

---

项目名称

W2512G

---

版本号

A00

---

设计时间

2025/11/20

---

物料名称

说明书

---

设计师

赵鹏

文案

周佳乐

---

审核

---

批准

---

料号

04170500007874

---

材质要求

封面 120g 双胶纸；内页 70g 双胶纸

工艺要求

单色双面印刷；胶装

颜色及专色

K100

尺寸要求

成品尺寸 140\*210mm

---

变更履历

/

# H16 Pro Steam

Wet and Dry Vacuum

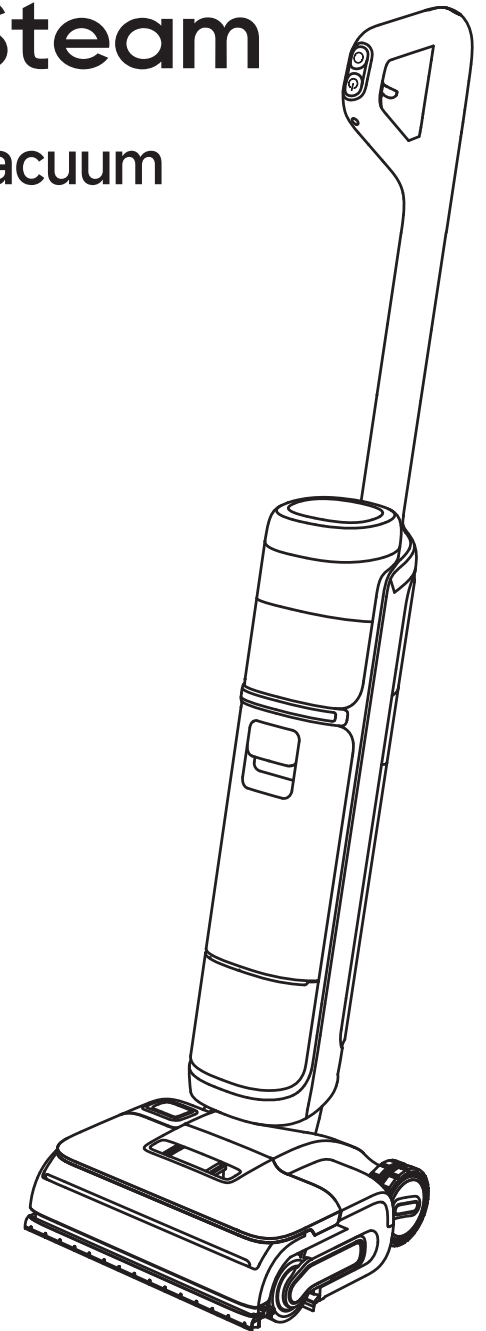

Website: <https://global.dreametech.com>  
Manufactured by: Huiyun Technology (Suzhou) Co., Ltd.  
Made in China

RU-A00



## User Manual

The illustrations in this manual are for reference only.  
Please refer to the actual product.

**DREAME**

# THANK YOU

## FOR PURCHASING THIS DREAME WET AND DRY VACUUM

---

The high-quality product is engineered for optimal performance.

If you have any questions on the product,  
please contact us: <https://global.dreametech.com/pages/contact-us>

---

## Contents

<b>EN</b> User Manual	01
<b>RU</b> Руководство пользователя	19



Please scan the QR code for the User Manual.

## Important Safety Instructions

To avoid electric shock, fire or injury caused by improper use of the appliance, please read the user manual carefully before using the appliance and keep it for future reference. This product is designed for household use only. Not for outdoor, non-terrestrial, commercial, or industrial applications.

### Usage Restrictions

- This appliance is not intended for use by persons (including children) with reduced physical, sensory or mental capabilities, or lack of experience and knowledge, unless they have been given supervision or instruction concerning the use of the appliance by a person responsible for their safety. Children should be supervised to ensure that they do not play with the appliance.
- This appliance can be used by children aged from 8 years and above and persons with reduced physical, sensory or mental capabilities or lack of experience and knowledge if they have been given supervision or instruction concerning use of the appliance in a safe way and understand the hazards involved. Children shall not play with the appliance. Cleaning and user maintenance shall not be made by children without supervision.
- If the supply cord is damaged, it must be replaced by the manufacturer, its service agent or similarly qualified persons in order to avoid a hazard.
- The appliance is only to be used with the power supply unit provided with the appliance.
- Keep the appliance out of reach of children when it is energized or cooling down.
- Plastic film can be dangerous. To avoid the danger of suffocation, keep it away from children.
- Use indoors only, on non-carpeted floor surfaces such as vinyl, tile, sealed wood, etc. Be careful not to run over loose objects or the edges of area rugs. Stalling the brush may result in premature belt failure.
- Use only as described in this user guide. Use only manufacturer's recommended attachments.
- Do not expose the appliance to fire or excessive temperature. Exposure to fire or excessive temperature may cause an explosion.
- Do not use in extremely hot or cold environments (below 5°C/41°F or above 40°C/104°F). Please charge the appliance in temperature above 5°C/41°F and below 40°C/104°F.
- Do not immerse the appliance in liquid.
- Do not use to pick up flammable or combustible liquids, such as gasoline. Do not use in areas where flammable or combustible liquids may be present.
- Do not put any object into openings. Do not use the appliance when any opening is blocked. Keep free of dust, lint, hair, and anything that may inhibit air flow.
- Do not pick up toxic materials (chlorine bleach, ammonia, drain cleaner, etc.). Do not pick up hard or sharp objects such as glass, nails, screws, coins, etc.
- Do not use the appliance in an enclosed space filled with vapor given off by oil-based paint, paint thinner, some moth-proofing substances, flammable dust, or other explosive or toxic vapour. Do not pick up anything that is burning or smoking, such as cigarettes, matches or hot ashes.
- Do not use the appliance without filters in place.
- Keep hair, loose clothing, fingers, and all parts of the body away from openings and moving parts of the appliance and its accessories.
- Keep ground cables away from the appliance when using it. A hazard may occur if the appliance runs over a supply cord.
- Use extra care when cleaning on stairs.
- During transportation, always use the original packaging. Replace any damaged packaging and ensure secure placement to prevent impact or compression.
- Before moving the product, unplug it and turn off the power to avoid accidents.

## Important Safety Instructions

- The appliance automatically adjusts the cleaning solution ratio based on app settings and detected dirt levels. Use only Dreame HFF5 cleaner designed for this appliance.
- Liquid or steam must not be directed towards equipment containing electrical components, such as the interior of ovens.
- Do not install, charge or use the appliance in the bathrooms or around the pools.
- Prevent unintentional starting. Ensure the switch is in the OFF-position before picking up or carrying the appliance. Carrying the appliance with your finger on the switch or turning on the appliance may result in an accident.
- Ensure that the appliance is placed on a horizontal surface. Do not use the appliance at the same position if the appliance is equipped with a brush roller and the handle is not completely upright. Do not store the appliance in a place where it may freeze.
- The plug must be removed from the socket-outlet before cleaning or maintaining the appliance. And ensure the appliance is turned off to prevent injury from the rotating brush.
- If the appliance will not be used for an extended period, unplug the power cord and store it in a dry, dust-free, and insect-proof environment.
- Do not operate the appliance without all accessories properly installed.
- Do not use an appliance that is damaged or modified. A damaged or modified appliance may exhibit unpredictable behavior resulting in fire, explosion, or risk of injury.
- Do not modify or attempt to repair the appliance except as indicated in the instructions for use and care.
- Do not use the appliance with a damaged attachment (e.g.: charging base.). If the appliance or attachment has been dropped, damaged, left outdoors, dropped into water, or is not working as it should, never attempt to operate it. Please have it repaired at an authorized service center.
- Have servicing performed by a qualified repair person using only identical replacement parts. This will ensure that the safety of the appliance is maintained.
- Make sure the appliance is turned off when being transported and kept in its original packaging if possible.
- Please use this product in accordance with the instructions in the User Manual. Users are responsible for any loss or damage that arises from improper use of this product.
- Under specified operating, environmental, and maintenance conditions, the expected service life of this equipment is 3 years. (Note: This is a theoretical estimate and does not constitute a warranty. Actual service life may vary depending on usage intensity, environmental conditions, maintenance quality, and other factors.)

### Battery and Charging

- For the purpose of recharging the appliance, only use the charging base provided with this appliance. Use only with HCBBF charging base.
- This appliance contains batteries that are only replaceable by skilled persons.
- Follow all charging instructions and do not charge the appliance outside of the temperature range specified in the battery as doing so increases the risk of fire.
- Charging base is equipped with drying function and only suitable for drying this appliance's brush.
- Keep the charging base cable away from heated surfaces. Do not handle the charging base plug or appliance with wet hands. To unplug, grasp the charging base plug, rather than the cable.
- Do not pull or carry charging base by cable, use cable as a handle, close door on cable, or pull cable around sharp edges or corners.
- Keep batteries out of the reach of children. Never put batteries in mouth. If swallowed, contact your physician or local poison control.

- The charging base is capable of charging the 6-cell 5000 mAh battery pack. This charging base should not be used to charge non-rechargeable batteries. Failing to do so may cause the lithium-ion battery to catch fire.
- The charging base is marked with a  icon indicating "Caution: Hot Surface". The surface will get hot during use. Do not touch the roller brush, hot water, or heating module of the charging base while self-cleaning with hot water.

## Symbols



Class II equipment



T 3.15A Time-lag miniature fuse-link where T 3.15A is the symbol for the time/current characteristic



For indoor use only



Read operator's manual



Caution: Hot Surface



Warning: Danger of steam scalding



WEEE Information

For detailed e-manual, please go to  
<https://global.dreame.tech.com/pages/user-manuals-and-faqs>

## Product Overview

### Packing List



Cleaning  
Brush



Spare  
Brush Roller



Replacement  
Filter

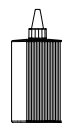

Cleaning  
Solution

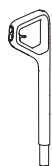

Handle

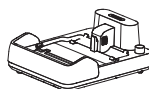

Charging  
Base

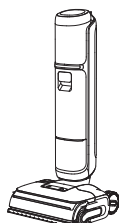

Main  
Body

## Product Overview

### Vacuum

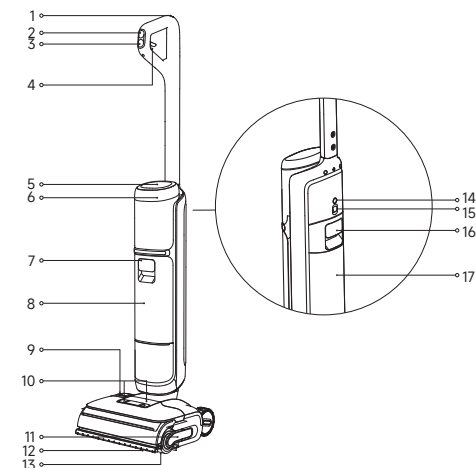

- |   |                           |    |                                    |    |   |
|---|---------------------------|----|------------------------------------|----|---|
| 1 | Self-Cleaning Button      | 7  | Clean Water Tank Handle            | 14 | Voice Prompt/Wi-Fi Button   |
| 2 | Mode Switch               | 8  | Clean Water Tank                   |    | • Press briefly to activate the voice prompt or adjust the volume |
| 3 | Power Switch              | 9  | Cleaning Solution Box              |    | • Press and hold to start/stop Wi-Fi setup.                       |
| 4 | Steam Mode Trigger        | 10 | Roller Brush Cover Release Buttons |    | • Set languages via the APP                                       |
| 5 | Display Screen            | 11 | Roller Brush Handle                | 15 | Omnidirectional Wheel   |
| 6 | Ring light                | 12 | Flexible Arm                       | 16 | Used Water Tank Handle  |
|   | • Ambient Light           | 13 | Rigid Arm                          | 17 | Used Water Tank   |
|   | • Dirt Detection          |    |                                    |    |   |
|   | Blue: Slight dirt         |    |                                    |    |   |
|   | Yellow: Moderate dirt     |    |                                    |    |   |
|   | Red: Severe Contamination |    |                                    |    |   |

### Charging Base

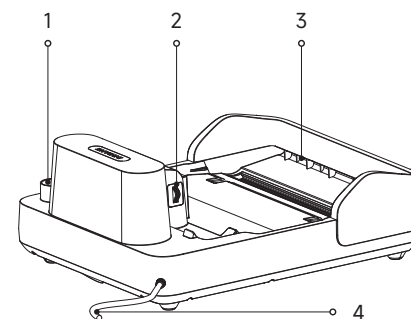

- Accessory Storage Slot
- Charging Contacts
- Air-Drying Outlet
- Power Cord

# Display Screen



## Smart Mode

The appliance will detect the stain level and intelligently adjust the suction power and water flow accordingly.



## Hot Water Mode

Suitable for cleaning moderate stains, with the water temperature gradually rising to the hot water level.



## Custom Mode

Suction power, water volume, etc. can be adjusted within the APP. The main body will start working according to the settings in the APP.



## Steam Mode

When activated, it generates steam to dissolve stains.



## Scrubbing Mode

When activated, the roller brush scrubs the floor back and forth. The rigid arm lowers during reverse movement, ideal for cleaning stubborn household stains.



## Self-Cleaning Mode



## Drying Mode



## Cleaning Solution Status Indicator

Solid On: Diluting function enabled



## Charging Indicator

- Solid Green: Full charged
- Off: Battery level > 20%
- Red: Battery level ≤ 20%
- \*Breathing light (Charging)



## Wi-Fi Indicator

- Breathing: To be connected
- Blinking: Connecting/OTA upgrading
- On: Connected



## Insufficient water in the clean water tank

Fill the clean water tank.



## The used water tank is full

Empty the used water tank.



## Air Duct Blocked

Clean the tube and dirt sensor.



## Roller brush stuck

Clean the roller brush with the provided cleaning brush.



## The roller brush and tube are dirty

Place the appliance back onto the base for self-cleaning.



## Flexible Arm

When activated, the flexible arm efficiently scrapes off water stains and enables edge-to-edge cleaning.



## Rigid Arm

In scrubbing mode, the rigid arm effectively removes sticky and thick stains.

**Warning: Hot surface. Do not remove roller brush cover in steam mode.**

# Installation & Charging

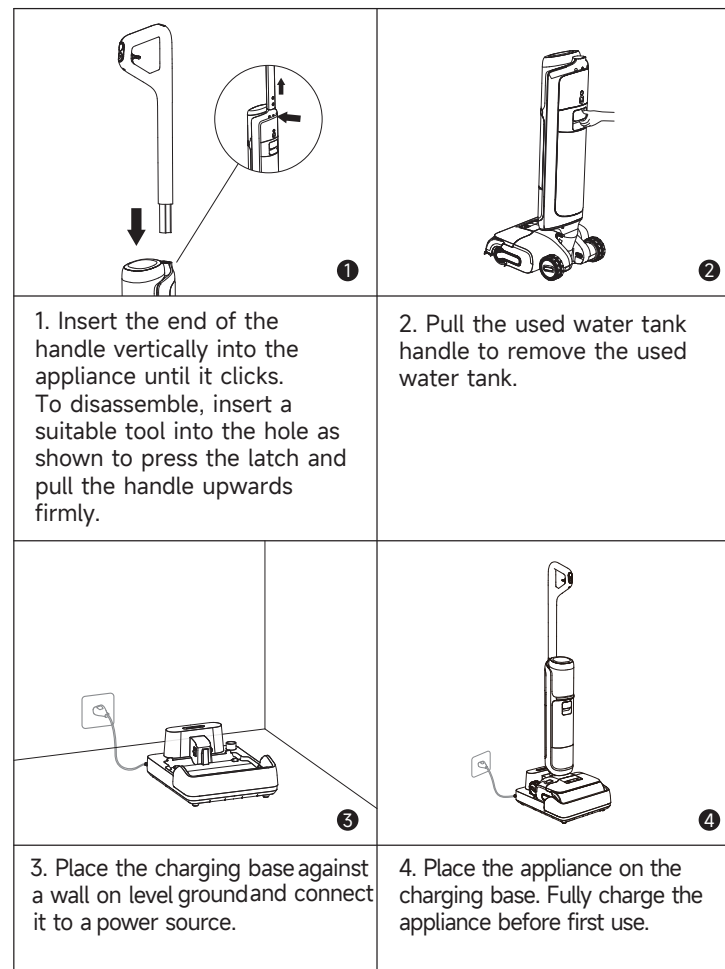

Fully charge the appliance before first use.



## Note:

- If there is no operation within 10 minutes of being fully charged, the appliance will enter sleep mode. Please restart the appliance if you need to use it.
- To extend the battery life time, the battery keeps cooling down automatically after you have used the appliance for a long time.

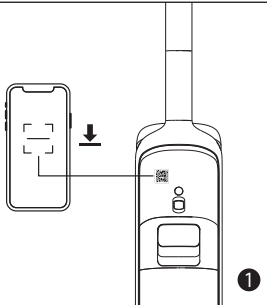

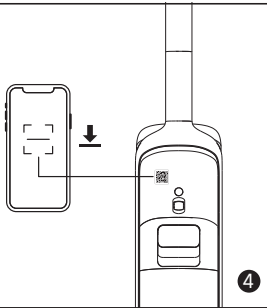
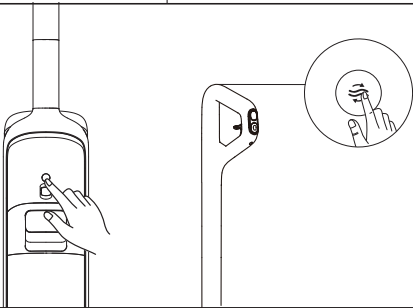



## Connecting with Dreamehome App

		
<p>1. Scan the QR code on the appliance, or search "Dreamehome" in the app store to download and install the app.</p>	<p>2. Press the power switch briefly to power on.</p>	<p>3. Press and hold the voice prompt/Wi-Fi button located on the back of the appliance to set up Wi-Fi connection. The Wi-Fi indicator pulses in white, and voice prompt says, "Waiting for the network configuration".</p>
		
<p>4. Open the Dreamehome app and scan the same QR code on the appliance again to add the device. Please follow the prompts to finish the Wi-Fi connection.</p>	<p>* Press and hold the voice prompt/Wi-Fi button and the self-cleaning button for 3 seconds to restore factory settings.</p>	

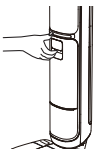
### Note:

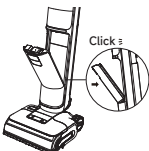
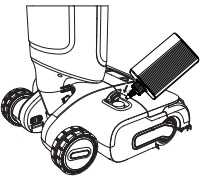
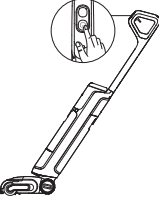
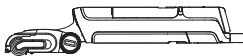
- Only 2.4 GHz Wi-Fi is supported.
- Due to upgrades in the app software, the actual operations may differ from the directions in this manual. Please follow the instructions based on the current app version.
- The appliance will exit the network connection if there is no operation for 10 minutes, or if the network connection fails. To reset Wi-Fi, please repeat the steps above and complete the connection according to the prompts in the app.
- After Wi-Fi setup is complete, press and hold the voice prompt/Wi-Fi button to disable the network connection. Press and hold again to reconnect to Wi-Fi.

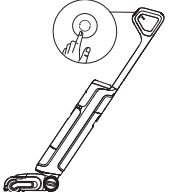
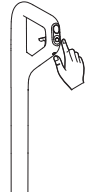
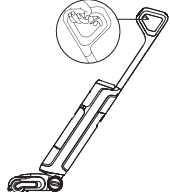
## Starting Cleaning

		
<p>1. Pull up the clean water tank handle to remove the tank.</p>	<p>2. Open the tank cover and fill the tank with clean water.</p>	<p>3. Install the Clean Water Tank and ensure it clicks into place.</p>
		
<p>4. Open the side cover of the cleaning solution box, fill the box with cleaning solution, and close the cover tightly.</p>	<p>5. Briefly press the  button to power on/off. Gently step on the floor brush and tilt the appliance back to start cleaning.</p>	<p>6. The appliance can lie flat at a 180-degree angle for easy cleaning under low-profile furniture.</p>
		
<p>7. Briefly press the  button to switch between modes as needed. Press and hold  for 3 seconds to turn the Flexible Arm on or off.</p>	<p>8. The appliance will automatically adjust the cleaning solution ratio based on app settings and detected dirt levels.</p>	<p>9. Press and hold the trigger for 3 seconds to enter Steam Mode. Press and hold the trigger again to return to the default Smart Mode. In Steam Mode, press the mode button to return to the default Smart Mode.</p>

### Note:

- Do not vacuum any foamy liquids.
- The appliance is suitable for cleaning floors, marble, tiles and other hard surfaces.
- Do not lift or move the appliance while it is operating to prevent dirty water from flowing back into the motor.
- Do not add any liquids other than the officially-approved cleaner. The cleaner can be available on the official online store. Refer to the cleaning solution label for specific usage instructions.
- When powered on for the first time, the device defaults to Smart Mode. For subsequent use, it will automatically enter the last used mode upon startup (Except for steam mode).

## Emptying the Used Water Tank

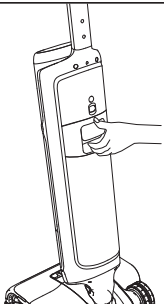
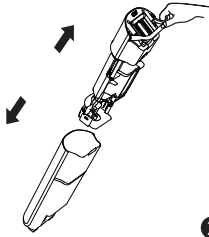
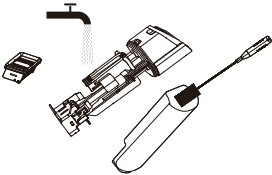
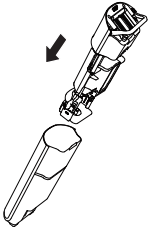
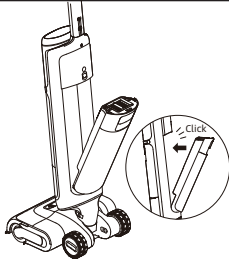
		
<p>1. Pull the used water tank handle to remove the used water tank.</p>	<p>2. Lift the handle of used water tank cover and pull the cover out.</p>	<p>3. Use the cleaning brush to clean the solid waste filter basket.</p>
		
<p>4. After cleaning, press the handle of the used water tank cover and insert the cover into the used water tank to reinstall.</p>	<p>5. Insert the bottom of the tank into the main body. Tilt the tank towards the main body until it clicks.</p>	

## Self-Cleaning with Hot Water & Drying Mode

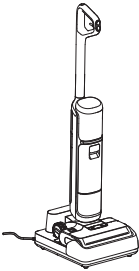
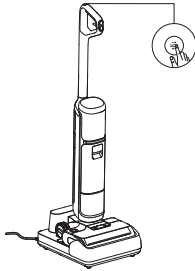
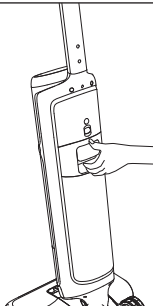
		
<p>1. Place the appliance back onto the base. Ensure that the water in the clean water tank is sufficient for self-cleaning.</p>	<p>2. Briefly press the self-cleaning button to activate the default self-cleaning mode. For additional self-cleaning modes or to change drying modes, go to the Dreamehome App settings.</p>	<p>3. After self-cleaning is complete, the appliance automatically enters drying mode. Empty the used water tank promptly.</p>

### Note:

- Self-cleaning can be enabled only when the appliance is being charged and the battery level is more than 20% (Smart Steam Self-cleaning: 25% min.).
- Do not touch the roller brush, hot water, or heating module of the charging base while self-cleaning with hot water.

# Care & Maintenance

## Caution:

- Turn off the appliance before maintenance. Do not touch the power switch.
- Replace parts if needed. The parts must be replaced by those available from the manufacturer or its service agent.
- If the appliance is not used for an extended period, fully charge it, unplug the power plug, and store the appliance in a cool, low-humidity environment away from direct sunlight. To avoid over-discharge of the battery, charge the appliance at least once every 3 months.

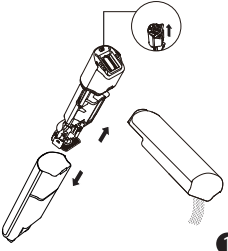
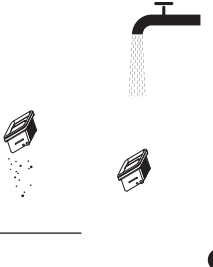
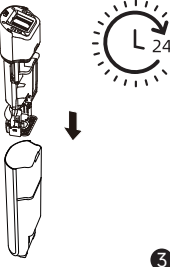
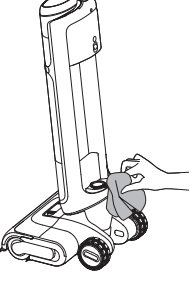
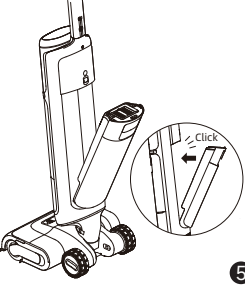
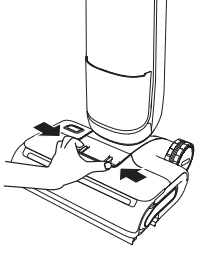
 <p>1</p>	 <p>2</p>	 <p>3</p>
<p>1. Pour dirty water out, remove the filter, and rinse the tank, tank cover and solid waste filter basket with clean water.</p>	<p>2. Gently knock off the floating dust on the filter surface. When the filter is dirty and needs washing, rinse it with water.</p>	<p>3. After fully drying the filter, reinstall it into the used water tank cover. Insert used water tank cover into the tank.</p>
 <p>4</p>	 <p>5</p>	 <p>6</p>
<p>4. Gently wipe the tube with a wet cloth before use. Do not rinse the tube.</p>	<p>5. Insert bottom of tank into main body. Tilt tank towards main body until it clicks.</p>	<p>6. Press the roller brush cover release button inward to remove the cover.</p>

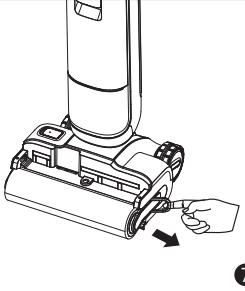
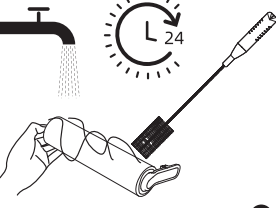
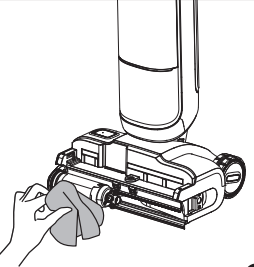
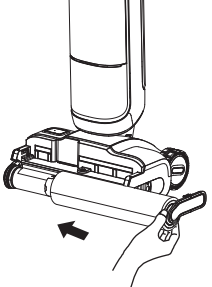
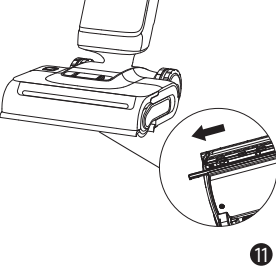
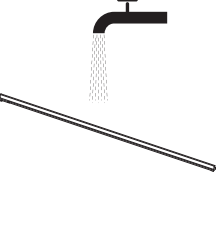
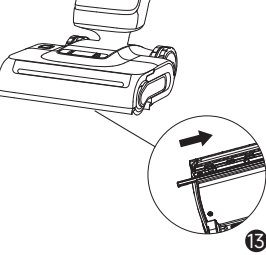
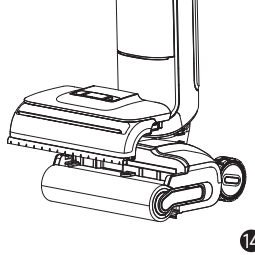
 <p>7</p>	 <p>8</p>	 <p>9</p>
<p>7. Pull up the roller brush handle to remove the roller brush.</p>	<p>8. Remove any hair or debris tangled on the roller brush with the provided cleaning brush. Rinse the roller brush with clean water.</p>	<p>9. Wipe the suction inlet with a dry cloth or wet tissue. Do not rinse the brush assembly with water.</p>
 <p>10</p>	 <p>11</p>	 <p>12</p>
<p>10. After fully drying the roller brush, hold the roller brush handle and reinstall it.</p>	<p>11. Flip the brush roller cover, pull out the Rigid Arm, and push the scraper to the left to remove it.</p>	<p>12. Rinse the scraper with clean water.</p>
 <p>13</p>	 <p>14</p>	
<p>13. After fully drying the scraper, align it with the slot and push it to the right to reinstall.</p>	<p>14. Align the brush cover with the brush. Press down until cover clicks into place.</p>	

## Note:

- Replacing the filter every 3 to 6 months is recommended.
- Clean as needed. Replacing the roller brush every 3 to 6 months is recommended.

## Troubleshooting

If an error occurs, the appliance will stop working. Please refer to the following table for troubleshooting. If the problem persists, please contact customer service.

Error	Possible Cause	Solution
The appliance does not work	The appliance is out of battery or its battery level is low.	Fully charge its battery before use.
	The appliance is in the upright position.	Recline the appliance backwards.
	Blockage activated overheat protection mode.	Clear the blockage and wait until the temperature returns normal.
	The Used Water Tank is full.	Empty the Used Water Tank.
	The handle, roller brush, or Used Water Tank is not properly installed.	Ensure the handle, roller brush, or Used Water Tank are all properly in place.
The appliance charges slowly	The temperature of the battery is too low or too high.	Wait until the battery's temperature returns normal.
The suction power of the appliance is weak	The filter is clogged.	Cleaning the filter.
	The suction inlet or tube is blocked by a foreign object.	Clean the tube and the suction inlet.
The motor is making a strange noise	There is too much used water in the Used Water Tank.	Empty the Used Water Tank.
	The suction inlet is blocked.	Clear any blockage in the suction inlet.
The display screen does not light up while charging	The charging base cable is not plugged into the electrical outlet.	Make sure the charging base cable is plugged in.
	The appliance is not placed onto the charging base properly.	Make sure the appliance is placed onto the charging base properly.
No water is coming out of the appliance	The Clean Water Tank is not properly installed in place, or the water in the Clean Water Tank is insufficient.	Reinstall or fill the Clean Water Tank.
	It takes 30 seconds to dampen the roller brush.	Turn on the appliance and check again in 30 seconds.
The vent leaks water	A collision or a sharp pull causes water to enter the motor.	Move the appliance gently back and forth while it is turned on.
	The filter is not completely dry after being cleaned.	Dry the filter completely before use.

## Troubleshooting





Self-cleaning fails	The roller brush may be jammed by large debris.	Open the roller brush cover to check and clean the roller brush.
	The appliance is not placed onto the charging base properly.	Make sure the appliance is being charged before self-cleaning.
	Hot Water Self-cleaning requires at least 20% battery (Steam Self-cleaning: 25% min.).	The hot water self-cleaning function can only be enabled when the appliance is being charged and the battery level is more than 20% (Steam Self-cleaning: 25% min.).
	The Used Water Tank is not installed in place, or the Used Water Tank is full.	Reinstall or empty the Used Water Tank.
	The Clean Water Tank is not installed in place, or the water in the Clean Water Tank is insufficient.	Reinstall or fill the Clean Water Tank.
	Poor drying performance	The air outlet and air inlet of the charging base may be blocked.
Wi-Fi connection fails	The Wi-Fi network password is incorrect.	Make sure the password used to connect to your Wi-Fi network is correct.
	The appliance does not support a 5GHz Wi-Fi connection.	Make sure the robot is connected to a 2.4GHz Wi-Fi connection.
	The Wi-Fi signal is weak.	Make sure the robot is in an area with good Wi-Fi coverage.
	The appliance may not be ready to be configured.	Please exit and re-enter the app, and then try again as instructed.

For additional services, please contact us via <https://global.dreametech.com/pages/contact-us>

Website: <https://global.dreametech.com>

## Error Prompts and Solutions

If the appliance is not working properly, the screen display will show an error message. Please refer to the troubleshooting table to find your solution.

Error Icon	Possible Cause	Solution
	Insufficient water.	Fill the clean water tank.
	The Used Water Tank is full.	Please clean the used water tank.
	Roller brush stuck.	Clean the roller brush.
	Air Duct Blocked.	Clean the tube and dirt sensor.
	The roller brush and tube are dirty.	Place the appliance back onto the base for self-cleaning.

Troubleshooting Code	Possible Cause	Solution
E1-E7	Error	Restart the appliance for troubleshooting. If the problem persists, please contact customer service.
F1-F6		
H1-H6		
H7	Battery overheating	Wait until the battery's temperature returns normal.

## Specifications

Wet and Dry Vacuum Floor Washer			
Model	HHR48F	Charging Time	≤ 4 hours
Rated Voltage	21.6 V $\overline{\text{---}}$	Rated Power	400 W
Clean Water Tank Capacity	800 mL	Used Water Tank Capacity	600 mL
Operation Frequency	2400~2483.5 MHz	Maximum Output Power	< 20 dBm
Charging Base			
Model	HCBBF	Rated Power Input*	650 W
Rated Input	220-240 V $\sim$ 50 - 60 Hz	Rated Output	27.0 V $\overline{\text{---}}$ 1.6 A

Under normal use of condition, this equipment should be kept a separation distance of at least 20cm between the antenna and the body of the user.

\* The rated input power refers to the power measured during a representative cycle for entering the drying mode.

Power consumption in standby mode: ≤ 0.5W (within 15 minutes after the vacuum removed from the Charging Base )

Power consumption in standby mode: ≤ 0.5W (within 15 minutes after the appliance is fully charged)

Power consumption in network standby mode: ≤ 2W (within 15 minutes after the appliance is fully charged)

## Battery Disposal and Removal

The built-in lithium-ion battery contains substances that are hazardous to the environment. Before disposing of the battery, make sure the battery is removed by qualified technicians and discarded at an appropriate recycling facility.

- the battery must be removed from the appliance before it is scrapped;
- the appliance must be disconnected from the supply mains when removing the battery;
- the battery is to be disposed of safely.

### Removal Guide

1. Remove the screw plug at the top of the back of the appliance and remove the screw by a screwdriver.
2. Use a proper tool to remove the display assembly and disconnect the cables.
3. Use a screwdriver to remove all the fixing screws from the body.
4. Remove the screws on the battery pack assembly and then remove the battery cover.
5. Disconnect the battery pack's connector cables and remove the battery from the battery pack assembly.

### CAUTION:

- Before removing the battery, disconnect the power and run out the battery as much as possible.
- Unneeded batteries should be discarded at an appropriate recycling facility.
- Do not expose to high temperature environment to avoid risks of explosion.
- Under abusive conditions, liquid may be ejected from the battery. If contact occurs, flush with water and seek medical help.

## Warranty

1. Dreame is liable to the consumer for any lack of conformity in material or workmanship not detectable at the time of the purchase.
2. Warranty period: please refer to the customer service office for more information. If the territory where the consumer is located has different regulations, local regulations prevail.
3. The warranty will not be applicable in the following cases:
  - a) Issues due to carelessness, use, or installation that does not comply with the instructions provided by Dreame.
  - b) Tampering and/or modifications of the product by entities or individuals not expressly authorized by Dreame.
  - c) Damage due to accidental causes and/or negligence on the part of the consumer, with particular reference to external parts.
  - d) Parts subject to wear that do not have manufacturing defects.
  - e) No valid purchasing document (receipt, invoice, or other) is provided to certify the date the product was purchased.
  - f) The model and/or numbers of the product on the purchase certificate is not consistent with the model and/or numbers shown on the product.
4. For more warranty information, please refer to the official Dreame website: <https://global.dreametech.com>

## Battery Disposal and Removal



### WEEE Information

All products bearing this symbol are waste electrical and electronic equipment (WEEE as in directive 2012/19/EU) which should not be mixed with unsorted household waste. Instead, you should protect human health and the environment by handing over your waste equipment to a designated collection point for the recycling of waste electrical and electronic equipment, appointed by the government or local authorities. Correct disposal and recycling will help prevent potential negative consequences to the environment and human health. Please contact the installer or local authorities for more information about the location as well as terms and conditions of such collection points.

## Важные меры предосторожности

Во избежание поражения электрическим током, возгорания или травм, вызванных некорректным использованием устройства, перед началом работы внимательно прочтите руководство пользователя и сохраните его для дальнейшего использования. Это изделие предназначено исключительно для бытового применения. Его нельзя использовать вне помещений, для уборки поверхностей, отличных от напольных, в коммерческих целях или в промышленных условиях.

### Ограничения по использованию

- Это устройство не предназначено для использования детьми и лицами с ограниченными физическими, сенсорными или умственными способностями, а также с недостатком опыта и знаний, за исключением случаев, когда они находятся под присмотром лица, ответственного за их безопасность, или проинструктированы им относительно использования устройства. Следите за тем, чтобы дети не играли с устройством.
- Это устройство может использоваться детьми в возрасте 8 лет и старше, а также лицами с ограниченными физическими, сенсорными или умственными способностями, либо с недостатком опыта и знаний, в тех случаях, когда они находятся под присмотром лица, ответственного за их безопасность, или проинструктированы им относительно использования устройства. Дети не должны играть с устройством. Не позволяйте детям выполнять уборку и производить техническое обслуживание устройства без присмотра.
- Во избежание опасности заменой поврежденного кабеля питания должен заниматься производитель, сервисный агент или лица с аналогичной квалификацией.
- Устройство следует использовать только с блоком питания, входящим в комплект поставки.
- В процессе использования и остывания устройство и его кабель питания должны быть недоступны для детей.
- Пластиковый защитный материал может быть опасен. Не храните его рядом с детьми во избежание удушья.
- Используйте устройство только в помещении и на таких нековровых поверхностях, как ПВХ, плитка, ламинат и др. Пылесос не должен перемещаться по незакрепленным предметам либо вдоль краев ковров. Заклинивание щетки может привести к повреждению ремня раньше срока.
- Используйте устройство только согласно инструкциям, приведенным в данном руководстве по эксплуатации. Используйте только принадлежности, рекомендованные производителем.
- Запрещается подвергать устройство воздействию огня либо высокой температуры. При контакте с огнем или при высокой температуре может произойти взрыв.
- Не используйте устройство в экстремально жарких или холодных условиях (при температуре ниже 5 °C / 41 °F или выше 40 °C / 104 °F). Заряжайте устройство при температуре выше 5 °C/41 °F и ниже 40 °C / 104 °F.
- Запрещается погружать устройство в жидкость.
- Запрещается использовать устройство для уборки легковоспламеняющихся или горючих жидкостей, например бензина. Запрещается использовать устройство в местах, где могут присутствовать вышеуказанные жидкости.
- Запрещается вставлять предметы в отверстия. Запрещается использовать устройство в случае засорения какого-либо из его отверстий. Удаляйте пыль, ворсинки, волосы и все, что может препятствовать потоку воздуха через отверстия.
- Не используйте пылесос для уборки токсичных веществ (отбеливателя, аммиака, очистителя водосточных труб и т. п.). Запрещается собирать с помощью пылесоса стекло, гвозди, болты, монеты и т. п.
- Запрещается использовать устройство в замкнутых пространствах, заполненных воспламеняющейся пылью, испарениями от масляной краски, разбавителя, средства от моли или другими взрывоопасными или токсичными парами. Запрещается собирать горящие либо дымящиеся предметы, например сигареты, спички либо пепел.
- Запрещается использовать устройство без установленных фильтров.
- Держите волосы, свободную одежду, пальцы и другие части тела на расстоянии от отверстий и движущихся деталей устройства и его принадлежностей.
- Во время использования устройства уберите все кабели питания с пола. так как в случае наезда на них может возникнуть опасность.
- Будьте предельно осторожны во время очистки лестницы.
- Данное устройство автоматически регулирует долю чистящего средства в зависимости от настроек приложения и обнаруженного уровня загрязнения. С этим устройством может использоваться только чистящее средство Dreame HFF5.
- Запрещается направлять потоки жидкости или пара, например, такие, которые испускаются из внутреннего пространства духовых печей, в сторону оборудования, содержащего электрические компоненты.
- Не устанавливайте, не заряжайте и не используйте устройство на открытом воздухе, в ваннных комнатах или около бассейна.

## Важные меры предосторожности

- Не допускайте непреднамеренных запусков. Перед тем, как поднимать либо переносить устройство, убедитесь, что выключатель находится в положении ВЫКЛ. Перенос устройства с пальцем на выключателе либо во включенном состоянии может привести к несчастным случаям.
- Убедитесь, что устройство размещено на горизонтальной поверхности. Запрещается использовать устройство в аналогичной позиции, если оно оснащено роликовой щеткой, а ручка находится не в полностью вертикальном положении. Запрещается хранить устройство в месте, где возможно его замораживание.
- Перед чистой или техническим обслуживанием устройства необходимо извлечь вилку из розетки. Убедитесь, что устройство выключено, чтобы предотвратить травмирование при вращении щетки.
- Прежде чем прекратить использование данного устройства на длительное время, отсоедините от электросети его питающий кабель и поместите изделие на хранение в сухое, защищенное от пыли и насекомых место.
- Не используйте устройство до установки надлежащим образом всех необходимых приспособлений.
- Запрещается использовать поврежденное или модифицированное устройство. Поврежденные или модифицированные устройства могут вести себя непредсказуемо и вызвать возгорание, взрыв либо риск получения травм.
- Запрещается модифицировать либо чинить устройство способами, отличными от указанных в руководстве по эксплуатации и уходу.
- Запрещается использовать устройство с поврежденными деталями (например, с поврежденной док-станцией). Если устройство или какой-либо из его компонентов падали, были повреждены, оставлены вне помещения под атмосферными осадками, погрузались в воду или не работают должным образом, ни в коем случае не используйте его. Необходимо обратиться в уполномоченный сервисный центр для их ремонта.
- Выполняйте техническое обслуживание только с помощью квалифицированного персонала и используйте только идентичные детали для замены. Это позволит гарантировать безопасность устройства.
- Перед транспортировкой убедитесь, что устройство выключено, и по возможности храните его в оригинальной упаковке.
- Используйте данное устройство согласно руководству пользователя. За убытки и ущерб, возникшие из-за несоблюдения инструкций, ответственность несет пользователь.
- В ходе транспортировки всегда используйте оригинальную упаковку. Замените поврежденные упаковочные материалы и обеспечьте безопасное размещение, позволяющее избежать ударных воздействий или сжатия.
- Перед перемещением изделия отсоедините его от электросети и отключите питание во избежание несчастных случаев.
- При указанных условиях эксплуатации, внешних условиях и условиях обслуживания прогнозируемый срок службы оборудования составляет 3 лет. (Примечание: Эта оценка является теоретической и не гарантирует работу оборудования в течение указанного периода времени. Фактический срок службы может меняться и зависит от интенсивности использования, внешних условий, качества технического обслуживания и других факторов.)







### Аккумулятор и зарядка

- Для подзарядки устройства используйте только док-станцию, поставляемую в комплекте с устройством. Используйте только с док-станцией HCBBF.
- В устройстве установлены батареи, замену которых могут производить только квалифицированные специалисты.
- Следуйте инструкциям по зарядке и не заряжайте устройство в среде с температурой выше указанной на аккумуляторе, так как это повышает риск возгорания.
- Док-станция оснащена функцией сушки и подходит только для просушки щетки устройства.
- Держите кабель док-станции вдали от нагретых поверхностей. Запрещается трогать штепсель кабеля док-станции или устройства влажными руками. Чтобы отключить док-станцию от сети, беритесь за сам штепсель, а не за кабель.
- Запрещается тащить и нести док-станцию с помощью кабеля, а также использовать его в качестве ручки, прижимать его дверью или обматывать вокруг острых краев и углов.
- Храните аккумуляторы в недоступном для детей месте. Запрещается брать аккумуляторы в рот. При проглатывании обратитесь к врачу или в местный токсикологический центр.
- Док-станция способна заряжать 6-элементный аккумуляторный блок емкостью 5000 мА·ч. Эту док-станцию нельзя использовать для зарядки неперезаряжаемых аккумуляторов. Невыполнение этого требования может привести к возгоранию литий-ионной батареи.

## Важные меры предосторожности

- Док-станция отмечена значком  с предупреждением: «Внимание Горячая поверхность». В процессе использования эта поверхность нагреется до высокой температуры. Не прикасайтесь к роликовой щетке, горячей воде и нагревательному модулю базы для зарядки во время процесса самоочистки горячей водой.

### Символы

-  Оборудование класса II
-  Т 3.15А Миниатюрная плавкая вставка с задержкой срабатывания, где Т 3.15А является символом время-токовой характеристики
-  Только для использования в помещении
-  Прочитайте руководство по эксплуатации
-  Осторожно: Горячая поверхность
-  Предупреждение: Угроза ожога паром
-  Информация об утилизации и переработке отходов электрического и электронного оборудования (WEEE)

Подробное электронное руководство см. по адресу <https://global.dreametech.com/pages/user-manuals-and-faq>

## Обзор изделия



### Комплект поставки

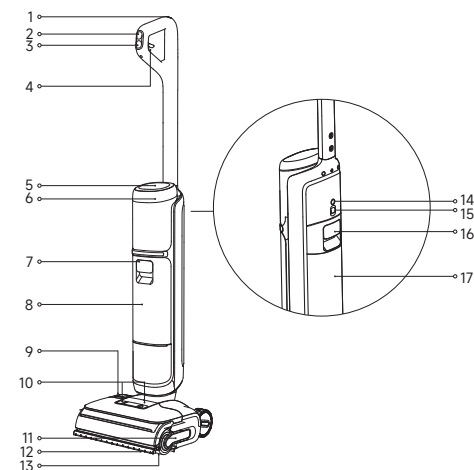

## Обзор изделия

### Пылесос



-  Кнопка автоматической очистки
-  Переключатель режимов
-  Выключатель питания
- Переключатель режима пара
- Экран дисплея
- Кольцевая подсветка
  - Окружающее освещение
  - Обнаружение загрязнений
  - Синий цвет: незначительное загрязнение
  - Желтый цвет: умеренное загрязнение
  - Красный цвет: сильное загрязнение
- Ручка резервуара для чистой воды
- Резервуар для чистой воды
- Контейнер для чистящего средства
- Кнопки открытия крышки роликовой щетки
- Ручка роликовой щетки
- Гибкий манипулятор
- Жесткий манипулятор
- Кнопка голосовой подсказки/Wi-Fi
  - Нажмите и отпустите, чтобы включить голосовые подсказки или отрегулировать громкость.
  - Нажмите и удерживайте, чтобы начать/остановить настройку Wi-Fi.
  - Выполните настройку языков с помощью приложения.
- Всенаправленное колесо
- Ручка резервуара для использованной воды
- Резервуар для использованной воды

### Док-станция

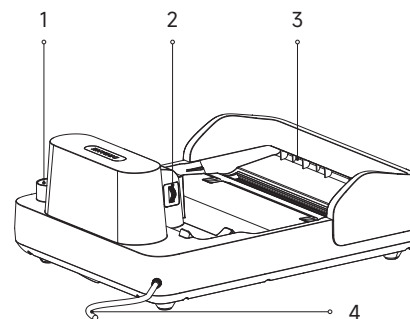

- Щель отсека для хранения принадлежностей
- Зарядные контакты
- Выпускное отверстие для воздушной сушки
- Кабель питания

## Экран дисплея



### Умный режим

Устройство определяет уровень загрязнения, и его интеллектуальная система соответствующим образом регулирует расход воды.



### Режим промывки горячей водой

Подходит для очистки средних загрязнений, при этом температура воды постепенно становится горячей.



### Режим пользователя

Мощность всасывания, объем воды и т. д. можно настроить в приложении. Основной корпус начнет работать в соответствии с настройками приложения.



### Режим пара

При включении устройство выпускает пар для растворения загрязнений.



### Режим чистки жесткой щеткой

При включении роликовая щетка отчищает пол, перемещаясь взад-вперед. Во время движения в обратном направлении жесткий манипулятор опускается, что создает идеальные условия для очистки стойких бытовых загрязнений.



### Режим самоочистки



### Режим сушки



### Индикатор состояния чистящего средства

Горит постоянно: функция разбавления включена



### Зарядный индикатор

- Постоянно светится зеленым: аккумулятор полностью заряжен
- Выключен: Уровень заряда аккумулятора > 20 %
- Горит красным: Уровень заряда аккумулятора ≤ 20 %
- Медленно мигает (выполняется зарядка)



### Индикатор Wi-Fi

- Медленно мигает: ожидает подключения
- Быстро мигает: подключение/обновление по беспроводной связи
- Горит: подключение выполнено



### Недостаточно воды в резервуаре для чистой воды.

Заполните резервуар для чистой воды.



### Заполнен резервуар для использованной воды

Опорожните резервуар для использованной воды.



### Воздуховод заблокирован

Очистите трубку и датчик загрязнения.



### Роликовая щетка заблокирована

Очистите роликовую щетку с помощью чистящей щетки, входящей в комплект поставки.



### Роликовая щетка и трубка загрязнены.

Поместите устройство обратно на базу для автоматической очистки.



### Гибкий манипулятор

При включении гибкий манипулятор эффективно удаляет пятна от воды и обеспечивает уборку вдоль стен и вокруг мебели.



### Жесткий манипулятор

В режиме чистки жесткой щеткой жесткий манипулятор позволяет эффективно удалять липкие загрязнения и загрязнения, имеющие большую толщину.

**Предупреждение:** Горячая поверхность. Не снимайте роликовую щетку в режиме пара.

## Установка и зарядка

Полностью зарядите устройство перед первым использованием.

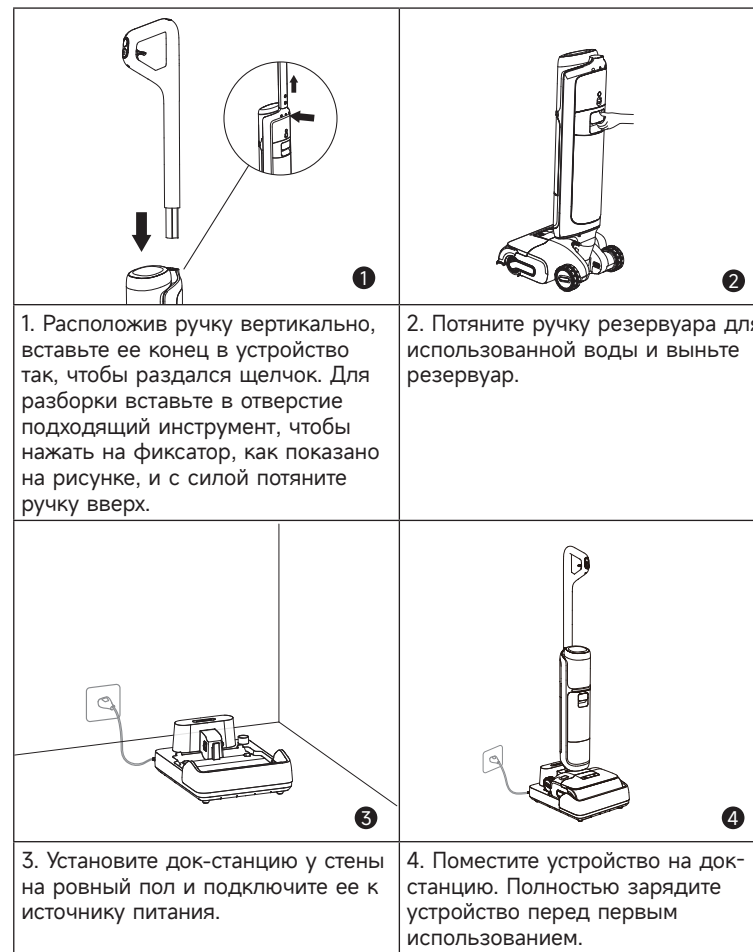

1. Расположив ручку вертикально, вставьте ее конец в устройство так, чтобы раздался щелчок. Для разборки вставьте в отверстие подходящий инструмент, чтобы нажать на фиксатор, как показано на рисунке, и с силой потяните ручку вверх.

2. Потяните ручку резервуара для использованной воды и выньте резервуар.





3. Установите док-станцию у стены на ровный пол и подключите ее к источнику питания.

4. Поместите устройство на док-станцию. Полностью зарядите устройство перед первым использованием.

### Примечание:

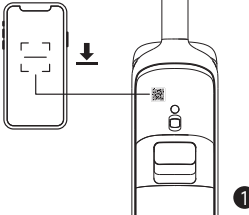
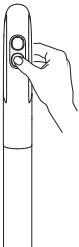
- Если полностью заряженное устройство не используется в течение 10 минут, оно перейдет в спящий режим. Перезапустите устройство, когда потребуется его использовать.
- Для продления срока службы аккумулятор автоматически охлаждается после длительного использования устройства.

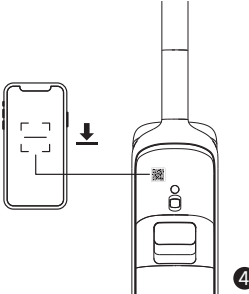

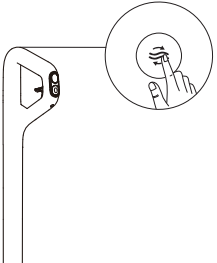

## Подключение к устройству с помощью приложения Dreamehome

		
<p>1. Отсканируйте QR-код, размещенный на устройстве, или введите «Dreamehome» в поисковой строке магазина приложений, чтобы загрузить и установить приложение.</p>	<p>2. Кратковременно нажмите выключатель питания, чтобы включить питание.</p>	<p>3. Нажмите и удерживайте кнопку голосовой подсказки/Wi-Fi, расположенную на задней части устройства, чтобы настроить соединение Wi-Fi. Индикатор Wi-Fi мигает белым, и голосовая подсказка сообщает: «Ожидание настройки сети».</p>
		
<p>4. Откройте приложение Dreamehome и еще раз отсканируйте тот же QR-код на работе, чтобы добавить устройство. Следуйте подсказкам для завершения подключения к Wi-Fi.</p>	<p>* Нажмите и удерживайте кнопку голосовой подсказки/Wi-Fi и кнопку самоочистки в течение 3 секунд, чтобы восстановить заводские настройки.</p>	

### Примечание:

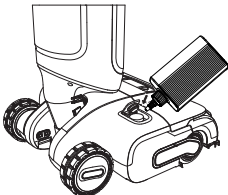
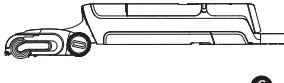
- Поддерживается только Wi-Fi с частотой 2,4 GHz.
- Приложение регулярно обновляется. Фактические действия могут отличаться от указанных в данном руководстве. Следуйте инструкциям согласно текущей версии приложения.
- Устройство отключается от сети, если в течение 10 минут не выполняется никаких действий или если сетевое подключение прерывается. Чтобы сбросить настройки Wi-Fi, повторите описанные выше действия и завершите подключение согласно подсказкам приложения.
- После завершения настройки Wi-Fi нажмите и удерживайте кнопку голосовой подсказки/Wi-Fi, чтобы отключить сетевое подключение. Еще раз нажмите и удерживайте кнопку, чтобы повторно подключиться к сети Wi-Fi.

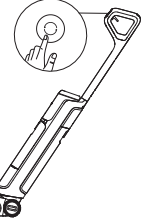
## Начало уборки

		
<p>1. Потяните вверх ручку резервуара для чистой воды, чтобы извлечь этот резервуар.</p>	<p>2. Откройте крышку резервуара и наполните его чистой водой.</p>	<p>3. Установите резервуар для чистой воды так, чтобы он встал на место со щелчком.</p>
		
<p>4. Откройте боковую крышку контейнера для чистящего средства, залейте в него чистящее средство и герметично закройте крышку.</p>	<p>5. Кратковременно нажмите кнопку  для включения/выключения питания. Осторожно наступите на щетку для пола и отклоните устройство назад, чтобы начать уборку.</p>	<p>6. Устройство может лежать горизонтально под углом 180 градусов и благодаря этому проникать в труднодоступные места под мебелью для выполнения уборки.</p>
		
<p>7. Кратковременно нажмите кнопку  для переключения между режимами. Нажмите и удерживайте кнопку  в течение 3 секунд, чтобы включить или выключить гибкий манипулятор.</p>	<p>8. Данное устройство будет автоматически регулировать долю чистящего средства в зависимости от настроек приложения и обнаруженного уровня загрязнения.</p>	<p>9. Нажмите и удерживайте переключатель в течение 3 секунд, чтобы перейти в режим пара. Нажмите и удерживайте переключатель еще раз, чтобы вернуться в применяемый по умолчанию интеллектуальный режим. Во время работы в режиме пара нажмите кнопку переключения режимов, чтобы вернуться в применяемый по умолчанию интеллектуальный режим.</p>

### Примечание:

- Запрещается использовать пылесос для уборки пенящихся жидкостей.
- Устройство подходит для очистки обычных полов, мрамора, кафельной плитки и других твердых поверхностей.
- Не поднимайте и не перемещайте устройство во время работы, чтобы не допустить перетекания грязной воды обратно в электродвигатель.
- Запрещается добавлять любые жидкости, кроме официально одобренных чистящих средств. Чистящее средство можно приобрести в официальном интернет-магазине. Ознакомьтесь с инструкциями по применению, размещенными на этикетке чистящего средства.
- При первом включении робот-пылесос по умолчанию переходит в интеллектуальный режим. Для последующего использования после запуска он автоматически переходит в режим, который применялся последним (кроме режима пара).

## Опорожнение резервуара для использованной воды

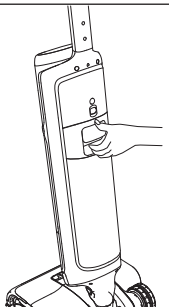
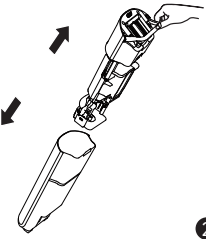
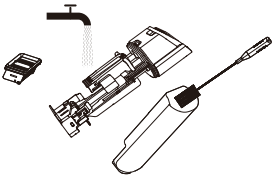
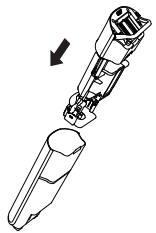
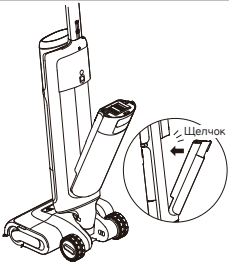
		
<p>1. Потяните ручку резервуара для использованной воды и выньте резервуар.</p>	<p>2. Поднимите ручку крышки резервуара для использованной воды и снимите крышку.</p>	<p>3. Используйте чистящую щетку для очистки сетки фильтра для твердых отходов.</p>
		
<p>4. После очистки надавите на ручку крышки резервуара для использованной воды и вставьте крышку обратно в резервуар.</p>	<p>5. Вставьте нижнюю часть резервуара в основной корпус. Наклоните резервуар к основному корпусу так, чтобы раздался щелчок.</p>	

## Автоматическая очистка горячей водой и режим сушки

		
<p>1. Установите устройство обратно в базовую станцию. Убедитесь, что воды в резервуаре для чистой воды достаточно для самоочистки.</p>	<p>2. Нажмите кнопку автоматической очистки, чтобы активировать режим автоматической очистки по умолчанию. Для получения доступа к дополнительным режимам автоматической очистки или для изменения режимов сушки перейдите в настройки приложения Dreamehome.</p>	<p>3. После завершения самоочистки устройство автоматически переходит в режим сушки. Своевременно опорожняйте резервуар для использованной воды..</p>



### Примечание:



- Функция автоматической очистки может быть включена, только если устройство заряжается и уровень заряда аккумулятора составляет более 20 % (интеллектуальная автоматическая очистка паром: минимум, 25 %).
- Не прикасайтесь к роликовой щетке, горячей воде и нагревательному модулю базы для зарядки во время процесса самоочистки горячей водой.

# Уход и обслуживание

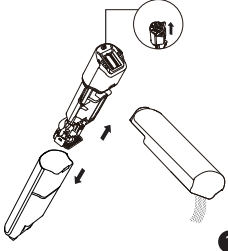
Осторожно.

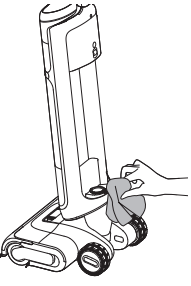
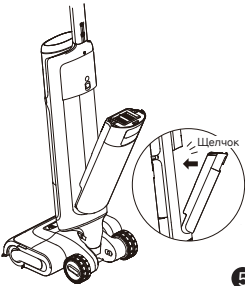
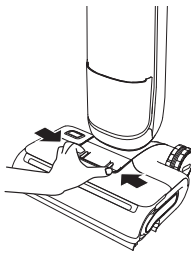
- Перед техническим обслуживанием выключите устройство. Не прикасайтесь к выключателю питания.
- При необходимости замените детали. Детали для замены можно приобретать только у производителя или в соответствующем сервисном центре.
- Если устройство не используется в течение длительного периода времени, полностью зарядите его, извлеките вилку из розетки и поставьте прибор на хранение в прохладном месте с низкой влажностью, вдали от прямых солнечных лучей. Во избежание чрезмерной разрядки аккумулятора заряжайте устройство не реже одного раза в 3 месяца.

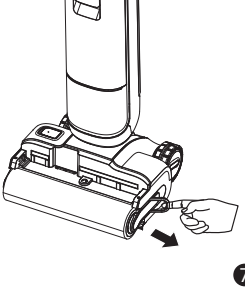
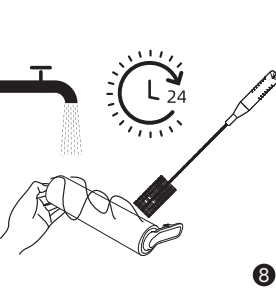
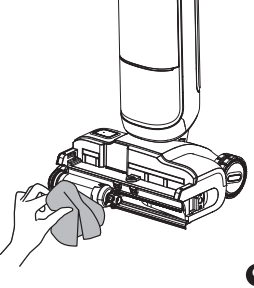
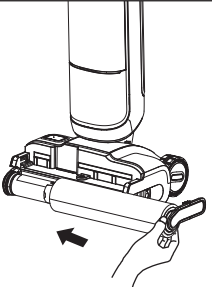
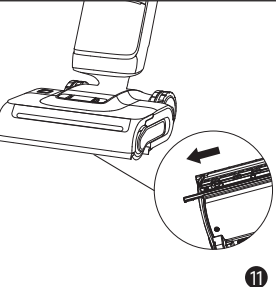
		
<p>1. Вылейте грязную воду, выньте фильтр и промойте чистой водой резервуар, его крышку и сетку фильтра для отделения твердого мусора.</p>	<p>2. Аккуратно стряхните с поверхности фильтра плавающую пыль. Если фильтр загрязнен, промойте его водой.</p>	<p>3. После полной просушки фильтра вновь установите его в крышку резервуара для использованной воды. Вставьте крышку резервуара для использованной воды в резервуар.</p>
		
<p>4. Аккуратно вытрите трубку влажной тканью перед использованием. Не промывайте трубку.</p>	<p>5. Вставьте нижнюю часть резервуара в основной корпус. Наклоните резервуар к основному корпусу так, чтобы раздался щелчок.</p>	<p>6. Нажмите кнопку открытия крышки роликовой щетки и снимите крышку.</p>

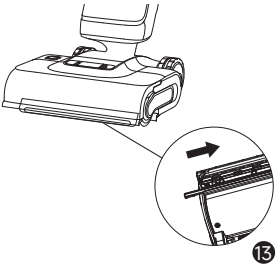
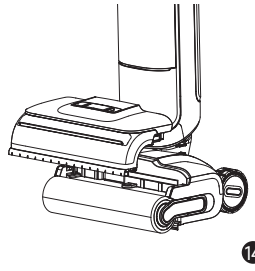
		
<p>7. Извлеките роликовую щетку, потянув ее ручку.</p>	<p>8. Удалите все волосы и мусор, запутавшиеся в роликовой щетке, с помощью входящей в комплект чистящей щетки. Промойте роликовую щетку чистой водой.</p>	<p>9. Протрите всасывающее отверстие сухой или влажной тканью. Не промывайте модуль щетки водой.</p>
		
<p>10. После полной просушки роликовой щетки возьмите ее за ручку и установите на место.</p>	<p>11. Откройте крышку роликовой щетки, выньте жесткий манипулятор и переместите скребок влево, чтобы извлечь его.</p>	<p>12. Промойте скребок чистой водой.</p>
		
<p>13. После полной просушки скребка совместите его с пазом и переместите вправо, чтобы установить на место.</p>	<p>14. Совместите крышку щетки со щеткой. Нажмите на крышку так, чтобы раздался щелчок.</p>	

Примечание:

- Рекомендуется выполнять замену фильтра через каждые 3–6 месяцев.
- Очищайте его по мере необходимости. Рекомендуется выполнять замену роликовой щетки через каждые 3–6 месяцев.

## Устранение неисправностей

В случае возникновения ошибки устройство перестанет работать. Для поиска и устранения неисправностей используйте приведенную ниже таблицу. Если проблема сохранится, обратитесь в службу поддержки клиентов.

Неисправность	Возможная причина	Решение
Устройство не работает	Устройство разрядилось или уровень заряда аккумулятора низкий.	Полностью зарядите аккумулятор перед использованием.
	Устройство находится в вертикальном положении.	Наклоните устройство назад.
	Из-за засора включился режим защиты от перегрева.	Устраните засор и подождите, пока температура вернется к норме.
	Резервуар для использованной воды полон.	Опорожните резервуар для использованной воды.
	Ручка, роликовая щетка или резервуар для использованной воды установлены неправильно.	Убедитесь, что ручка, роликовая щетка и резервуар для использованной воды установлены правильно в соответствующем месте.
Устройство заряжается медленно	Температура аккумулятора слишком высокая или слишком низкая.	Подождите, пока температура аккумулятора вернется к нормальному значению.
Сила всасывания устройства слабая	Засорился фильтр.	Очистите фильтр.
	Всасывающее отверстие или трубка заблокированы посторонним предметом.	Очистите трубку и всасывающее отверстие.
Двигатель издает странный шум	В резервуаре для использованной воды слишком много грязной воды.	Опорожните резервуар для использованной воды.
	Засорилось всасывающее отверстие.	Удалите предметы, блокирующие всасывающее отверстие.
Дисплей не светится во время зарядки	Док-станция не подключена к электрической розетке.	Убедитесь, что кабель док-станции включен в розетку.
	Устройство некорректно установлено в док-станции.	Убедитесь, что устройство корректно установлено в док-станции.
Из устройства не появляется вода	Резервуар для чистой воды установлен неправильно или в нем недостаточно воды.	Повторно установите или заполните резервуар для чистой воды.
	Для намочения роликовой щетки требуется 30 секунд.	Включите устройство и проверьте еще раз через 30 секунд.

## Устранение неисправностей





Вода вытекает из вентиляционного отверстия	Из-за удара или резкого движения вода попала в двигатель.	Когда устройство включено, перемещайте его с осторожностью.
	После очистки фильтр был просушен не полностью.	Перед использованием тщательно высушите фильтр.
Сбой автоматической очистки	Крупные частицы мусора могут заблокировать роликовую щетку.	Снимите крышку роликовой щетки, чтобы проверить и очистить щетку.
	Устройство некорректно установлено в док-станции.	Перед включением функции автоматической очистки убедитесь, что устройство заряжается.
	Для автоматической очистки горячей водой уровень заряда аккумулятора должен составлять не менее 20 % (автоматическая очистка паром: минимум, 25 %).	Функция автоматической очистки горячей водой может быть включена только в режиме зарядки и при уровне заряда аккумулятора более 20 % (автоматическая очистка паром: минимум, 25 %).
	Резервуар для использованной воды установлен неправильно или переполнен.	Повторно установите резервуар для использованной воды или опорожните его.
	Резервуар для чистой воды установлен неправильно или в нем недостаточно воды.	Повторно установите или заполните резервуар для чистой воды.
	Плохое качество просушки	Во впускное и выпускное отверстия для воздуха на док-станции мог попасть мусор.
Не удалось подключиться к Wi-Fi	Неверный пароль от сети Wi-Fi.	Убедитесь, что пароль для подключения к сети Wi-Fi введен верно.
	Устройство не поддерживает сеть Wi-Fi с частотой 5 GHz.	Убедитесь, что робот подключен к сети Wi-Fi с частотой 2,4 GHz.
	Слабый сигнал Wi-Fi.	Убедитесь, что робот находится в зоне стабильного сигнала Wi-Fi.
	Устройство не готово к настройке.	Выйдите из приложения и зайдите еще раз, затем повторите попытку согласно инструкциям.

Для получения дополнительных услуг свяжитесь с нами по адресу <https://global.dreametech.com/pages/contact-us>

Веб-сайт: <https://global.dreametech.com>

## Сообщения об ошибках и их устранение

Если устройство не работает должным образом, на дисплее появится сообщение об ошибке. Для решения проблемы воспользуйтесь таблицей устранения неисправностей.

Значок ошибки	Возможная причина	Решение
	Недостаточно воды.	Заполните резервуар для чистой воды.
	Резервуар для использованной воды полон.	Очистите резервуар для использованной воды.
	Роликовая щетка застряла.	Очистите роликовую щетку.
	Воздуховод заблокирован.	Очистите трубку и датчик загрязнения.
	Роликовая щетка и трубка загрязнены.	Установите устройство обратно на базовую станцию для автоматической очистки.

Код неисправности	Возможная причина	Решение
E1-E7	Неисправность	Перезапустите устройство для поиска и устранения неисправности. Если проблема сохранится, обратитесь в службу поддержки клиентов.
F1-F6		
H1-H6		
H7	Перегрев аккумулятора	Подождите, пока температура аккумулятора вернется к нормальному значению.

## Технические характеристики

Пылесос для сухой и влажной уборки пола			
Модель	HHR48F	Время зарядки	≤ 4 часам
Рабочее напряжение	21,6 V ---	Рабочая мощность	400 W
Емкость резервуара для чистой воды	800 mL	Объем резервуара для использованной воды	600 mL
Рабочая частота	2400~2483,5 MHz	Макс. выходная мощность	< 20 dBm
Док-станция			
Модель	HCBBF	Рабочая номинальная мощность*	650 W
Рабочее входное напряжение	220~240 V ~ 50~60 Hz	Рабочее выходное напряжение	27,0 V --- 1,6 A

При обычных условиях использования между антенной данного оборудования и телом пользователя должно сохраняться расстояние не менее 20 см.

\* Номинальная входная мощность относится к мощности, измеренной в течение репрезентативного цикла перехода в режим сушки.

Энергопотребление в режиме ожидания: ≤ 0,5 W (в течение 15 минут после снятия пылесоса с док-станции)

Энергопотребление в режиме ожидания: ≤ 0,5 W (в течение 15 минут после полной зарядки пылесоса)

Энергопотребление в сетевом режиме ожидания: ≤ 2 W (в течение 15 минут после полной зарядки пылесоса)

## Извлечение и утилизация аккумулятора

Встроенный литий-ионный аккумулятор содержит вещества, представляющие опасность для окружающей среды. Перед утилизацией аккумулятора в соответствующем пункте переработки его должен извлечь из устройства квалифицированный специалист.

- перед утилизацией аккумулятор необходимо извлечь из устройства;
- перед извлечением аккумулятора необходимо отключить устройство от источника питания;
- аккумулятор необходимо утилизировать безопасным способом.

### Инструкция по извлечению

1. Удалите резьбовую заглушку в верхней задней части устройства и открутите винт с помощью отвертки.
2. С помощью подходящего инструмента снимите блок дисплея и отсоедините кабели.
3. С помощью отвертки удалите все крепежные винты из корпуса.
4. Открутите винты на аккумуляторном блоке, а затем снимите крышку аккумулятора.
5. Отсоедините соединительные кабели аккумулятора и извлеките аккумулятор.

### ОСТОРОЖНО:

- Перед извлечением аккумулятора отключите прибор от источника питания и максимально израсходуйте заряд аккумулятора.
- Ненужные аккумуляторы необходимо утилизировать в приспособленном для этого месте.
- Запрещается оставлять устройство при высокой температуре во избежание взрывов.
- При нарушении правил эксплуатации из аккумулятора может вылиться жидкость. В случае контакта с такой жидкостью промойте пораженный участок водой и обратитесь за медицинской помощью.

## Гарантийные обязательства

1. Компания Dreame отвечает перед потребителем за любое несоответствие в отношении материалов и изготовления, которое невозможно обнаружить при совершении покупки.
2. Гарантийный срок: обратитесь за дополнительной информацией в отдел обслуживания клиентов. Если на территории, где находится потребитель, действуют иные правила, то они имеют преимущественную силу.
3. Гарантийные обязательства не распространяются на следующие случаи:
  - a) проблемы, возникшие вследствие небрежности, а также из-за несоблюдения указаний, предоставленных компанией Dreame, при эксплуатации и установке данного изделия.
  - b) Вскрытие данного изделия и/или внесение в него изменений организациями или лицами, не получившими на это специальное разрешение компании Dreame.
  - c) Повреждения, возникшие по случайным причинам и (или) вследствие халатности со стороны потребителя, особенно в отношении внешних деталей.
  - d) Детали, подверженные износу, но не имеющие производственных дефектов.
  - e) Отсутствие документа (квитанции, счета-фактуры или иного документа), подтверждающего дату покупки устройства.
  - f) Модель и (или) номер изделия в документе о покупке не соответствуют модели и (или) номеру, указанным на изделии.
4. Дополнительная информация о гарантийных обязательствах приведена на официальном веб-сайте компании Dreame: <https://global.dreametech.com>

## Извлечение и утилизация аккумулятора



Информация об утилизации и переработке отходов электрического и электронного оборудования (WEEE)

Все устройства с символом раздельного сбора отработанного электрического и электронного оборудования (Директива WEEE 2012/19/EU) следует утилизировать отдельно от несортируемых бытовых отходов. С целью охраны здоровья и защиты окружающей среды такое оборудование необходимо сдавать на переработку в специальные пункты приема электрического и электронного оборудования, определенные правительством или местными органами власти. Правильная утилизация и переработка помогут предотвратить возможные негативные последствия для окружающей среды и здоровья человека. Для получения информации о местонахождении и порядке приема устройств в пунктах приема обратитесь в компанию, занимающуюся установкой оборудования, или в местные органы власти.