

H12 GT

Wet and Dry Vacuum

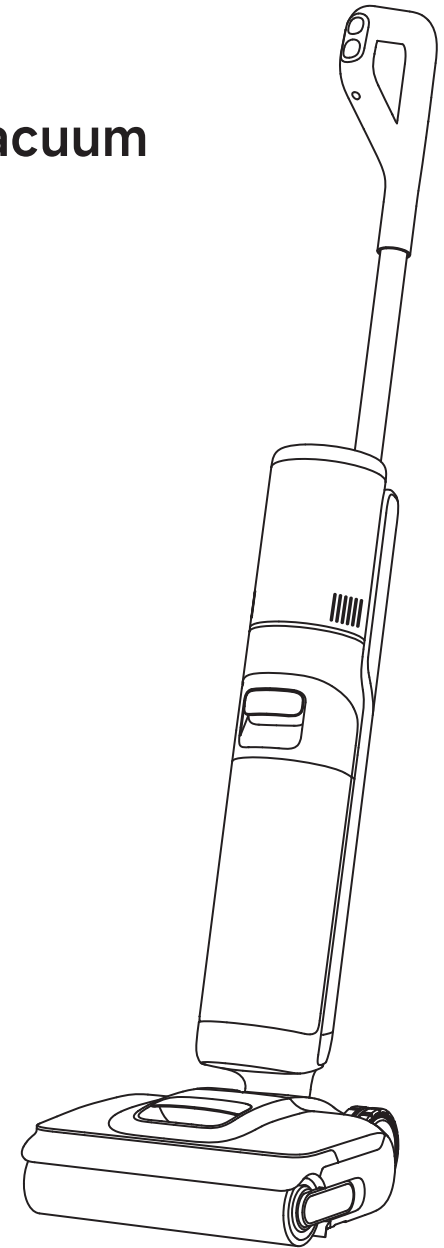

User Manual

The illustrations in this manual are for reference only.
Please refer to the actual product.

DREAME

EAC



Website: <https://global.dreame.tech.com>
Manufactured by: Huiyun Technology (Suzhou) Co., Ltd.
Made in China

MM-YYYY
RU-A01

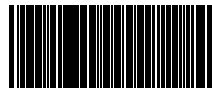

THANK YOU

FOR PURCHASING THIS DREAME
WET AND DRY VACUUM.

The high-quality product is engineered for optimal performance.
If you have any questions on the product, please contact us:
dreamesupport@dreame.tech

Contents

EN User Manual	01
RU Руководство пользователя	17



Please scan the QR code for the User Manual.

Important Safety Instructions

To avoid electric shock, fire or injury caused by improper use of the appliance, please read the user manual carefully before using the appliance and keep it for future reference.

This product is designed for household use only. Not for outdoor, non-terrestrial, commercial, or industrial applications.

Usage Restrictions

- This appliance is not intended for use by persons (including children) with reduced physical, sensory or mental capabilities, or lack of experience and knowledge, unless they have been given supervision or instruction concerning the use of the appliance by a person responsible for their safety. Children should be supervised to ensure that they do not play with the appliance.
- This appliance can be used by children aged from 8 years and above and persons with reduced physical, sensory or mental capabilities or lack of experience and knowledge if they have been given supervision or instruction concerning use of the appliance in a safe way and understand the hazards involved. Children shall not play with the appliance. Cleaning and user maintenance shall not be made by children without supervision.
- If the supply cord is damaged, it must be replaced by the manufacturer, its service agent or similarly qualified persons in order to avoid a hazard.
- The appliance is only to be used with the power supply unit provided with the appliance.
- Keep the appliance out of reach of children when it is energized or cooling down.
- Plastic film can be dangerous. To avoid the danger of suffocation, keep it away from children.
- Use indoors only, on non-carpeted floor surfaces such as vinyl, tile, sealed wood, etc. Be careful not to run over loose objects or the edges of area rugs. Stalling the brush may result in premature belt failure.
- Use only as described in this user guide. Use only manufacturer's recommended attachments.
- Do not expose the appliance to fire or excessive temperature. Exposure to fire or excessive temperature may cause an explosion.
- Do not use in extremely hot or cold environments (below 5°C/41°F or above 40°C/104°F). Please charge the appliance in temperature above 5°C/41°F and below 40°C/104°F.
- Do not immerse the appliance in liquid.
- Do not use to pick up flammable or combustible liquids, such as gasoline. Do not use in areas where flammable or combustible liquids may be present.
- Do not put any object into openings. Do not use the appliance when any opening is blocked. Keep free of dust, lint, hair, and anything that may inhibit air flow.
- Do not pick up toxic materials (chlorine bleach, ammonia, drain cleaner, etc.). Do not pick up hard or sharp objects such as glass, nails, screws, coins, etc.
- Do not use the appliance in an enclosed space filled with vapor given off by oil-based paint, paint thinner, some moth-proofing substances, flammable dust, or other explosive or toxic vapour. Do not pick up anything that is burning or smoking, such as cigarettes, matches or hot ashes.
- Do not use the appliance without filters in place.
- Keep hair, loose clothing, fingers, and all parts of the body away from openings and moving parts of the appliance and its accessories.

Important Safety Instructions

- Keep ground cables away from the appliance when using it. A hazard may occur if the appliance runs over a supply cord.
- Use extra care when cleaning on stairs.
- During transportation, always use the original packaging. Replace any damaged packaging and ensure secure placement to prevent impact or compression.
- Before moving the product, unplug it and turn off the power to avoid accidents.
- Liquid or steam must not be directed towards equipment containing electrical components, such as the interior of ovens.
- Do not install, charge or use the appliance in the bathrooms or around the pools.
- Prevent unintentional starting. Ensure the switch is in the OFF-position before picking up or carrying the appliance. Carrying the appliance with your finger on the switch or turning on the appliance may result in an accident.
- Ensure that the appliance is placed on a horizontal surface. Do not use the appliance at the same position if the appliance is equipped with a brush roller and the handle is not completely upright. Do not store the appliance in a place where it may freeze.
- The plug must be removed from the socket-outlet before cleaning or maintaining the appliance. And ensure the appliance is turned off to prevent injury from the rotating brush.
- If the appliance will not be used for an extended period, unplug the power cord and store it in a dry, dust-free, and insect-proof environment.
- Do not operate the appliance without all accessories properly installed.
- Do not use an appliance that is damaged or modified. A damaged or modified appliance may exhibit unpredictable behavior resulting in fire, explosion, or risk of injury.
- Do not modify or attempt to repair the appliance except as indicated in the instructions for use and care.
- Do not use the appliance with a damaged attachment (e.g.: charging base.). If the appliance or attachment has been dropped, damaged, left outdoors, dropped into water, or is not working as it should, never attempt to operate it. Please have it repaired at an authorized service center.
- Have servicing performed by a qualified repair person using only identical replacement parts. This will ensure that the safety of the appliance is maintained.
- Make sure the appliance is turned off when being transported and kept in its original packaging if possible.
- Please use this product in accordance with the instructions in the User Manual. Users are responsible for any loss or damage that arises from improper use of this product.
- Under specified operating, environmental, and maintenance conditions, the expected service life of this equipment is 3 years.
(Note: This is a theoretical estimate and does not constitute a warranty. Actual service life may vary depending on usage intensity, environmental conditions, maintenance quality, and other factors.)

Important Safety Instructions

Battery and Charging

- For the purpose of recharging the appliance, only use the charging base provided with this appliance. Use only with HCBAR charging base.
- Follow all charging instructions and do not charge the appliance outside of the temperature range specified in the battery as doing so increases the risk of fire.
- Charging base is equipped with drying function and only suitable for drying this appliance's brush.
- Keep the charging base cable away from heated surfaces. Do not handle the charging base plug or appliance with wet hands. To unplug, grasp the charging base plug, rather than the cable.
- Do not pull or carry charging base by cable, use cable as a handle, close door on cable, or pull cable around sharp edges or corners.
- Keep batteries out of the reach of children. Never put batteries in your mouth. If swallowed, contact your physician or local poison control.
- Do not improperly dispose of old batteries. Unneeded batteries should be discarded at an appropriate recycling facility.
- The charging base is capable of charging the 6-cell 2500 mAh battery pack. This charging base should not be used to charge non-rechargeable batteries. Failing to do so may cause the lithium-ion battery to catch fire.

Symbols



Class II equipment



Time-lag miniature fuse-link where T 3.15A is the symbol for the time/current characteristic



For indoor use only



Read operator's manual



WEEE Information



For detailed e-manual, please go to
<https://global.dreametech.com/pages/user-manuals-and-faqs>

Product Overview

Packing List



Handle

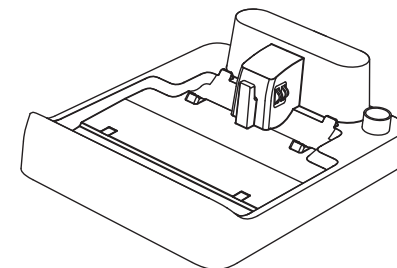

Charging Base

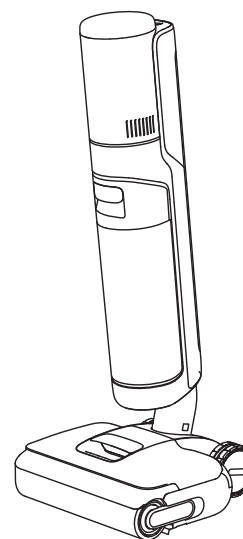

Main Body

Product Overview

Vacuum

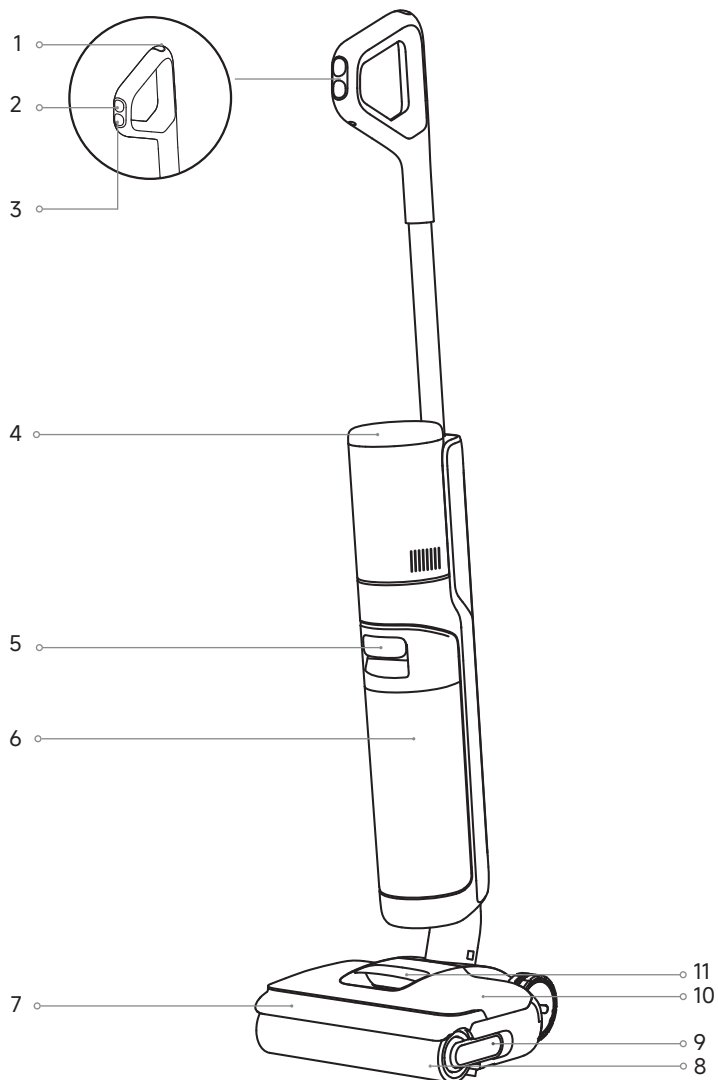

- | | | | | | |
|---|----------------------|---|------------------------|----|-------------------------|
| 1 | Self-Cleaning Button | 5 | Used Water Tank Handle | 9 | Roller Brush Handle |
| 2 | Mode Switch | 6 | Used Water Tank | 10 | Clean Water Tank |
| 3 | Power Switch | 7 | Roller Brush Cover | 11 | Clean Water Tank Handle |
| 4 | Display Screen | 8 | Roller Brush | | |

Product Overview

Charging Base

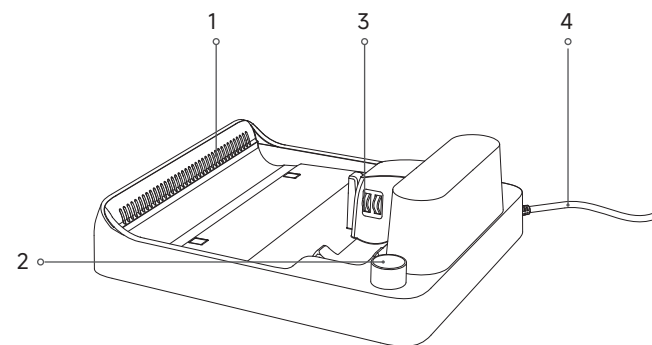

- 1 Air-Drying Outlet 2 Accessory Storage Slot 3 Charging Contacts 4 Power Cord

Display Screen

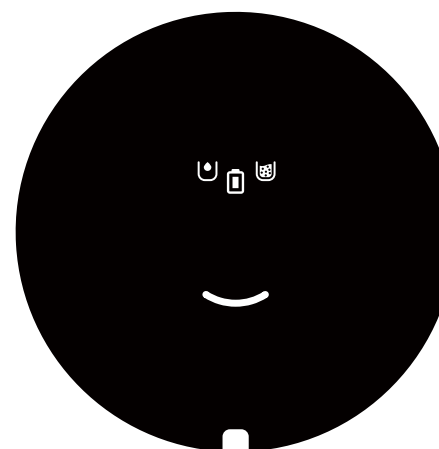

Battery Indicator

- Green: Battery level > 20%
- Red: Battery level ≤ 20%
- Breathing light: Charging
 - Solid Green: Full charged



Smile Light

- Mode Indication:
 - Yellow: Standard Mode (default on startup)
 - Red: Max Mode
 - Green: Eco Mode
- Self-cleaning and Drying:
 - Green Breathing: Self-cleaning Mode
 - Orange Breathing: Drying Mode
- Red Breathing: Other faults

Error Messages

- Insufficient clean water
- Used water tank full

Note:

- The display screen will show an error message if the appliance is not working properly. Please refer to the Error Prompts and Solutions table to find your solution.
- For reference only. The actual appearance and display screen of the product shall prevail.

Installation & Charging

Fully charge the appliance before first use.

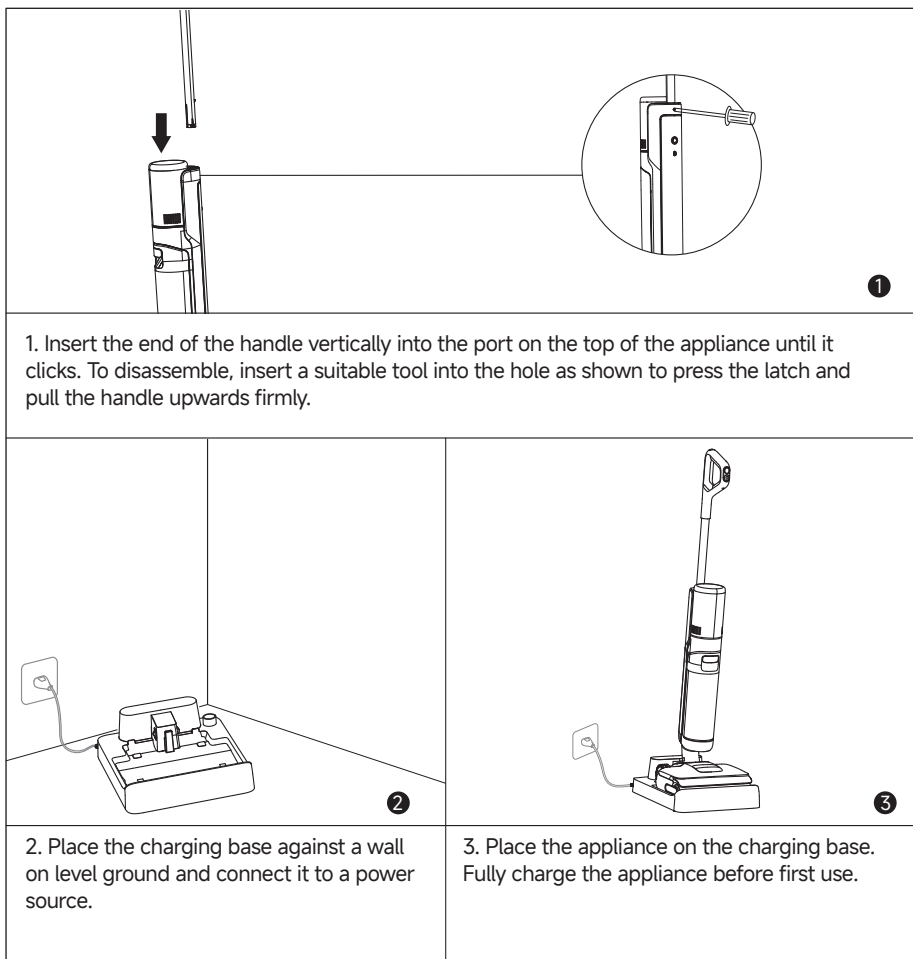

Note:

- If there is no operation within 10 minutes of being fully charged, the appliance will enter sleep mode. Please restart the appliance if you need to use it.
- To extend the battery life time, the battery keeps cooling down automatically after you have used the appliance for a long time.

How to Use

Fill the Clean Water Tank

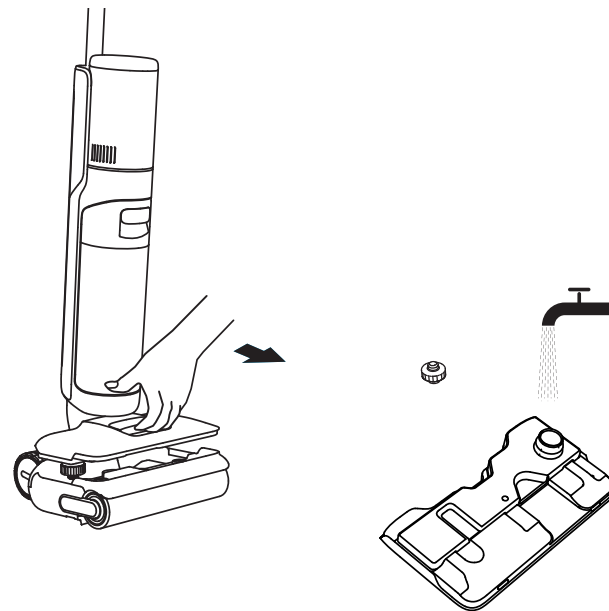

Remove the clean water tank. Open the tank cover and fill the tank with sufficient clean water. Reinstall the tank and ensure it clicks into place.



Note: Do not add any liquids other than the officially-approved cleaner. The cleaner can be available on the official online store. Refer to the cleaning solution label for specific usage instructions.

How to Use

Start Cleaning

Gently step on the brush cover and recline the appliance backward. Press  to start cleaning. Press  to switch modes based on your needs.

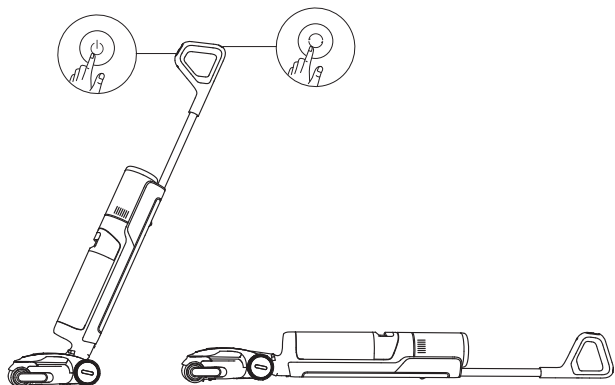

Note:

- Do not vacuum any foamy liquids.
- The appliance is only suitable for cleaning hard surfaces such as wood floors, marble, and tiles.
- Please press the brush against the floor when using.
- Do not lift or move the appliance while in operation to prevent dirty water from flowing back into the motor.

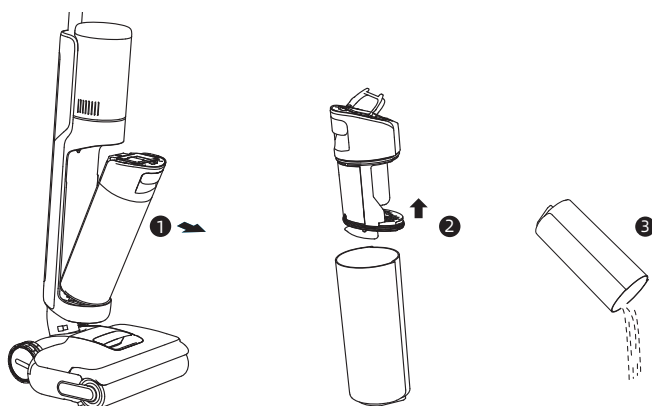

Empty the Used Water Tank

Pull the tank handle to take out the used water tank. Remove the tank cover and pour out the used water. Reinstall the tank and ensure it clicks into place.



How to Use

Self-Cleaning & Drying Mode

1. After cleaning, promptly return the appliance to the base and ensure the clean water tank is sufficiently filled.
2. Press  on the top of the handle to start the self-cleaning & drying process.
3. After self-cleaning is complete, the appliance will automatically enter drying mode; please promptly empty the used water tank. To exit drying mode, press .
4. Long-press  for 3 seconds to activate 60min Drying directly.

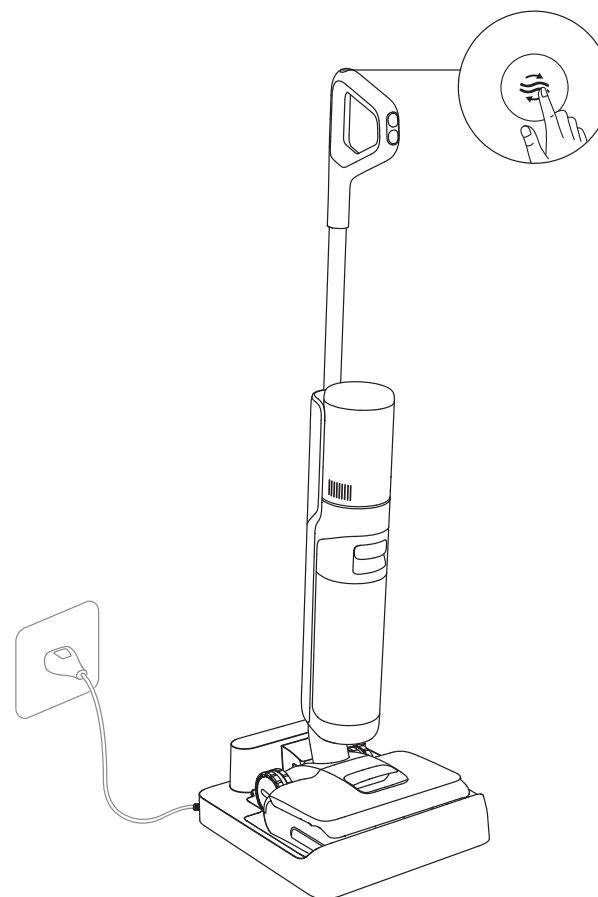

Note: Self-cleaning can be enabled only when the appliance is being charged and the battery level is more than 20%.

Care & Maintenance

Tips

- Turn off the appliance before maintenance. Be careful not to accidentally press the power button.
- Replace parts if needed. The parts must be replaced by those available from the manufacturer or its service agent.
- If the appliance is unused for an extended period, fully charge it, disconnect the power plug, and store it in a cool, dry place away from direct sunlight. Charge the appliance at least once every 3 months to prevent the battery from over-discharging.

Clean the Used Water Tank

1. Pull the tank handle to remove the used water tank.

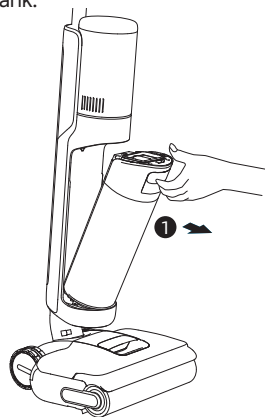

2. Remove the filter from the tank cover. Lift the cover and pour out the used water.

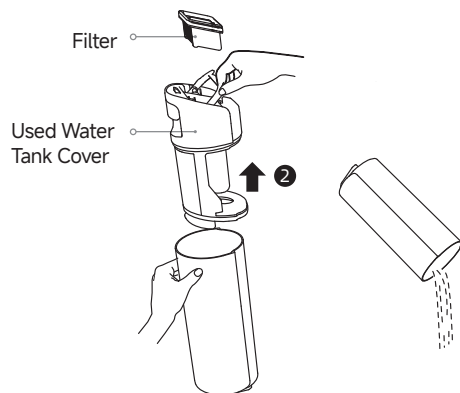

3. Rinse the tank and tank cover with clean water.

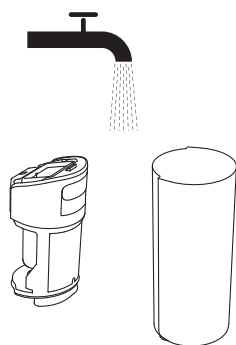

4. Reinstall the filter and tank cover. Then, reinstall the used water tank until you hear a click.

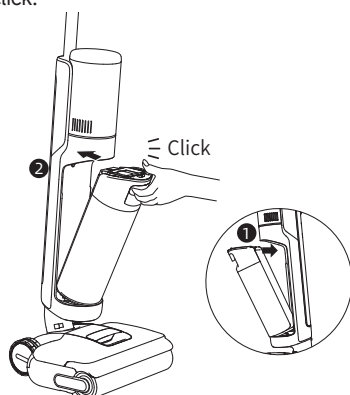

Note:

- If the filter is dirty, rinse it with clean water and dry it completely before use.
- Replacing the filter every 3 to 6 months is recommended.

Care & Maintenance

Clean the Brush Assembly

1. Pull the tank handle to remove the clean water tank and then pull the handle to remove the roller brush.

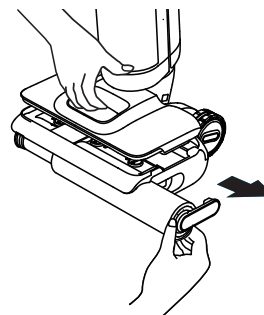

2. Rinse the roller brush with clean water and dry it completely.

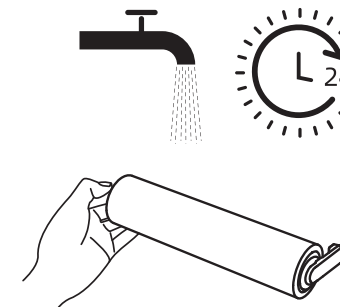

3. Replacing the roller brush every 3 to 6 months is recommended. Remove the roller brush handle to replace it with a new roller brush, and press it firmly into place.

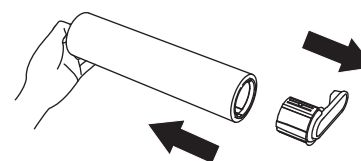

4. Use a coin to turn the locking knobs on the roller brush cover to detach it.

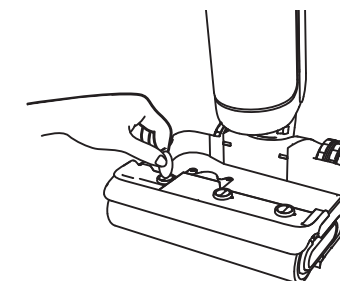

5. Wipe the suction inlet with a dry cloth or wet tissue. Do not rinse it with water.

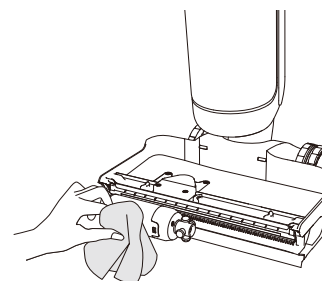

6. Reinstall the tank and roller brush. Ensure they click into place.

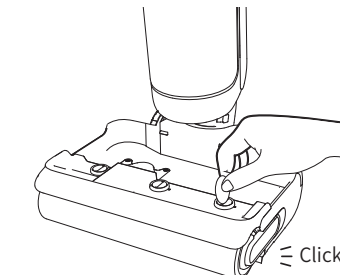

Troubleshooting

If an error occurs, the appliance will stop working. Please refer to the following table for troubleshooting. If the problem persists, please contact the customer service.

Issue	Possible Cause	Solution
The appliance does not work.	The appliance is out of battery or its battery level is low.	Fully charge the appliance before use.
	Overheat protection is activated due to blockage.	Clear the blockage and wait until the temperature returns normal.
	The used water tank is full.	Empty the used water tank.
	The parts are not installed in place.	Ensure all parts are installed in place.
The appliance charges slowly.	The temperature of the battery is too low or too high.	Wait until the battery's temperature returns normal.
The suction power of the appliance is weak.	The filter is clogged.	Cleaning the filter.
	The suction inlet or tube is blocked by a foreign object.	Clean the tube and the suction inlet.
The motor is making a strange noise.	There is too much dirty water in the used water tank.	Empty the used water tank.
	The suction inlet is blocked.	Clear any blockage in the suction inlet.
The display screen does not light up while charging.	The charging base plug is not inserted into the electrical outlet properly.	Make sure the charging base plug is inserted in place.
	The appliance is not properly placed on the charging base.	Make sure the appliance is properly placed on the charging base.
No water is coming out of the appliance.	The clean water tank is not properly installed, or the water in it is insufficient.	Reinstall or fill the clean water tank.
	It takes 30 seconds to dampen the roller brush.	Check again after a while.
The air outlet leaks water.	A collision or a sharp pull causes water to enter the motor.	Move the appliance gently back and forth while it is turned on.
	The filter is not completely dry after being cleaned.	Dry the filter completely before use.



Troubleshooting

Self-cleaning fails.	The roller brush may be jammed by large debris.	Remove the roller brush cover to check and clean the roller brush.
	The appliance is not properly placed on the charging base.	Make sure the appliance is being charged before enabling the self-cleaning function.
	Self-cleaning cannot be enabled if the battery level is lower than 20%.	Self-cleaning can only be enabled while the appliance is being charged and the battery level is more than 20%.
	The used water tank is full.	Empty the used water tank.
	The clean water tank is not installed in place, or the water in it is insufficient.	Reinstall or fill the clean water tank.
Poor drying performance or strange noise occurs while drying.	The air outlet and air inlet of the charging base may be blocked.	Check and clear the blockage of air outlet and air inlet.

For additional services, please contact us via dreamesupport@dreame.tech
 Website: <https://global.dreame.tech>

Error Prompts and Solutions

If the appliance is not working properly, the screen display will show an error message. Please refer to the below table to find your solution.

Error Icon	Possible Cause	Solution
	Clean water is insufficient.	Fill the clean water tank.
	Used water tank is full.	Empty the used water tank.

Specifications

Wet and Dry Vacuum Floor Washer			
Model	HHR43A	Rated Power	400 W
Rated Voltage	22.2 V ---	Charging Voltage	27 V ---
Clean Water Tank Capacity	780 mL	Used Water Tank Capacity	700 mL
Charging Time	Approx. 4 hours		
Charging Base			
Model	HCBAR	Rated Power Input*	380 W
Rated Input	220-240 V \sim 50-60 Hz	Rated Output	27 V --- 1.6 A

* The rated input power refers to the power measured during a representative cycle for entering the drying mode.

Battery Disposal and Removal

The built-in lithium-ion battery contains substances that are hazardous to the environment. Before disposing of the battery, make sure the battery is removed by qualified technicians and discarded at an appropriate recycling facility.

- The battery must be removed from the appliance before it is scrapped.
- The appliance must be disconnected from the supply mains when removing the battery.
- The battery is to be disposed of safely.

CAUTION:

- Before removing the battery, disconnect the power and discharge it as much as possible.
- Unneeded batteries should be discarded at an appropriate recycling facility.
- Avoid exposing the battery to high temperatures to prevent the risk of explosion.
- Under abusive conditions, the battery may leak liquid. If contact occurs, rinse with water and seek medical assistance.

Removal Guide

1. Use tools to remove the display screen.
2. Use tools to remove the screws securing the battery pack cover, and then pry open the cover.
3. Unplug the terminals connecting the battery to the mainboard, and then remove the battery.



WEEE Information

All products bearing this symbol are waste electrical and electronic equipment (WEEE as in directive 2012/19/EU) which should not be mixed with unsorted household waste. Instead, you should protect human health and the environment by handing over your waste equipment to a designated collection point for the recycling of waste electrical and electronic equipment, appointed by the government or local authorities. Correct disposal and recycling will help prevent potential negative consequences to the environment and human health. Please contact the installer or local authorities for more information about the location as well as terms and conditions of such collection points.

Warranty

1. Dreame is liable to the consumer for any lack of conformity in material or workmanship not detectable at the time of the purchase.
2. Warranty period: please refer to the customer service office for more information. If the territory where the consumer is located has different regulations, local regulations prevail.
3. The warranty will not be applicable in the following cases:
 - a) Issues due to carelessness, use, or installation that does not comply with the instructions provided by Dreame.
 - b) Tampering and/or modifications of the product by entities or individuals not expressly authorized by Dreame.
 - c) Damage due to accidental causes and/or negligence on the part of the consumer, with particular reference to external parts.
 - d) Parts subject to wear that do not have manufacturing defects.
 - e) No valid purchasing document (receipt, invoice, or other) is provided to certify the date the product was purchased.
 - f) The model and/or numbers of the product on the purchase certificate is not consistent with the model and/or numbers shown on the product.
4. For more warranty information, please refer to the official Dreame website: <https://global.dreametech.com>

Важные меры предосторожности

Внимательно прочитайте руководство пользователя перед началом использования пылесоса, чтобы избежать поражения электрическим током, возгорания или травмирования. Сохраните руководство пользователя, так как оно может пригодиться в дальнейшем.

Это изделие предназначено исключительно для бытового применения. Его нельзя использовать вне помещений, для уборки поверхностей, отличных от напольных, в коммерческих целях или в промышленных условиях.

Ограничения на использование

- Это устройство не предназначено для использования детьми и лицами с ограниченными физическими, сенсорными или умственными способностями, а также с недостатком опыта и знаний, за исключением случаев, когда они находятся под присмотром лица, ответственного за их безопасность, или проинструктированы им относительно использования устройства. Следите за тем, чтобы дети не играли с устройством.
- Это устройство может использоваться детьми в возрасте 8 лет и старше, а также лицами с ограниченными физическими, сенсорными или умственными способностями, либо с недостатком опыта и знаний, в тех случаях, когда они находятся под присмотром лица, ответственного за их безопасность, или проинструктированы им относительно использования устройства. Дети не должны играть с устройством. Не позволяйте детям выполнять уборку и производить техническое обслуживание устройства без присмотра.
- Во избежание опасности заменой поврежденного кабеля питания должен заниматься производитель, сервисный агент или лица с аналогичной квалификацией.
- Устройство следует использовать только с блоком питания, входящим в комплект поставки.
- В процессе использования и остывания устройство и его кабель питания должны быть недоступны для детей.
- Пластиковый защитный материал может быть опасен. Не храните его рядом с детьми во избежание удушья.
- Используйте устройство только в помещении и на таких нековровых поверхностях, как ПВХ, плитка, ламинат и др. Пылесос не должен перемещаться по незакрепленным предметам либо вдоль краев ковров. Заклинивание щетки может привести к повреждению ремня раньше срока.
- Используйте устройство только согласно инструкциям, приведенным в данном руководстве по эксплуатации. Используйте только принадлежности, рекомендованные производителем.
- Запрещается подвергать устройство воздействию огня либо высокой температуры. При контакте с огнем или при высокой температуре может произойти взрыв.
- Не используйте устройство в экстремально жарких или холодных условиях (при температуре ниже 5 °C / 41 °F или выше 40 °C / 104 °F). Заряжайте устройство при температуре выше 5 °C/41 °F и ниже 40 °C / 104 °F.
- Запрещается погружать устройство в жидкость.
- Запрещается использовать устройство для уборки легковоспламеняющихся или горючих жидкостей, например бензина. Запрещается использовать устройство в местах, где могут присутствовать вышеуказанные жидкости.
- Запрещается вставлять предметы в отверстия. Запрещается использовать устройство в случае засорения какого-либо из его отверстий. Удаляйте пыль, ворсинки, волосы и все, что может препятствовать потоку воздуха через отверстия.
- Не используйте пылесос для уборки токсичных веществ (отбеливателя, аммиака, очистителя водосточных труб и т. п.). Запрещается собирать с помощью пылесоса стекло, гвозди, болты, монеты и т. п.

Важные меры предосторожности

- Запрещается использовать устройство в замкнутых пространствах, заполненных воспламеняющейся пылью, испарениями от масляной краски, разбавителя, средства от моли или другими взрывоопасными или токсичными парами. Запрещается собирать горящие либо дымиющиеся предметы, например сигареты, спички либо пепел.
- Запрещается использовать устройство без установленных фильтров.
- Держите волосы, свободную одежду, пальцы и другие части тела на расстоянии от отверстий и движущихся деталей устройства и его принадлежностей.
- Во время использования устройства уберите все кабели питания с пола. так как в случае наезда на них может возникнуть опасность.
- Будьте предельно осторожны во время очистки лестницы.
- Данное устройство автоматически регулирует долю чистящего средства в зависимости от настроек приложения и обнаруженного уровня загрязнения. С этим устройством может использоваться только чистящее средство Dreame HFF5.
- Запрещается направлять потоки жидкости или пара, например, такие, которые испускаются из внутреннего пространства духовых печей, в сторону оборудования, содержащего электрические компоненты.
- Не устанавливайте, не заряжайте и не используйте устройство на открытом воздухе, в ванных комнатах или около бассейна.
- Не допускайте непреднамеренных запусков. Перед тем, как поднимать либо переносить устройство, убедитесь, что выключатель находится в положении ВЫКЛ. Перенос устройства с пальцем на выключателе либо во включенном состоянии может привести к несчастным случаям.
- Убедитесь, что устройство размещено на горизонтальной поверхности. Запрещается использовать устройство в аналогичной позиции, если оно оснащено роликовой щеткой, а ручка находится не в полностью вертикальном положении. Запрещается хранить устройство в месте, где возможно его замораживание.
- Перед чистой или техническим обслуживанием устройства необходимо извлечь вилку из розетки. Убедитесь, что устройство выключено, чтобы предотвратить травмирование при вращении щетки.
- Прежде чем прекратить использование данного устройства на длительное время, отсоедините от электросети его питающий кабель и поместите изделие на хранение в сухое, защищенное от пыли и насекомых место.
- Не используйте устройство до установки надлежащим образом всех необходимых приспособлений.
- Запрещается использовать поврежденное или модифицированное устройство. Поврежденные или модифицированные устройства могут вести себя непредсказуемо и вызвать возгорание, взрыв либо риск получения травм.
- Запрещается модифицировать либо чинить устройство способами, отличными от указанных в руководстве по эксплуатации и уходу.
- Запрещается использовать устройство с поврежденными деталями (например, с поврежденной док-станцией). Если устройство или какой-либо из его компонентов падали, были повреждены, оставлены вне помещения под атмосферными осадками, погружались в воду или не работают должным образом, ни в коем случае не используйте его. Необходимо обратиться в уполномоченный сервисный центр для их ремонта.
- Выполняйте техническое обслуживание только с помощью квалифицированного персонала и используйте только идентичные детали для замены. Это позволит гарантировать безопасность устройства.
- Перед транспортировкой убедитесь, что устройство выключено, и по возможности храните его в оригинальной упаковке.

Важные меры предосторожности

- Используйте данное устройство согласно руководству пользователя. За убытки и ущерб, возникшие из-за несоблюдения инструкций, ответственность несет пользователь.
- В ходе транспортировки всегда используйте оригинальную упаковку. Замените поврежденные упаковочные материалы и обеспечьте безопасное размещение, позволяющее избежать ударных воздействий или сжатия.
- Перед перемещением изделия отсоедините его от электросети и отключите питание во избежание несчастных случаев.
- При указанных условиях эксплуатации, внешних условиях и условиях обслуживания прогнозируемый срок службы оборудования составляет 3 лет.
(Примечание: Эта оценка является теоретической и не гарантирует работу оборудования в течение указанного периода времени. Фактический срок службы может меняться и зависит от интенсивности использования, внешних условий, качества технического обслуживания и других факторов.)

Аккумулятор и зарядка

- Для подзарядки аккумулятора используйте только док-станцию, поставляемую в комплекте с пылесосом. Пользуйтесь только док-станцией HCBAR.
- Следуйте инструкциям по зарядке и не заряжайте аккумулятор пылесоса вне температурного диапазона, указанного на этикетке аккумулятора, поскольку это повышает вероятность возгорания.
- Док-станция имеет функцию сушки и подходит только для просушки щетки пылесоса.
- Держите шнур док-станции вдали от нагретых поверхностей. Запрещается трогать влажными руками пылесос или вилку шнура питания док-станции. Для отключения док-станции от сети беритесь за вилку, а не за шнур питания.
- Запрещается тащить и нести док-станцию с помощью шнура питания, а также использовать его в качестве ручки, прижимать его дверью или обматывать вокруг острых краев и углов.
- Храните аккумуляторы в недоступном для детей месте. Запрещается брать аккумуляторы в рот. При проглатывании обратитесь к врачу или в местный токсикологический центр.
- Обязательно утилизируйте старые аккумуляторы надлежащим образом. Ненужные аккумуляторы следует сдать в подходящий пункт переработки отходов.
- Док-станция способна заряжать 6-элементный аккумулятор емкостью 2500 мА·ч. Запрещается использовать док-станцию для зарядки непerezаряжаемых батарей. Невыполнение этого требования может привести к возгоранию литий-ионной батареи.

Символы



Оборудование класса II

T 3.15A



Миниатюрная плавкая вставка с задержкой срабатывания, где «Т 3.15А» указывает время-токовую характеристику



Только для использования в помещении



Прочитайте руководство пользователя



Информация об утилизации и переработке отходов электрического и электронного оборудования (WEEE)

Подробное электронное руководство доступно по адресу
<https://global.dreametech.com/pages/user-manuals-and-faqs>

Обзор пылесоса

Комплект поставки



Ручка

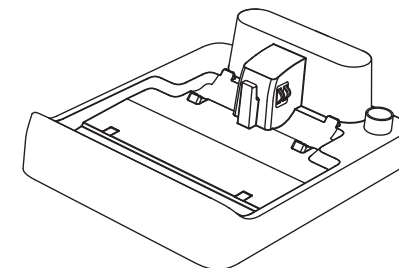

Док-станция

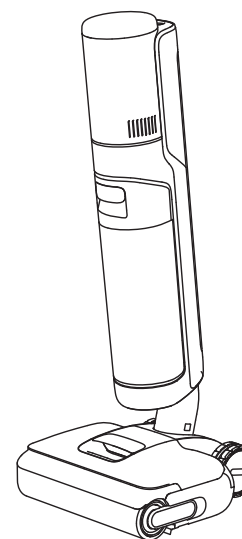

Основной корпус

Обзор пылесоса

Пылесос

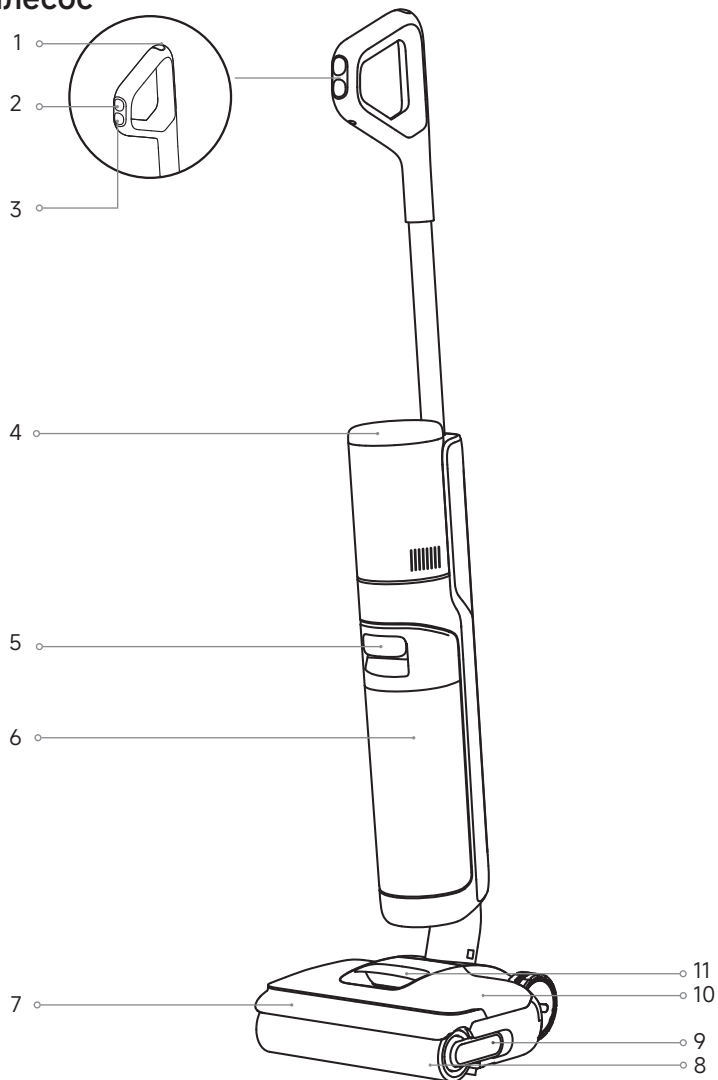

- | | | | | | |
|---|-------------------------------|---|-----------------------------------|----|----------------------------------|
| 1 | Кнопка автоматической очистки | 5 | Ручка резервуара для грязной воды | 9 | Держатель роликовой щетки |
| 2 | Переключатель режимов | 6 | Резервуар для грязной воды | 10 | Резервуар для чистой воды |
| 3 | Кнопка питания | 7 | Крышка роликовой щетки | 11 | Ручка резервуара для чистой воды |
| 4 | Экран дисплея | 8 | Роликовая щетка | | |

Обзор пылесоса



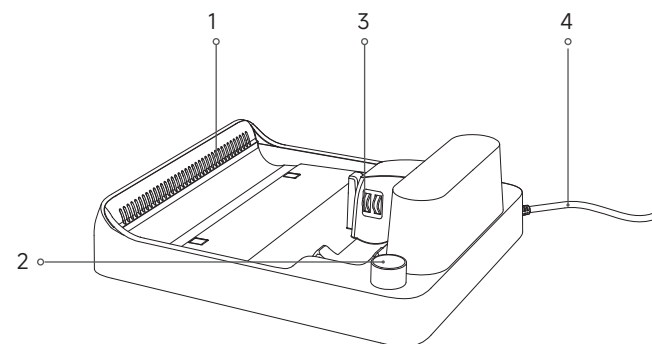

Док-станция

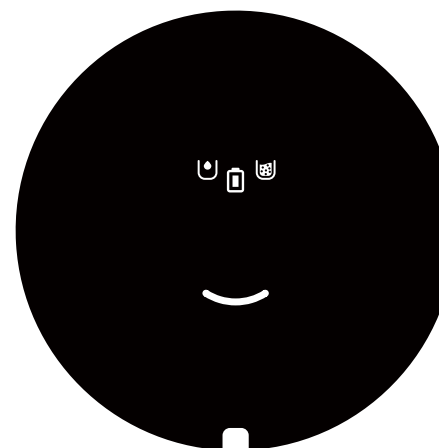

- | | | | | | | | |
|---|---|---|------------------------------------|---|-------------------|---|--------------|
| 1 | Выпускные отверстия для воздушной сушки | 2 | Крепление для хранения аксессуаров | 3 | Зарядные контакты | 4 | Шнур питания |
|---|---|---|------------------------------------|---|-------------------|---|--------------|

Экран дисплея



-  Индикатор уровня заряда аккумулятора
- Зеленый: уровень заряда аккумулятора больше 20 %
 - Красный: уровень заряда аккумулятора не превышает 20 %
 - Мигает: зарядка
 - Постоянно зеленый: аккумулятор полностью заряжен
-  Дуговой индикатор
- Индикация режима:
 - Желтый: стандартный режим (активен по умолчанию при включении)
 - Красный: максимальный режим
 - Зеленый: экономичный режим
 - Автоматическая очистка и сушка:
 - Мигает зеленым: режим автоматической очистки
 - Мигает оранжевым: режим сушки
 - Мигает красным: Другие неисправности
- Сообщения об ошибках
-  Недостаточно чистой воды
 -  Резервуар для грязной воды заполнен

Примечание:

- На экране дисплея отображаются сообщения об ошибках, когда пылесос перестает нормально работать. Для устранения проблемы см. таблицу «Сообщения об ошибках и их устранение».
- Информация предоставлена только для справочных целей. Ознакомьтесь с реальным пылесосом и экраном его дисплея.

Установка и зарядка

Полностью зарядите аккумулятор перед первым использованием пылесоса.

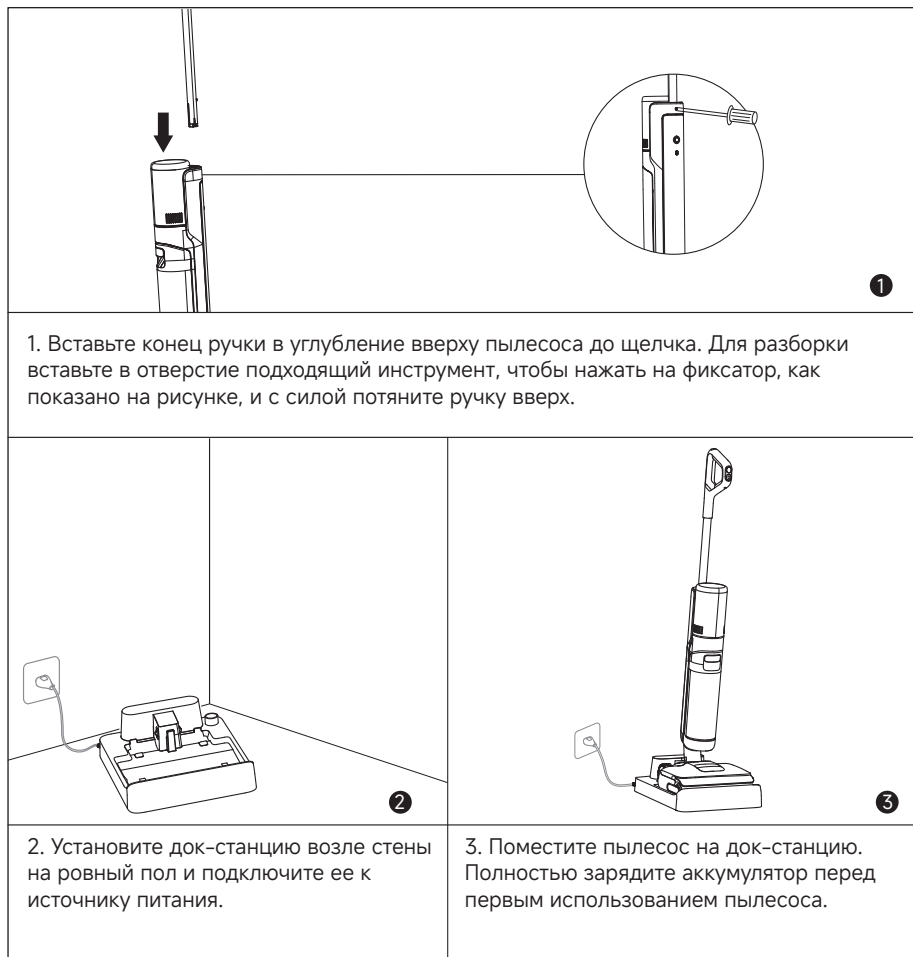

Примечание:

- Если после полной зарядки аккумулятора пылесос не используется в течение 10 минут, он перейдет в спящий режим. Включите пылесос, когда потребуются его использовать.
- Для продления срока службы аккумулятор автоматически охлаждается после длительного использования пылесоса.

Порядок использования

Заполнение резервуара для чистой воды

Снимите резервуар для чистой воды. Откройте крышку резервуара и наполните его достаточным количеством чистой воды. Установите резервуар на место. Правильность установки подтверждается щелчком.

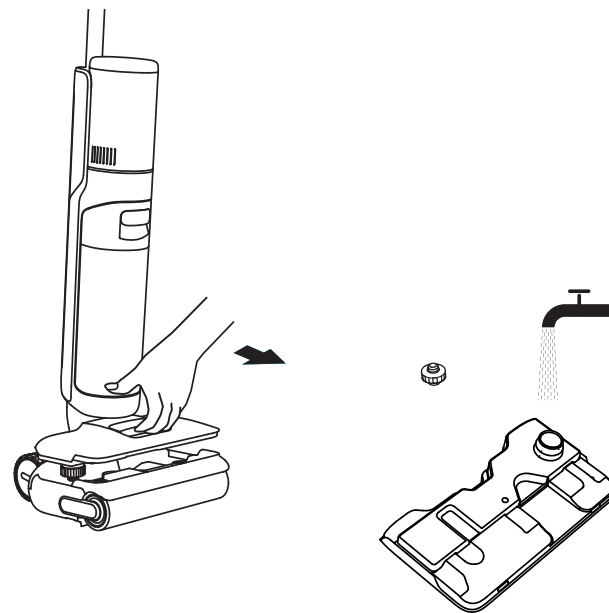

Примечание: Запрещается добавлять любые жидкости, кроме официально одобренных чистящих средств. Чистящее средство можно приобрести в официальном интернет-магазине. Ознакомьтесь с инструкциями по применению, размещенными на этикетке чистящего средства.

Порядок использования

Начало уборки

Осторожно наступите на крышку щетки и отклоните пылесос назад. Нажмите кнопку , чтобы начать уборку. Нажатием кнопки  выберите режим, соответствующий вашим потребностям.

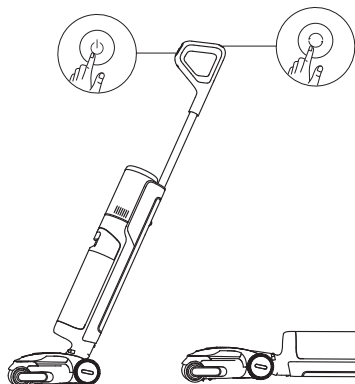

Примечание:

- Запрещается использовать пылесос для уборки пенящихся жидкостей.
- Пылесос подходит только для очистки твердых поверхностей, таких как деревянные полы, мрамор и плитка.
- Прижимайте щетку к полу во время уборки.
- Во избежание попадания грязной воды в двигатель запрещается поднимать и переносить работающий пылесос.

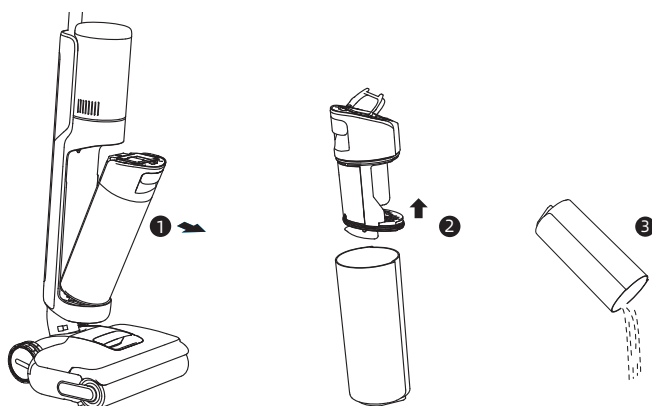

Опорожните резервуар для грязной воды

Отсоедините резервуар для грязной воды, потянув его за ручку. Снимите крышку резервуара и вылейте грязную воду. Установите резервуар на место. Правильность установки подтверждается щелчком.



Порядок использования

Режим сушки и автоматической очистки

1. После завершения уборки верните пылесос на док-станцию и убедитесь, что резервуар для чистой воды заполнен в достаточной мере.
2. Нажмите кнопку  в верхней части ручки, чтобы начать автоматическую очистку и сушку.
3. После завершения автоматической очистки пылесос переходит в режим сушки. Своевременно опорожняйте резервуар для грязной воды. Для выхода из режима сушки нажмите кнопку .
4. Нажмите на 3 секунды кнопку , чтобы активировать режим 60-минутной сушки.

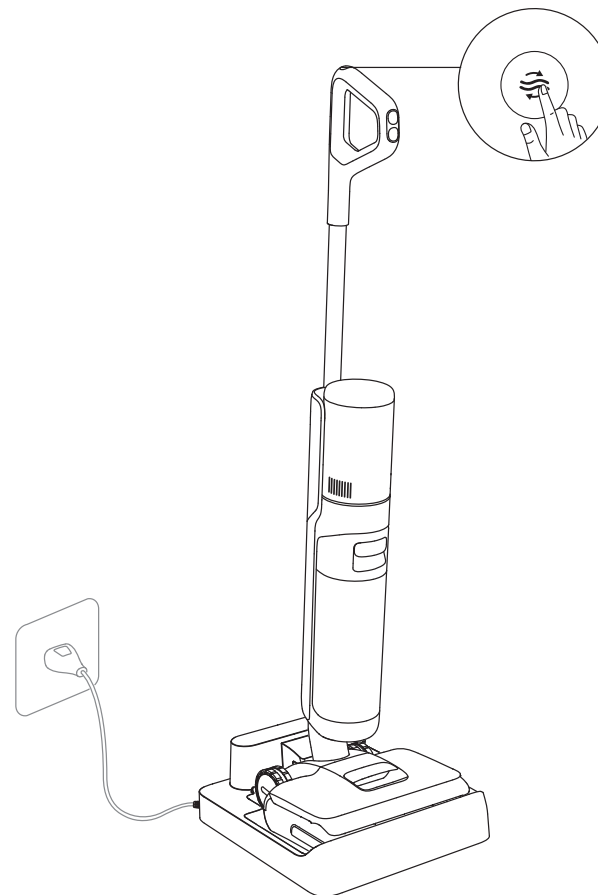

Примечание: Автоматическая очистка может выполняться только во время зарядки аккумулятора пылесоса, когда уровень заряда аккумулятора превышает 20 %.

Уход и обслуживание

Советы

- Выключите пылесос перед началом технического обслуживания. Соблюдайте осторожность, чтобы случайно не нажать на кнопку питания.
- При необходимости замените детали. Запасные части можно приобретать только у производителя или в соответствующем сервисном центре.
- Если пылесос не используется длительное время, полностью зарядите его аккумулятор, отсоедините вилку от розетки и поместите на хранение в прохладное сухое место вдали от прямых солнечных лучей. Заряжайте аккумулятор не реже одного раза в 3 месяца, чтобы предотвратить его чрезмерную разрядку.

Очистка резервуара для грязной воды

1. Отсоедините резервуар для грязной воды, потянув его за ручку.

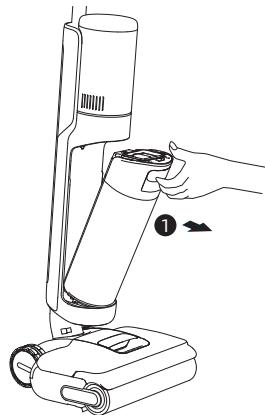

3. Промойте резервуар и его крышку чистой водой.

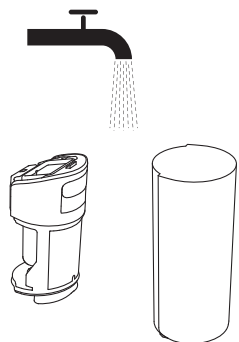

2. Извлеките фильтр из крышки резервуара. Поднимите крышку и вылейте грязную воду.



4. Установите на место фильтр и крышку резервуара. Затем установите на место резервуар для грязной воды. Правильность установки подтверждается щелчком.

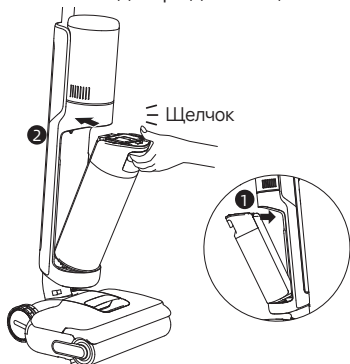

Примечание:

- Если фильтр загрязнен, промойте его чистой водой и полностью просушите перед следующим использованием пылесоса.
- Рекомендуется выполнять замену фильтра через каждые 3–6 месяцев.

Уход и обслуживание

Очистка модуля щетки

1. Снимите резервуар для чистой воды, потянув его за ручку. Затем извлеките роликовую щетку, потянув ее за держатель.

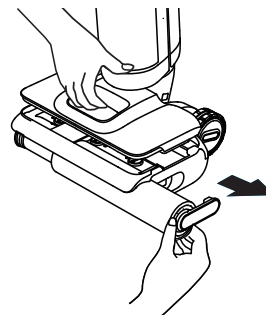

3. Рекомендуется выполнять замену роликовой щетки через каждые 3–6 месяцев. Снимите роликовую щетку с держателя, если требуется ее замена. Надежно прикрепите новую роликовую щетку к держателю.

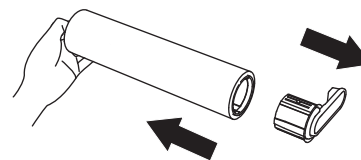

5. Протрите всасывающее отверстие сухой или влажной тканью. Не промывайте его водой.

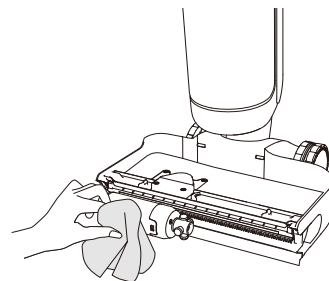

2. Промойте роликовую щетку чистой водой, после чего полностью просушите ее.

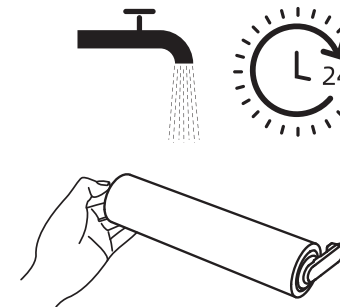

4. Поверните фиксаторы с помощью подходящей монеты, чтобы снять крышку роликовой щетки.

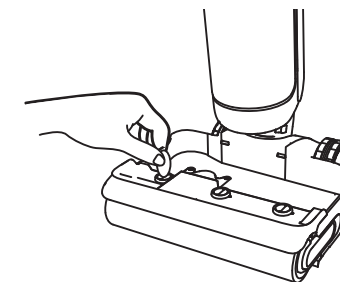

6. Установите резервуар и роликовую щетку на свои места. Правильность установки подтверждается щелчком.

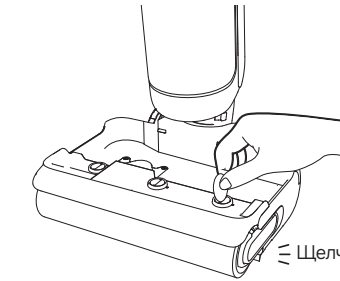

Устранение неисправностей

В случае возникновения неисправности пылесос перестанет работать. Для диагностики и устранения неисправностей используйте приведенную ниже таблицу. Если неисправность не будет устранена, обратитесь в службу поддержки клиентов.

Неисправность	Возможная причина	Решение
Пылесос не работает.	Разрядился аккумулятор или он имеет низкий уровень заряда.	Полностью зарядите аккумулятор перед началом использования пылесоса.
	В результате засорения сработала защита от перегрева.	Устраните засор и дождитесь возвращения температуры к нормальному значению.
	Заполнен резервуар для грязной воды.	Опорожните резервуар для грязной воды.
	Детали не установлены на свои места.	Убедитесь, что все детали правильно установлены на свои места.
Медленная зарядка аккумулятора.	Слишком высокая или слишком низкая температура аккумулятора.	Дождитесь возвращения температуры аккумулятора к нормальному значению.
Низкая мощность всасывания.	Засорился фильтр.	Очистите фильтр.
	Всасывающее отверстие или трубка заблокированы посторонним предметом.	Очистите трубку и всасывающее отверстие.
Двигатель издает странный шум.	Чрезмерное заполнение резервуара для грязной воды.	Опорожните резервуар для грязной воды.
	Засорилось всасывающее отверстие.	Удалите предметы, блокирующие всасывающее отверстие.
Экран дисплея выключен во время зарядки.	Док-станция неправильно подключена к электрической розетке.	Убедитесь, что док-станция подключена к электрической розетке.
	Пылесос неправильно размещен на док-станции.	Проверьте правильность размещения пылесоса на док-станции.
Пылесос не подает воду.	Резервуар для чистой воды установлен неправильно или в нем недостаточно воды.	Правильно установите этот резервуар или заполните его чистой водой.
	Для намачивания роликовой щетки требуется 30 секунд.	Повторите проверку через некоторое время.
Из воздуховыпускного отверстия вытекает вода.	Из-за удара или резкого движения вода попала в двигатель.	Когда пылесос включен, перемещайте его с осторожностью.
	После очистки фильтр не высушен полностью.	Перед использованием тщательно высушите фильтр.



Устранение неисправностей

Сбой автоматической очистки.	Крупные частицы могут заблокировать роликовую щетку.	Снимите крышку роликовой щетки, чтобы проверить и очистить щетку.
	Пылесос неправильно размещен на док-станции.	Перед включением автоматической очистки убедитесь, что аккумулятор заряжается.
	Автоматическая очистка невозможна, если уровень заряда аккумулятора ниже 20 %.	Выполнение автоматической очистки возможно только во время зарядки аккумулятора при уровне заряда более 20 %.
	Заполнен резервуар для грязной воды.	Опорожните резервуар для грязной воды.
Низкая эффективность сушки или присутствует странный шум во время ее выполнения.	Резервуар для чистой воды не установлен на место или в нем недостаточно воды.	Правильно установите этот резервуар или заполните его чистой водой.
	Во впускное и выпускное отверстия для воздуха на док-станции мог попасть мусор.	Проверьте впускное и выпускное отверстия для воздуха и очистите их в случае засора.

Для получения дополнительных услуг свяжитесь с нами по электронной почте: dreamesupport@dreame.tech
 Веб-сайт: <https://global.dreametech.com>

Сообщения об ошибках и их устранение

Если пылесос не работает должным образом, на дисплее появится сообщение об ошибке. Чтобы устранить проблему, см. таблицу ниже.

Значок ошибки	Возможная причина	Решение
	Недостаточно чистой воды.	Заполните резервуар для чистой воды.
	Заполнен резервуар для грязной воды.	Опорожните резервуар для грязной воды.

Технические характеристики

Пылесос для сухой и влажной уборки пола			
Модель	HNR43A	Рабочая мощность	400 W
Рабочее напряжение	22,2 V ===	Напряжение зарядки	27 V ===
Емкость резервуара для чистой воды	780 mL	Емкость резервуара для грязной воды	700 mL
Время зарядки	Прибл. 4 часа		
Док-станция			
Модель	HCBAR	Рабочая номинальная мощность*	380 W
Рабочее входное напряжение	220–240 V~ 50–60 Hz	Рабочее выходное напряжение	27 V === 1,6 A

* Номинальная входная мощность относится к мощности, измеренной в течение репрезентативного цикла перехода в режим сушки.

Извлечение и утилизация аккумулятора

Встроенный литий-ионный аккумулятор содержит вещества, представляющие опасность для окружающей среды.

Перед утилизацией аккумулятора в соответствующем пункте переработки его должен извлечь из устройства квалифицированный специалист.

- Перед утилизацией аккумулятора необходимо извлечь из пылесоса.
- Перед извлечением аккумулятора необходимо отсоединить пылесос от источника питания.
- Аккумулятор должен утилизироваться безопасным способом.

ВНИМАНИЕ:

- Перед извлечением аккумулятора отсоедините пылесос от источника питания и максимально израсходуйте заряд аккумулятора.
- Ненужные аккумуляторы следует сдать в подходящий пункт переработки отходов.
- Не подвергайте аккумулятор воздействию высоких температур, чтобы избежать взрыва.
- При неправильной эксплуатации из аккумулятора может вылиться жидкость. В случае контакта с такой жидкостью промойте пораженный участок водой и обратитесь за медицинской помощью.

Рекомендации по извлечению

1. Используйте инструменты для снятия экрана дисплея.
2. С помощью подходящего инструмента открутите винты крепления крышки аккумуляторного блока, а затем снимите крышку.
3. Отсоедините клеммы, соединяющие аккумулятор с системной платой, а затем извлеките его.



Информация об утилизации и переработке отходов электрического и электронного оборудования (WEEE)

Все устройства с символом раздельного сбора отработанного электрического и электронного оборудования (Директива WEEE 2012/19/EU) следует утилизировать отдельно от несортируемых бытовых отходов. С целью охраны здоровья и защиты окружающей среды такое оборудование необходимо сдавать на переработку в специальные пункты приема электрического и электронного оборудования, определенные правительством или местными органами власти. Правильная утилизация и переработка помогут предотвратить возможные негативные последствия для окружающей среды и здоровья человека. Для получения информации о местонахождении и порядке приема устройств в пунктах приема обратитесь в компанию, занимающуюся установкой оборудования, или в местные органы власти.

Гарантийные обязательства

1. Компания Dreame отвечает перед потребителем за любое несоответствие в отношении материалов и изготовления, которое невозможно обнаружить при совершении покупки.
2. Гарантийный срок: обратитесь за дополнительной информацией в отдел обслуживания клиентов. Если на территории, где находится потребитель, действуют иные правила, то они имеют преимущественную силу.
3. Гарантийные обязательства не распространяются на следующие случаи:
 - a) Неисправности, возникшие вследствие небрежности, а также из-за несоблюдения указаний, предоставленных компанией Dreame, при эксплуатации и установке данного изделия.
 - b) Вскрытие данного изделия и/или внесение в него изменений организациями или лицами, не получившими на это специальное разрешение компании Dreame.
 - c) Повреждения, возникшие по случайным причинам и (или) вследствие халатности со стороны потребителя, особенно в отношении внешних деталей.
 - d) Подверженные износу детали без производственных дефектов.
 - e) Отсутствие документа (квитанции, счета-фактуры или иного свидетельства), подтверждающего дату покупки изделия.
 - f) Модель и (или) номер изделия в документе о покупке не соответствуют модели и (или) номеру, указанным на изделии.
4. Дополнительная информация о гарантийных обязательствах приведена на официальном веб-сайте компании Dreame: <https://global.dreametech.com>