

# Руководство пользователя Mavic 3

v1.0 2021.07

## Квадрокоптер

MAVIC™ 3 оснащен системой всенаправленного обнаружения препятствий, инфракрасной системой обнаружения, полностью стабилизированным 3-осевым карданом с теле- и широкоугольной камерой, которая может снимать видео в формате 5,2K и 20-мегапиксельные фотографии. Фирменные технологии компании DJI, такие как предотвращение столкновений с препятствиями и интеллектуальные режимы полета HyperLapse, ActiveTrack, QuickShot, Panorama и усовершенствованная система помощи пилоту, помогут без труда сделать сложные снимки.

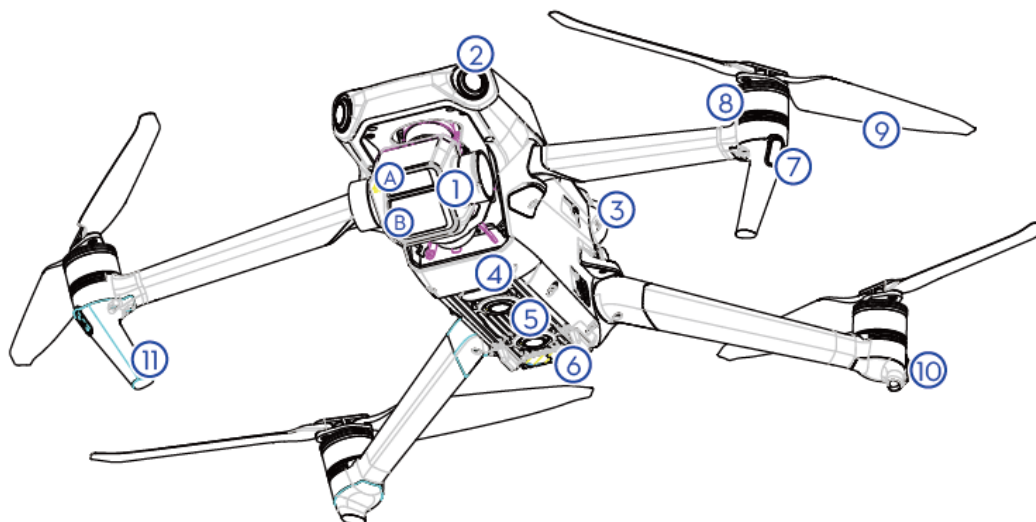

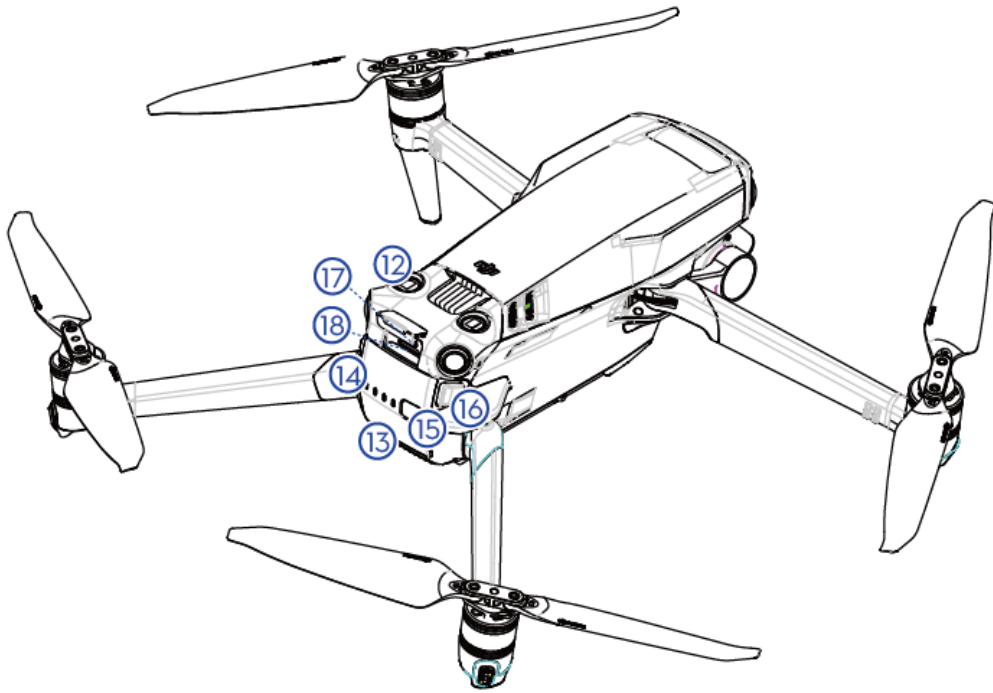

1. Подвес и камера
  - A. Телефотокамера
  - B. Широкоугольная камера
2. Система переднего обзора
3. Система заднего обзора
4. Вспомогательное нижнее освещение
5. Система обзора сверху вниз
6. Инфракрасная система датчиков
7. Передние светодиоды
8. Электромоторы
9. Пропеллеры
10. Индикатор состояния квадрокоптера
11. Посадочное устройство (антенны включены)
12. Система обзора снизу вверх
13. Интеллектуальный полетный аккумулятор
14. Светодиоды уровня заряда аккумулятора
15. Кнопка питания
16. Фиксаторы аккумуляторов
17. Порт для зарядки/обновления (USB-C)
18. Слот для карты microSD

## Пульт дистанционного управления

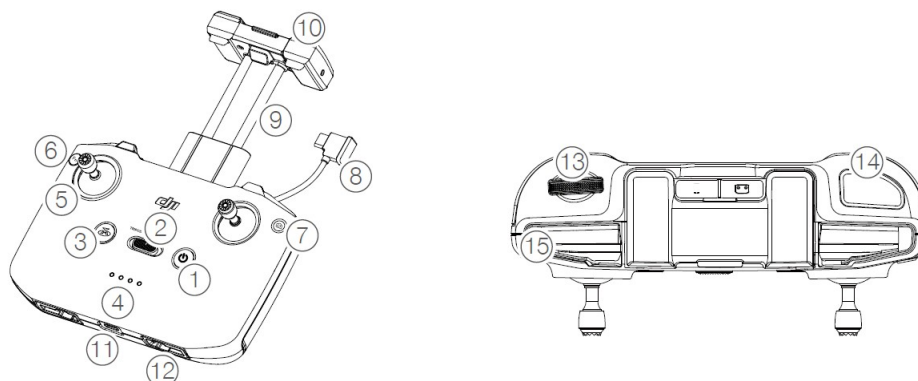

### 1. Кнопка питания

Для проверки текущего уровня заряда аккумулятора нажмите эту кнопку однократно. Для включения или отключения пульта дистанционного управления нажмите эту кнопку однократно, затем еще раз и удерживайте ее в нажатом положении.

### 2. Переключатель режима полета

Обеспечивает переключение между спортивным режимом, обычным режимом и режимом киносъемки.

### 3. Кнопка постановки полета на паузу/возврата в исходную точку (RTH)

Для торможения и зависания квадрокоптера на одном месте нажмите эту кнопку однократно (только в случае, когда доступны GNSS или системы обзора). Для активации функции RTH нажмите и удерживайте кнопку. Квадрокоптер возвращается в последнюю зарегистрированную исходную точку. Для отмены функции RTH нажмите кнопку еще раз.

### 4. Светодиоды уровня заряда аккумулятора

Отображают текущий уровень заряда аккумулятора пульта дистанционного управления.

### 5. Рычажки управления

Используйте рычажки управления для управления движением квадрокоптера. Установите режим управления полетом в положение DJI Fly. Рычажки управления съемные и могут быть легко размещены для хранения.

### 6. Настраиваемая кнопка

Нажмите на эту кнопку однократно для включения или выключения вспомогательного нижнего освещения. Нажмите на эту кнопку дважды для повторной центровки подвеса или наклона подвеса вниз (настройки по умолчанию). Кнопку можно настроить в DJI Fly.

### 7. Переключатель режимов фото-/видеосъемки

Для переключения между режимами фото- и видеосъемки однократно нажмите этот переключатель.

8. Кабель пульта дистанционного управления

Подключение к мобильному устройству для передачи видео через кабель пульта дистанционного управления. Выберите кабель, соответствующий мобильному устройству.

9. Держатель мобильного устройства

Используется для надежной фиксации мобильного устройства на пульте дистанционного управления.

10. Антенны

Обеспечивают управление реле квадрокоптера и передачу видеосигналов по беспроводной связи.

11. Порт USB-C Для зарядки и подключения пульта дистанционного управления к компьютеру.

12. Слот для хранения рычажков управления Для удобного хранения рычажков.

13. Шкала подвеса. Для управления наклоном камеры.

14. Кнопка «Затвор/Запись»

Нажмите один раз, чтобы сделать фотоснимок, начать или остановить запись видео.

15. Слот для мобильного устройства:

Используется для крепления мобильного устройства.

## Загрузка приложения DJI Fly и просмотр обучающих видеороликов

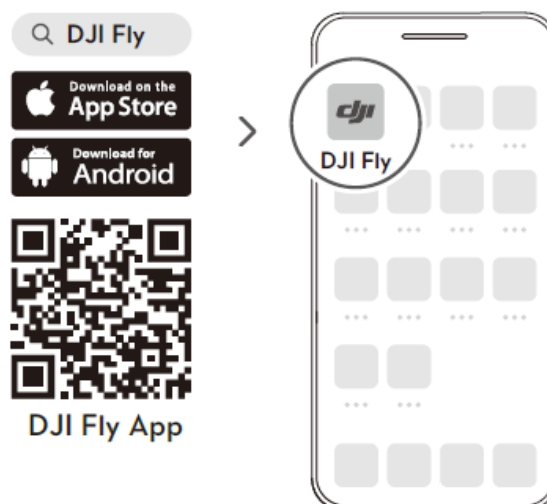

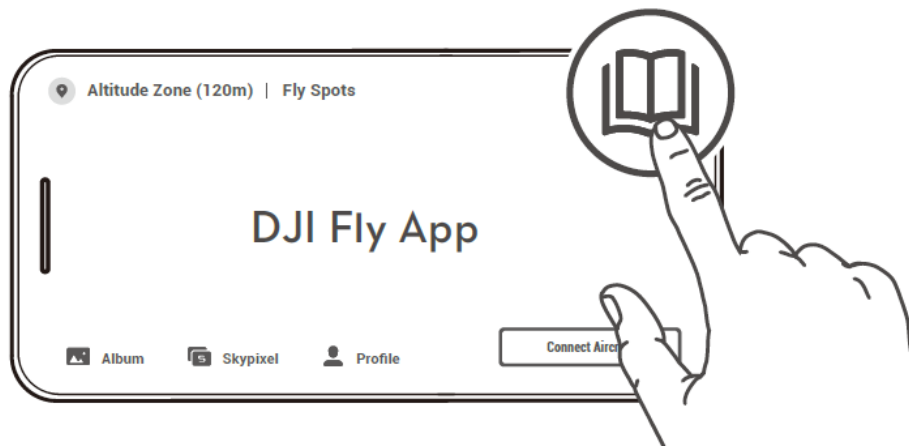

## Зарядка аккумулятора

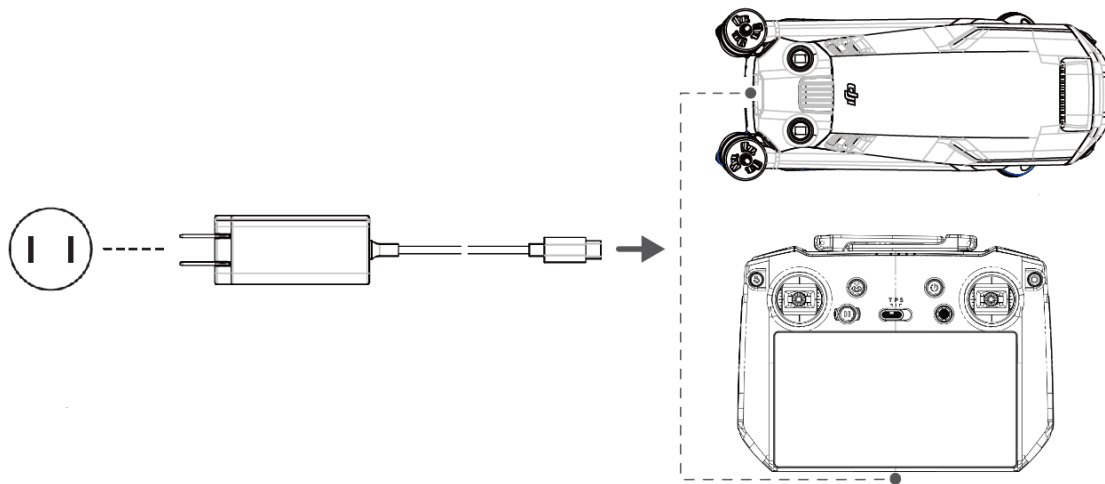

## Проверка уровня заряда аккумулятора и включение/выключение питания

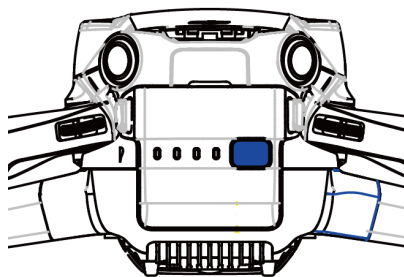

Low ● Battery → High

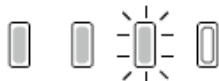

Нажмите один раз, чтобы проверить уровень заряда аккумулятора.  
Нажмите, затем нажмите и удерживайте для включения/выключения.

## Подготовка квадрокоптера

1. Раскройте передние рычаги и пропеллеры.

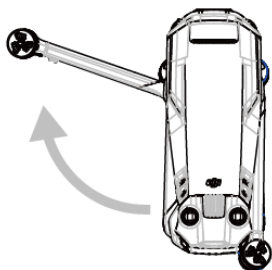

2. Раскройте задние рычаги и пропеллеры.

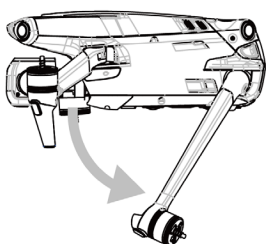

3. Установите пропеллеры на двигатели. Плотно прижмите пропеллеры и поверните в направлении фиксации.



С

маркировкой



Без

маркировки

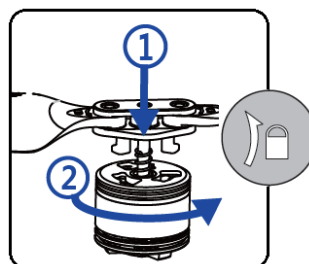

4. В разложенном виде

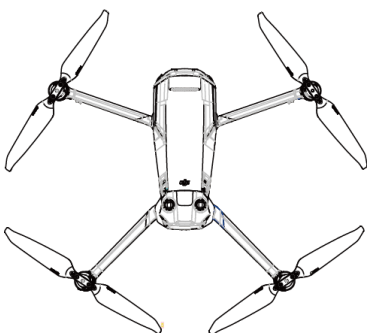

Раскройте сначала передние рычаги и пропеллеры, а потом задние. Перед взлетом все рычаги и пропеллеры должны быть раскрыты.

## Подготовка пульта дистанционного управления

1. Извлеките стики управления из слотов для хранения, затем установите стики управления.

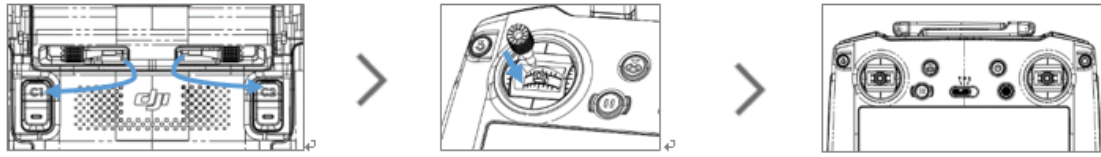

2. Разверните антенны.

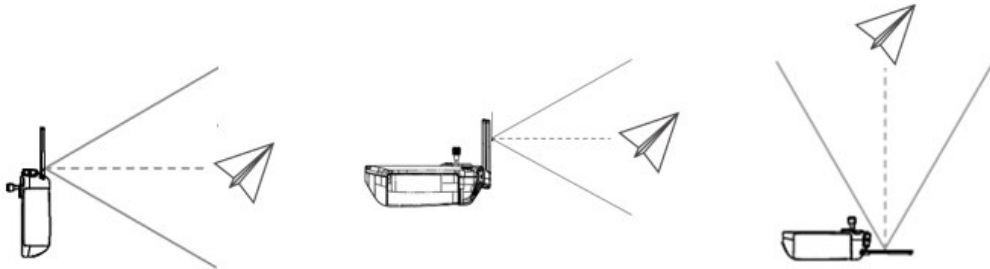
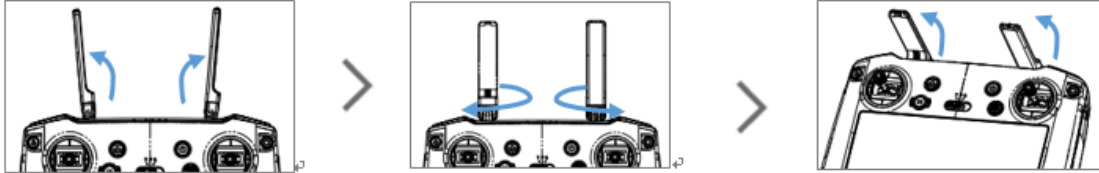

- Стиki управления должны быть надежно закреплены.

## Подготовка к взлету

1. Включите пульт дистанционного управления



2. Включите квадрокоптер



3. Запустите приложение DJI Fly



# Полет

- Auto Takeoff / Landing



Auto Takeoff



Auto Landing

- Manual Takeoff / Landing

Combination stick command to start/stop the motors



OR



Left stick up (slowly) to take off



Left stick down (slowly) until you touch the ground  
Hold a few seconds to stop the motors

- Использование пульта дистанционного управления

Left Stick



Up



Down



Turn Left



Turn Right

Right Stick



Forward



Backward



Left



Right



## Технические характеристики

- **Квадрокоптер (Модель: L2P/L2A)**

Взлетная масса	< 920 г
Макс. продолжительность полета	46 минут (без ветра при скорости полета 15,5 миль/ч (25 км/ч))
Рабочая температура	от 14° до 104°F (от -10° до +40°C)
Рабочая частота	2,400-2,4835 ГГц; 5,725-5,850 ГГц
Мощность передатчика (ЭИИМ)	2,4 ГГц: ≤ 31,5 дБм (FCC), ≤ 20 дБм (CE/SRRC/MIC) 5,8 ГГц: ≤ 32 дБм (FCC), ≤ 14 дБм (CE), ≤ 29 дБм (SRRC)

- **Камера**

Датчик	<b>Телефотокамера</b> CMOS 1/2", число эффективных пикселей: 12 млн <b>Широкоугольная камера</b> CMOS 4/3", число эффективных пикселей: 20 млн
Объектив	<b>Телефотокамера</b> Поле обзора (FOV): 15° Эквивалент формата 35 мм: 160 мм Апертура: f/4.4 Фокус: от 3 м до ∞  <b>Широкоугольная камера</b> Поле обзора (FOV): 84° Эквивалент формата 35 мм: 24 мм Апертура: f/2.8-f/11 Фокус: от 1 м до ∞
Диапазон ISO	<b>Телефотокамера</b> Видео: 100-3200 (авто) Фото: 100-3200 (авто)  <b>Широкоугольная камера</b> Видео: 100-6400 Фото: 100-3200 (автоматический) 100-12800 (ручной)
Быстродействие затвора	<b>Телефотокамера</b> Электроника: 1-1/8000 с  <b>Широкоугольная камера</b> Механика: 8-1/2000 с Электроника: 8-1/8000 с

- **Пульт дистанционного управления (Модель: RM510)**

Масса	Прибл. 750 г
Батарея	Литий-ионный аккумулятор 18650 (5000 мА-ч при 7,2 В)

<b>OcuSync 3.0</b>	
Периодичность операции	2,400-2,4835 ГГц; 5,725-5,850 ГГц
Мощность передатчика (EIRP)	2,4 ГГц: ≤ 31,5 дБм (FCC), ≤ 20 дБм (CE/SRRC/MIC) 5,8 ГГц: ≤ 32 дБм (FCC), ≤ 14 дБм (CE), ≤ 21 дБм (SRRC)
<b>Wi-Fi</b>	
Протокол	WiFi Direct, Wi-Fi Display, 802.11b/a/g/n/ac/ax 2x2 MIMO
Периодичность операции	2,400-2,4835 ГГц; 5,725-5,850 ГГц
Мощность передатчика (EIRP)	2,4 ГГц: ≤ 23 дБм (FCC); ≤ 18,5 дБм (CE/SRRC/MIC/KCC) 5,8 ГГц: ≤ 24 дБм (FCC/SRRC); ≤ 12,5 дБм (CE/KCC)
<b>Bluetooth</b>	
Протокол	Bluetooth 5.1
Периодичность операции	2,400-2,4835 ГГц
Мощность передатчика (EIRP)	≤ 6 дБм

• **Интеллектуальный полетный аккумулятор**

Емкость	5000 мА-ч
Тип аккумулятора	LiPo 4S
Энергия	77 Вт-ч
Диапазон температуры зарядки	от 41° до 113°F (от 5° до 45°C)
Макс. мощность зарядки	88 Вт

**Дополнительная информация представлена в руководстве пользователя:**  
<http://www.dji.com/mavic-3>

❖ Данное содержание может быть изменено без предварительного уведомления.

**Заявление о соответствии требованиям FCC**

Данное устройство соответствует требованиям Части 15 Правил Федерального агентства по связи (FCC). Эксплуатация осуществляется при соблюдении следующих двух условий: (1) данное устройство не создает вредных помех и (2) данное устройство должно выдерживать любые помехи, в том числе такие, которые могут привести к нежелательным действиям механизма.

Изменения или модификации, прямо не одобренные стороной, ответственной за соблюдение требований, могут привести к аннулированию прав пользователя на эксплуатацию оборудования.

Это оборудование прошло испытания и признано соответствующим ограничениям для цифровых устройств класса В в соответствии с частью 15 Правил Федеральной комиссии по связи (FCC). Указанные предельные характеристики призваны обеспечить объективную защиту от недопустимых помех при установке в жилых помещениях. Данное оборудование создает, использует и может излучать радиочастотную энергию, и в случае неправильной установки или эксплуатации с нарушением инструкций может создавать недопустимые радиопомехи. При этом отсутствие возникновения помех в условиях конкретной установки не гарантируется.

Если данное оборудование все же вызывает недопустимые помехи для радио или телевизионного оборудования, что можно определить, выключив и вновь включив оборудование, пользователю рекомендуется попытаться устранить помехи, выполнив одно или несколько перечисленных ниже действий:

- Измените направление или переместите приемную антенну.
- Увеличьте расстояние между оборудованием и приемником.

- Подключите оборудование к розетке другой цепи, отличной от цепи, к которой подключен приемник.
- Обратитесь за помощью к дилеру или опытному специалисту по ремонту теле- и радиоаппаратуры.

#### **Информация о воздействии радиочастотного излучения**

Данный квадрокоптер соответствует ограничениям FCC на радиочастотное воздействие, установленным для неконтролируемой среды. Во избежание возможности превышения пределов воздействия радиочастот, установленных Федеральной комиссией по связи, расстояние от человека до антенны должно быть не менее 20 см во время нормальной работы. Данный передатчик не должен располагаться рядом или работать вместе с какой-либо другой антенной или передатчиком.