

**SAMSUNG**

# ПОЛНОЕ РУКОВОДСТВО

---

## HW-LST70T

Удивительные возможности

Благодарим за приобретение устройства компании Samsung.

Для наилучшего обслуживания

зарегистрируйте свое устройство по адресу:

[www.samsung.com/register](http://www.samsung.com/register)





# МЕРЫ ПРЕДОСТОРОЖНОСТИ





## ПРЕДУПРЕЖДЕНИЯ ДЛЯ БЕЗОПАСНОГО ИСПОЛЬЗОВАНИЯ

ВО ИЗБЕЖАНИЕ ПОРАЖЕНИЯ ЭЛЕКТРИЧЕСКИМ ТОКОМ НЕ ОТКРЫВАЙТЕ КРЫШКУ (ИЛИ ЗАДНЮЮ ПАНЕЛЬ) УСТРОЙСТВА.

ВНУТРИ УСТРОЙСТВА ОТСУТСТВУЮТ ДЕТАЛИ, РЕМОНТ КОТОРЫХ МОЖЕТ ВЫПОЛНЯТЬ ПОЛЬЗОВАТЕЛЬ. ОБСЛУЖИВАНИЕ ДОЛЖНО ПРОИЗВОДИТЬСЯ КВАЛИФИЦИРОВАННЫМИ СПЕЦИАЛИСТАМИ.

Описание символов, которые могут быть на устройстве Samsung, см. в таблице ниже.

	<p><b>ВНИМАНИЕ</b></p> <p><b>ОПАСНОСТЬ</b></p> <p><b>ПОРАЖЕНИЯ</b></p> <p><b>ЭЛЕКТРИЧЕСКИМ ТОКОМ</b></p> <p><b>НЕ ОТКРЫВАТЬ!</b></p>	
	<p>Этот символ свидетельствует о том, что внутри изделия имеется высокое напряжение. Любой контакт с деталями внутри изделия представляет опасность.</p>	
	<p>Этот символ обозначает, что к изделию прилагается важный документ, касающийся его эксплуатации и технического обслуживания.</p>	
	<p>Изделие класса II: этот символ означает, что данное изделие не требует заземления. Если этот символ отсутствует на изделии с проводом питания, изделие ДОЛЖНО иметь надежное соединение с защитным заземлением (заземлением).</p>	

	<p>Напряжение переменного тока: этот символ означает, что указанное номинальное напряжение относится к переменному току.</p>
	<p>Напряжение постоянного тока: этот символ означает, что указанное номинальное напряжение относится к постоянному току.</p>
	<p>Внимание!, Перед использованием ознакомьтесь с инструкциями: этот символ призывает пользователей ознакомиться со сведениями по безопасности, приведенными в руководстве пользователя.</p>
	<p>Символ «не для пищевой продукции» применяется в соответствии с техническим регламентом Таможенного союза "О безопасности упаковки" 005/2011 и указывает на то, что упаковка данного продукта не предназначена для повторного использования и подлежит утилизации. Упаковку данного продукта запрещается использовать для хранения пищевой продукции.</p>
	<p>Символ «петля Мебиуса» указывает на возможность утилизации упаковки. Символ может быть дополнен обозначением материала упаковки в виде цифрового и/или буквенного обозначения.</p>

### ВНИМАНИЕ

- Чтобы отключить устройство от электросети, необходимо извлечь вилку кабеля питания из розетки, соответственно, вилка всегда должна содержаться в исправном состоянии.
- Для полного отключения питания устройства следует извлечь вилку из розетки. Поэтому вилка должна быть всегда доступна.

# МЕРЫ ПРЕДОСТОРОЖНОСТИ

1. Убедитесь, что источник питания переменного тока в вашем доме соответствует требованиям к питанию, приведенным на идентификационной наклейке внизу устройства. Установите устройство горизонтально на подходящую поверхность (мебель), обеспечив достаточно места вокруг него для вентиляции 7 - 10 см. Убедитесь, что вентиляционные отверстия не перекрыты. Не устанавливайте устройство на усилители или другое оборудование, которое может сильно нагреться. Данное устройство предназначено для продолжительного использования. Для отключения устройства отсоедините сетевую вилку из розетки. Если устройство не используется в течение длительного времени, отключите его от сети.
2. Во время грозы отсоединяйте сетевую вилку от розетки. Скачки напряжения питания во время грозы могут повредить устройство.
3. Не подвергайте устройство воздействию других источников тепла. Это может вызвать перегрев и привести к неисправности устройства.
4. Защищайте проигрыватель от попадания влаги (например, вода из вазы), не подвергайте его чрезмерному нагреванию (например, не ставьте рядом с камином) и не оставляйте вблизи устройств, излучающих сильные магнитные или электрические поля. В случае неисправной работы устройства отсоедините кабель питания от источника переменного тока. В случае неисправной работы устройства отсоедините кабель питания от источника переменного тока. Устройство предназначено только для личного использования. При хранении устройства в условиях низкой температуры возможно образование конденсата. При транспортировке устройства в зимнее время не включайте его приблизительно в течение 2 часов, пока температура устройства не достигнет комнатной температуры.
5. Батареи, используемые в данном устройстве, содержат вредные для окружающей среды химические элементы. Не выбрасывайте батареи в корзину с бытовыми отходами. Не подвергайте батарею воздействию высоких температур, прямых солнечных лучей или огня. Не допускайте короткого замыкания или нагревания батарей, не разбирайте их. **ВНИМАНИЕ** : При неправильной замене батареи существует опасность взрыва. Для замены используйте только такие же или аналогичные батареи.

# СТЕПЕНЬ ЗАЩИТЫ

- Устройство Soundbar обладает высокой степенью защиты IP55, поэтому его можно использовать вне помещений (при установке и использовании в соответствии с инструкциями, приведенными в данном руководстве пользователя).
- Пульт ДУ этого устройства обладает степенью защиты IP56.

Защита от твердых частиц	IP		Защита от воды
	5	5	
Защита отсутствует	0	0	Защита отсутствует
Твердые частицы > 50 мм	1	1	Вертикально падающая вода
Твердые частицы > 12 мм	2	2	Вертикально падающая вода — корпус отклонен на 15°
Твердые частицы > 2,5 мм	3	3	Распыляемая вода под углом 60° от вертикали
Твердые частицы > 1,0 мм	4	4	Брызги воды со всех направлений
<b>Защита от пыли</b>	<b>5</b>	<b>5</b>	<b>Вода под напором со всех направлений</b>
Пыленепроницаемость	6	6	Вода под мощным напором со всех направлений
-		7	Временное погружение: от 1 до 30 минут
-		8	Погружение: определяемые производителем глубина и время

Несмотря на уровни защиты IP55 и IP56, устройство Soundbar и пульт ДУ не являются полностью водонепроницаемыми. Чтобы предотвратить повреждение устройств, избегайте:















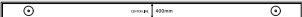

- воздействия на корпус воды из источника более 6,3 мм в любом направлении или погружения в воду;
- воздействия воды давлением 30 кПа (4,4 psi) с расходом воды более 12,5 л/мин в течение более 3 минут и воздействия экстремальных погодных условий.

# СОДЕРЖАНИЕ

<b>01</b>	<b>Проверка компонентов</b>	<b>7</b>
	Установка батареек перед использованием пульта ДУ (2 батарейки AAA)	8
<b>02</b>	<b>Обзор устройства</b>	<b>9</b>
	Передняя панель / нижняя панель устройства Soundbar	9
	Задняя панель устройства Soundbar	10
<b>03</b>	<b>Использование пульта дистанционного управления</b>	<b>11</b>
	Как использовать пульт дистанционного управления	11
	Использование скрытых кнопок (кнопок с несколькими функциями)	14
	Выходные характеристики для различных режимов звукового эффекта	14
	Регулировка громкости устройства Soundbar с помощью пульта дистанционного управления ТВ	15
<b>04</b>	<b>Подключение устройства Soundbar</b>	<b>16</b>
	Подключение электропитания	16
	Как установить адаптер переменного/постоянного тока	16
<b>05</b>	<b>Установка настенного крепления</b>	<b>17</b>
	Меры предосторожности при установке	17
	Способ 1. Крепление к телевизору	17
	Способ 2. Крепление к стене	20
<b>06</b>	<b>Использование проводного соединения к телевизору</b>	<b>22</b>
	Подключение с помощью оптического кабеля	22

<b>07</b>	<b>Использование беспроводного подключения к телевизору</b>	<b>24</b>
	Способ 1. Подключение по Bluetooth	24
	Способ 2. Подключение по Wi-Fi	26
<b>08</b>	<b>Подключение к внешнему устройству</b>	<b>27</b>
	Подключение с помощью оптического кабеля	27
<b>09</b>	<b>Подключение мобильного устройства</b>	<b>28</b>
	Способ 1. Подключение по Bluetooth	28
	Способ 2. Подключение по беспроводной сети (Wi-Fi)	31
	Использование функции Tap Sound	32
<b>10</b>	<b>Подключение продуктов Amazon</b>	<b>33</b>
	Подключение и использование с продуктом Amazon (Amazon Echo)	33
	Используйте голосовые команды для управления устройством Soundbar	33
<b>11</b>	<b>Обновление программного обеспечения</b>	<b>34</b>
	Автоматическое обновление	34
	Обновление через USB	34
	Инициализация	34
<b>12</b>	<b>Поиск и устранение неисправностей</b>	<b>35</b>
<b>13</b>	<b>Лицензия</b>	<b>36</b>
<b>14</b>	<b>Примечание относительно лицензии с открытым исходным кодом</b>	<b>37</b>
<b>15</b>	<b>Важное примечание об обслуживании</b>	<b>37</b>
<b>16</b>	<b>Спецификации и руководство</b>	<b>38</b>
	Технические характеристики	38

# 01 ПРОВЕРКА КОМПОНЕНТОВ

				
Основное устройство Soundbar	Пульт дистанционного управления Soundbar / батарейки	Оптический кабель		
		 x 2		
Адаптер переменного/постоянного тока	Направляющая настенного крепления	Держатель винта		
 x 2	 x 2	 x 2	 x 2	
Кронштейн - верхний	Кронштейн - нижний	Кронштейн - направляющая	Кронштейн - крепление к стене	
 x 4 (M3 x L10)	 x 2 (M4 x L10)	 x 2 (M6 x L10)	 x 2	 x 2  x 2 (M5 x L50)
Винт с насечками	Крепежный винт	Болт	Болт A/S	Анкер/винт

- Характеристики источника электропитания и потребления электроэнергии указаны на наклейке на корпусе устройства. (Наклейка: Нижняя панель основного устройства Soundbar)
- Для приобретения дополнительных компонентов или кабелей обратитесь в сервис-центр Samsung или в службу поддержки Samsung.
- Компоненты для крепления устройства Soundbar к стене см. на стр. 17–21.
- Это устройство Soundbar предназначено только для крепления к телевизору или к стене.
- Конструкция, характеристики и экран приложений могут быть изменены без предварительного уведомления.
- Внешний вид аксессуаров может отличаться от изображений выше.

## Установка батареек перед использованием пульта ДУ (2 батарейки AAA)

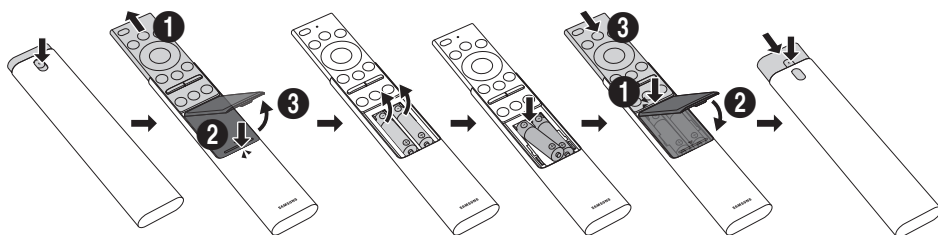

1. Нажмите кнопку ▲ в верхней части задней панели пульта ДУ устройства Soundbar. Корпус устройства слегка выдвинется из крышки корпуса.
2. Переверните пульт ДУ, сдвиньте его корпус вверх для открытия батарейного отсека, а затем снимите крышку батарейного отсека.
3. При наличии батареек в пульте ДУ извлеките их.
4. Вставьте две новые батареи (1,5 В типа AAA) в батарейный отсек, соблюдая правильную полярность (+, -).
5. Вставив батарейки, установите крышку батарейного отсека, а затем сдвиньте корпус пульта ДУ вниз.
6. Переверните пульт ДУ, нажмите и удерживайте кнопку ▲ в верхней части задней панели, а затем сдвиньте корпус пульта ДУ вниз в исходное положение.
  - Рекомендуется использовать щелочные батарейки для обеспечения более длительного времени работы.



## 02 ОБЗОР УСТРОЙСТВА

### Передняя панель / нижняя панель устройства Soundbar

Установите устройство таким образом, чтобы логотип SAMSUNG находился на вершине.

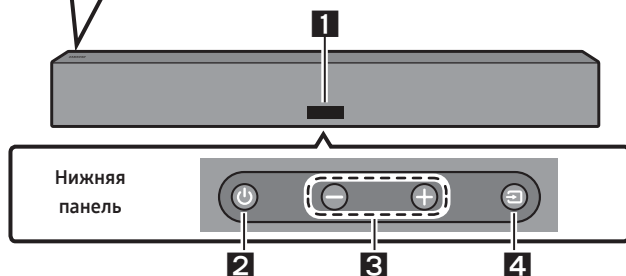

**1** **Дисплей**  
Отображает состояние и текущий режим устройства.

**2** **⏻ (Питание) кнопка**  
Включение и выключение питания.

**3** **— + (Громкость) кнопка**  
Регулирует громкость.

**4** **📶 (Источник сигнала) кнопка**  
Выбор режима источника входящего сигнала.

Режим ввода	Дисплей
Оптический цифровой вход	D.IN
Режим Wi-Fi	WIFI
Режим BLUETOOTH	BT

- При подключении сетевого шнура переменного тока кнопка питания начинает работать через 4-6 секунд после подключения.
- При включении данного устройства произойдет задержка от 4 до 5 секунд, прежде чем будет воспроизведен характерный звук.
- Если вы слышите звук с телевизора и устройства Soundbar одновременно, перейдите в меню **Настройки** для звука телевизора и переключите динамик телевизора на **Внеш. Ресивер..**

## Задняя панель устройства Soundbar

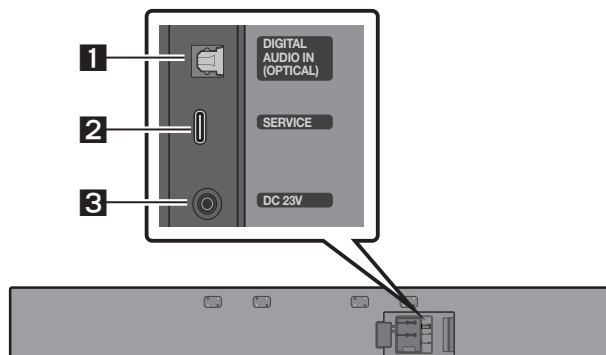

<b>1</b>	<b>DIGITAL AUDIO IN (OPTICAL)</b> Подключение к цифровому (оптическому) выходу внешнего устройства. (См. стр. 27)
<b>2</b>	<b>SERVICE</b> Подключение USB-накопителя для обновления программного обеспечения продукта.
<b>3</b>	<b>DC 23V</b> (Вх. источника питания) Подключение адаптера питания переменного/постоянного тока. (См. стр. 16)





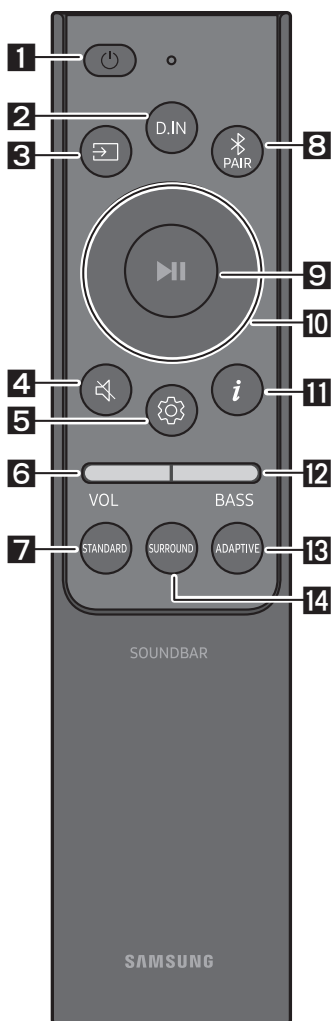

- При отсоединении кабеля адаптера питания переменного/постоянного тока от настенной розетки потяните за штепсельную вилку. Не тяните за кабель.
- Не подключайте данное устройство или другие компоненты к розетке переменного тока до тех пор, пока все компоненты не будут соединены.

# 03 ИСПОЛЬЗОВАНИЕ ПУЛЬТА ДИСТАНЦИОННОГО УПРАВЛЕНИЯ

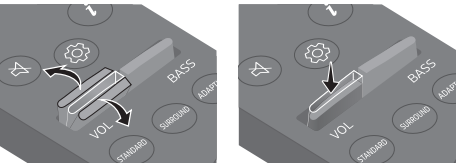
## Как использовать пульт дистанционного управления



<b>1</b>	 <b>Питание</b>	Включение и выключение устройства Soundbar <ul style="list-style-type: none"> <li>• <b>Функция Auto Power Down</b>              Устройство автоматически выключается в следующих ситуациях:             <ul style="list-style-type: none"> <li>– В режиме <b>D.IN / Wi-Fi / BT</b> при отсутствии аудиосигнала в течении 18 минут.</li> </ul> </li> </ul>
<b>2</b>	 <b>D.IN</b>	Нажмите для включения режима «D.IN».
<b>3</b>	 <b>Источник сигнала</b>	Нажмите для выбора источника, подключенного к устройству Soundbar.
<b>4</b>	 <b>Беззвучный</b>	Нажмите кнопку  ( <b>Беззвучный</b> ) для выключения звука. Нажмите эту кнопку еще раз для включения звука.
<b>5</b>	 <b>Управление звуком</b>	При нажатии поочередно отображаются элементы настройки, такие как <b>TREBLE</b> или <b>SYNC</b> . Нужный элемент можно отрегулировать при помощи кнопок <b>Вверх/Вниз</b> . <ul style="list-style-type: none"> <li>– Чтобы настроить уровень <b>TREBLE</b>, перейдите в «Управление звуком» → <b>TREBLE</b>, а затем используйте кнопки <b>Вверх/вниз</b>, чтобы настроить уровень в диапазоне от -6 до +6.</li> <li>– Нажмите и удерживайте кнопку  (<b>Управление звуком</b>) в течение примерно 5 секунд для регулировки звука для каждого частотного диапазона. Можно выбрать частоты 150 Гц, 300 Гц, 600 Гц, 1,2 кГц, 2,5 кГц, 5 кГц и 10 кГц, используя кнопки <b>Влево/Вправо</b> и каждая из них может быть отрегулирована в диапазоне от -6 до +6, используя кнопки <b>Вверх/Вниз</b>. (Убедитесь, что выбран звуковой режим «STANDARD».)</li> <li>– Если видео и аудио не синхронизируются между ТВ и устройством Soundbar, выберите <b>SYNC</b> в настройках звука, а затем установите аудио-задержку между 0~300 мс, используя кнопки <b>Вверх/Вниз</b>.</li> <li>– <b>SYNC</b> поддерживается только для некоторых функций.</li> </ul>

<p><b>6</b></p>	<p> ГРОМКОСТЬ</p>	 <p>Нажмите кнопку вверх или вниз для регулировки громкости звука.</p> <ul style="list-style-type: none"> <li>• <b>Беззвучный</b> Нажмите кнопку <b>VOL</b> для выключения звука. Нажмите эту кнопку еще раз для включения звука.</li> </ul>
<p><b>7</b></p>	<p> STANDARD</p>	<p>Нажмите данную кнопку для воспроизведения оригинального звука.</p>
<p><b>8</b></p>	<p> Bluetooth PAIR</p>	<p>Переключите устройство Soundbar в режим сопряжения по Bluetooth. Нажмите на кнопку и ждите появления экрана «<b>BT PAIRING</b>» для подключения к новому устройству Bluetooth.</p>
<p><b>9</b></p>	<p> Воспроизведение / Пауза</p>	<p>Нажатием этой кнопки можно также воспроизвести или приостановить музыку.</p>
<p><b>10</b></p>	<p> Вверх/ Вниз/ Влево/ Вправо</p>	<p> Нажмите на указанные зоны для выбора Вверх/Вниз/ Влево/Вправо.</p> <p>Нажмите Вверх/Вниз/Влево/Вправо на кнопке для выбора или установки функций.</p> <ul style="list-style-type: none"> <li>• <b>Повтор</b> Чтобы воспользоваться функцией повтора, нажмите кнопку <b>Вверх</b>.</li> <li>• <b>Пропустить музыкальный файл</b> Нажмите кнопку <b>Вправо</b> для выбора следующего музыкального файла. Нажмите кнопку <b>Влево</b> для выбора предыдущего музыкального файла.</li> </ul>
<p><b>11</b></p>	<p> Информация</p>	<p>При нажатии появляется информация о подключенных источниках и устройствах Bluetooth.</p>

<b>12</b>	 <b>BASS</b>	 <p>Нажмите данную кнопку вверх или вниз, чтобы отрегулировать уровень громкости басов в диапазоне от -6 до +6.</p>
<b>13</b>	 <b>ADAPTIVE</b>	<p>Нажмите эту кнопку для анализа содержимого в режиме реального времени и автоматического обеспечения оптимального звукового поля на основе характеристик содержимого.</p>
<b>14</b>	 <b>SURROUND</b>	<p>Нажмите эту кнопку для обеспечения более широкого звукового пространства в сравнении со стандартным.</p>

## Использование скрытых кнопок (кнопок с несколькими функциями)

Скрытая кнопка		Ссылочная страница
Кнопка пульта дистанционного управления	Функция	
BASS (Вверх)	Включение/выключение пульта дистанционного управления ТВ (режим ожидания)	Стр. 15
 (Управление звуком)	7-частотный EQ	Стр. 11

## Выходные характеристики для различных режимов звукового эффекта

Эффект	Вход	Выход
STANDARD	2.0 канала	2.0 канала
	5.1 канала	3.0 канала
SURROUND	2.0 канала	3.0 канала
	5.1 канала	3.0 канала
ADAPTIVE	2.0 канала	2.0 канала
	5.1 канала	3.0 канала

# Регулировка громкости устройства Soundbar с помощью пульта дистанционного управления ТВ

Регулировка громкости устройства Soundbar с помощью пульта дистанционного управления ТВ

- Данная функция может быть использована только с ИК-пультами дистанционного управления. Пульты дистанционного управления Bluetooth (пульты, требующие сопряжения) не поддерживаются.
- Установите динамик телевизора на значение **Внеш. Ресивер.** для использования данной функции.
- Производители, поддерживающие данную функцию:  
VIZIO, LG, Sony, Sharp, PHILIPS, PANASONIC, TOSHIBA, Hisense, RCA

1. Отключите устройство Soundbar.

2. Нажмите и удерживайте кнопку **BASS** в течение 5 секунд.

Каждый раз при нажатии и удержании кнопки **BASS** в течение 5 секунд режим устройства переключается в следующем порядке: «**SAMSUNG-TV REMOTE**» (Стандартный режим), «**OFF-TV REMOTE**», «**ALL-TV REMOTE**».

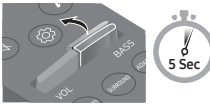
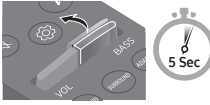
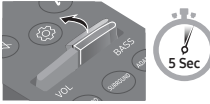
Кнопка пульта дистанционного управления	Дисплей	Состояние
	(Стандартный режим) <b>SAMSUNG-TV REMOTE</b>	Включение ИК-пульта дистанционного управления телевизора Samsung.
	<b>OFF-TV REMOTE</b>	Выключение пульта дистанционного управления ТВ.
	<b>ALL-TV REMOTE</b>	Включение ИК-пульта дистанционного управления телевизора сторонних производителей.

# 04 ПОДКЛЮЧЕНИЕ УСТРОЙСТВА SOUNDBAR

## Подключение электропитания

Подключите устройство Soundbar к электрической розетке, соблюдая следующий порядок действий:

1. Подключите адаптер переменного/ постоянного тока к устройству Soundbar.
  2. Подключите кабель питания к настенной розетке.
- Характеристики необходимого источника электрического питания и потребления электроэнергии указаны на наклейке на корпусе устройства. (Наклейка: Нижняя панель основного устройства Soundbar)

**ВНИМАНИЕ! ЧТОБЫ СНИЗИТЬ РИСК ВОЗГОРАНИЯ ИЛИ ПОРАЖЕНИЯ ТОКОМ, НЕ ПОДВЕРГАЙТЕ АДАПТЕР ПЕРЕМЕННОГО/ПОСТОЯННОГО ТОКА ВОЗДЕЙСТВИЮ ОСАДКОВ ИЛИ ВЛАГИ.**

Адаптер переменного/постоянного тока

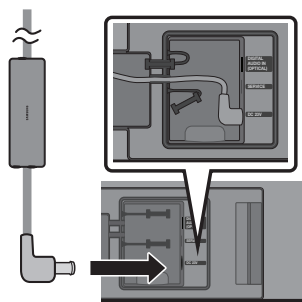

Задняя панель основного устройства Soundbar

- Если кабель не используется, закрывайте его силиконовой насадкой.

### ЗАМЕТКИ

- Если отсоединить кабель питания и снова подключить его во время работы устройства, устройство Soundbar включится автоматически.
- Никогда не тяните за кабель питания адаптера переменного/постоянного тока с применением силы.
- При горизонтальной установке адаптера переменного/постоянного тока размещайте его логотипом Samsung вверх.

## Как установить адаптер переменного/постоянного тока

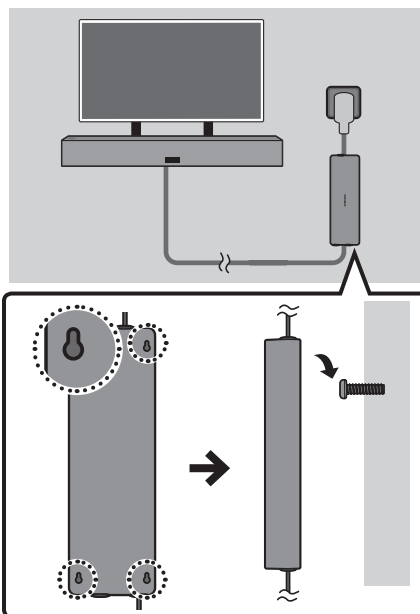

- Закрутите 2 или 4 винта (не входят в комплект поставки) в стену или стол, а затем вставьте их в пазы на задней стороне адаптера переменного/ постоянного тока. Нельзя устанавливать адаптер прямо на пол.
- Крепежные винты показаны на рисунке ниже.

**Рекомендуемые характеристики винтов (не входят в комплект поставки)**

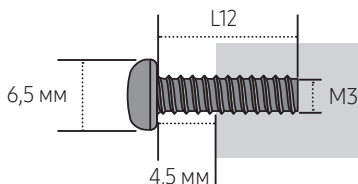



# 05 УСТАНОВКА НАСТЕННОГО КРЕПЛЕНИЯ

## Меры предосторожности при установке

- Устанавливайте устройство только на вертикальную стену.
- Убедитесь в том, что стена может выдержать вес устройства. В противном случае укрепите стену или выберите другое место для установки.
- Приобретите и используйте крепежные винты или другие крепления, подходящие для вашего типа стены (гипсокартон, металлическая доска, дерево и т.д.) Если это возможно, зафиксируйте опорные винты в стойках каркаса стены.
- Приобретите винты для настенного крепления в зависимости от типа и толщины стены, на которой необходимо установить устройство Soundbar.
  - Диаметр: M5
  - Рекомендуемая длина: 35 мм или более.
- Перед установкой Soundbar на стене подключите кабели от основного устройства к внешним устройствам.
- Перед установкой убедитесь в том, что устройство выключено и отключено от сети. В противном случае, это может привести к поражению электрическим током.
- При установке устройства Soundbar выбирайте место, удаленное от других источников тепла (например, камина).
- Для стабильной работы устройство должно быть установлено в месте, где нет риска замерзания из-за засыпания снегом или длительного пребывания под дождем.
- Если оставить устройство Soundbar вне помещения, в нем может скапливаться пыль или посторонние вещества. Когда оно не используется, обязательно накрывайте его тканью или чехлом.
  - Рекомендуется использовать погодуустойчивый чехол для защиты от воды и пыли.
- Для получения дополнительной информации об установке телевизора на стене см. руководство по установке телевизора на стене.

- Компания Samsung не несет ответственности за повреждения устройства, вызванные неправильной установкой.
- Рекомендуется устанавливать устройство Soundbar под навесом в месте, защищенном от экстремальных погодных условий.

## Способ 1. Крепление к телевизору

### Контрольный список проверки перед подключением

- Это устройство Soundbar совместимо с уличными телевизорами Samsung, называемыми «The Terrace», со следующими названиями моделей: QN\*\*LST\*\*, GQ\*\*LST\*\*, QA\*\*LST\*\*, QE\*\*LST\*\* (например, QN65LST7T)

### Компоненты для крепления к телевизору

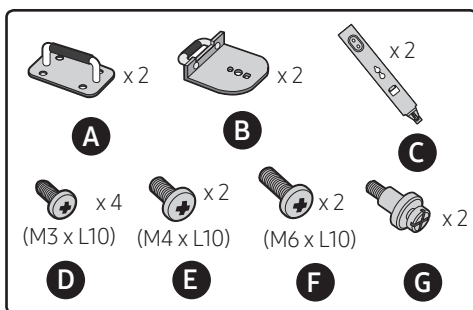

### Пример установки

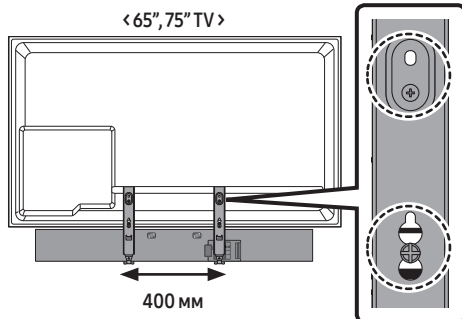

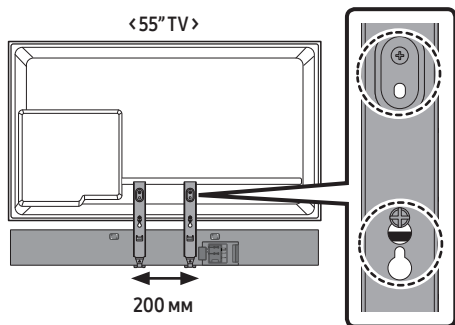

1. «Задняя панель телевизора Samsung»

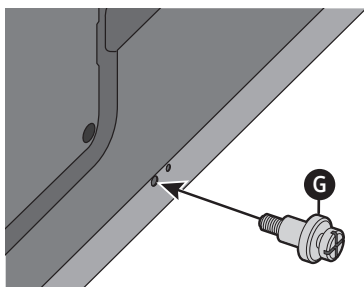

2. «Задняя панель телевизора Samsung»

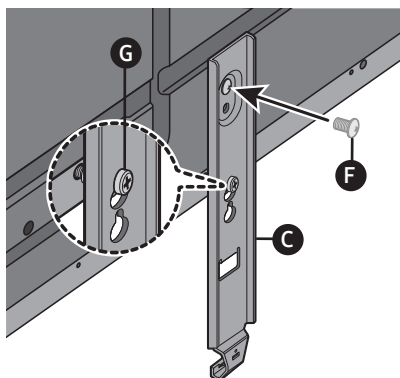

- При затягивании винтов телевизора располагайте его в горизонтальном положении **C**.

3. «Задняя панель устройства Soundbar»

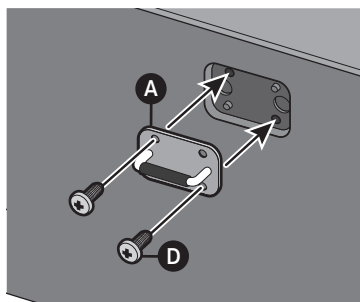

4. «Нижняя панель устройства Soundbar»

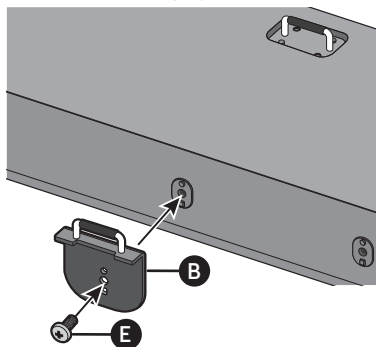

5.

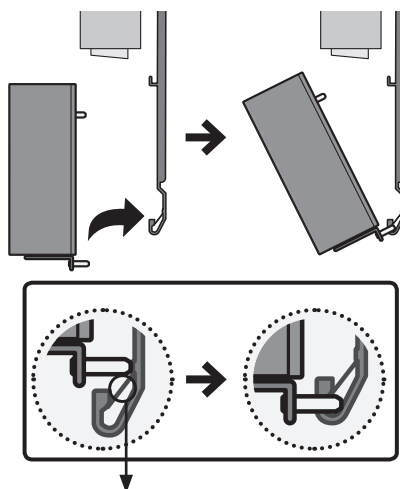

Пластина, предотвращающая наклон

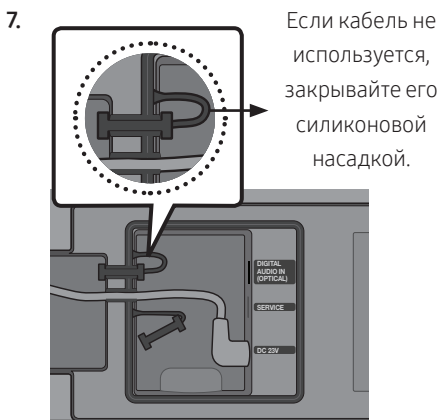
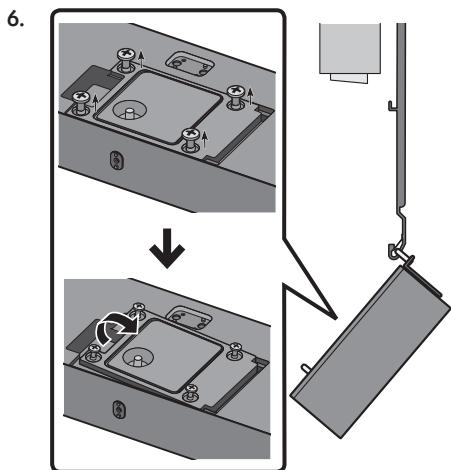

- После подключения кабеля закройте крышку и затяните ослабленные винты.

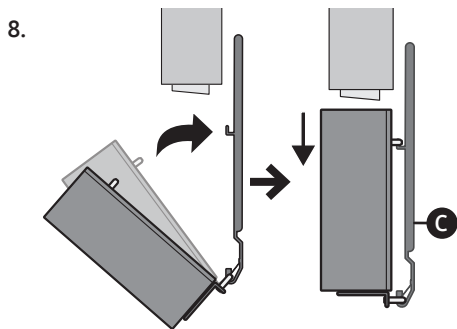

- Перед установкой устройства Soundbar на **C**, слегка поднимите устройство, а затем придавите его вниз, чтобы закрепить.

#### ЗАМЕТКИ

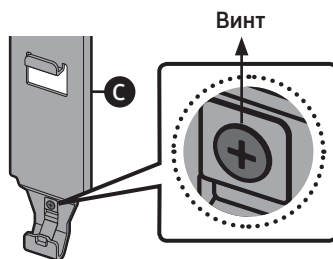

- Чтобы отсоединить устройство Soundbar от телевизора, ослабьте винты на **C**.
- Отсоединяя устройство Soundbar, соблюдайте осторожность, поскольку пластина, предотвращающая наклон, может деформироваться.

## Способ 2. Крепление к стене

### Компоненты для крепления к стене

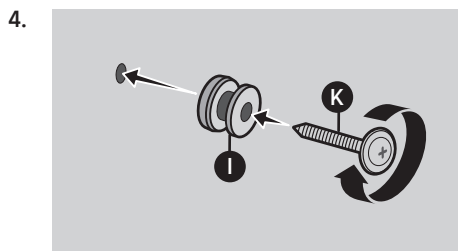
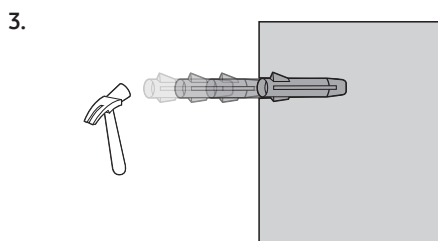
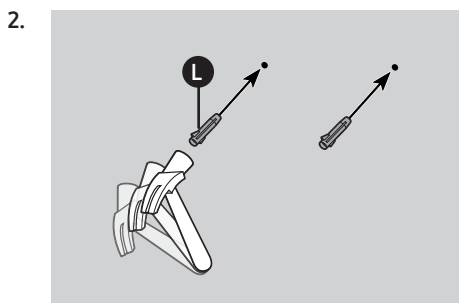
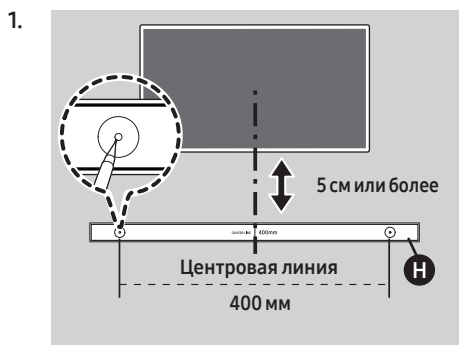
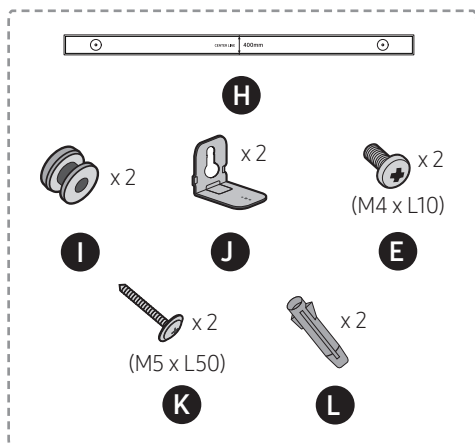

- Рекомендуемый крутящий момент:  
10–12 кгс\*см

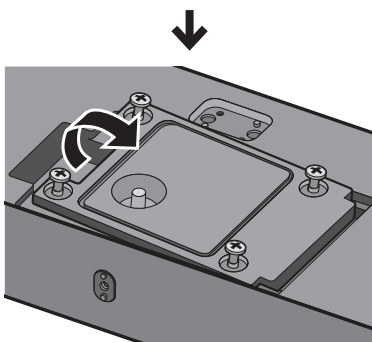
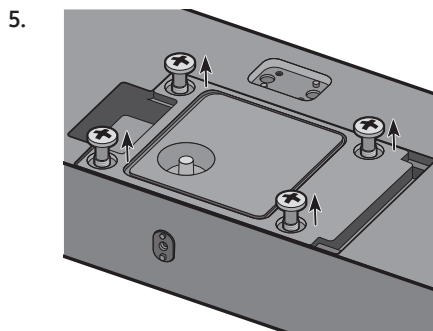

6.

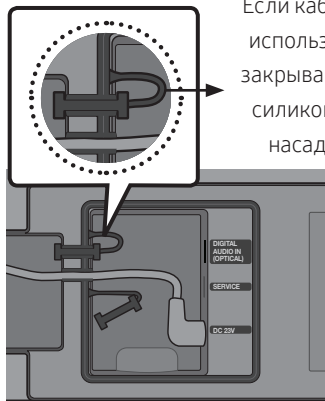

Если кабель не используется, закрывайте его силиконовой насадкой.

- После подключения кабеля закройте крышку и затяните ослабленные винты.

7.

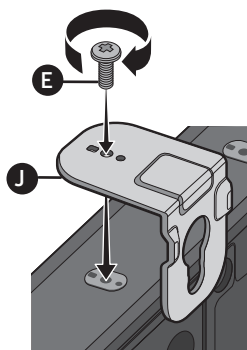

8.

Задняя панель устройства Soundbar

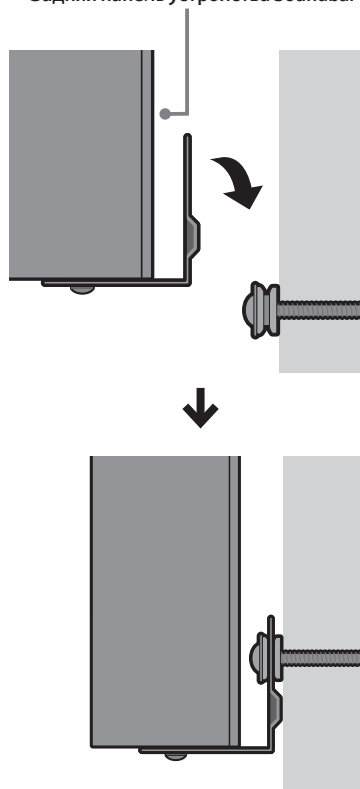

# 06 ИСПОЛЬЗОВАНИЕ ПРОВОДНОГО СОЕДИНЕНИЯ К ТЕЛЕВИЗОРУ

## Подключение с помощью оптического кабеля

- Если звук радиопередачи закодирован в формате Dolby Digital, а параметр «Формат выхода цифрового звука» на вашем телевизоре установлен на формат PCM, рекомендуется изменить данный параметр на формат Dolby Digital. При изменении параметров на телевизоре качество звука будет улучшено. (В меню телевизора пункты Dolby Digital и PCM могут называться по-разному в зависимости от производителя устройства.)

### Контрольный список проверки перед подключением

- При использовании устройства Soundbar вне помещения рекомендуется подключить оптический кабель для сглаживания вывода звука.
- Используйте только оптический кабель, прилагаемый к устройству.
- Чтобы приобрести оптический кабель отдельно, обратитесь к ближайшему дилеру или в сервисный центр Samsung.
- Оптический кабель, прилагаемый к устройству, соответствует требованиям водонепроницаемости (4 мм). При использовании оптического кабеля, приобретенного в другом месте, функция водонепроницаемости может работать ненадлежащим образом.
- При использовании оптического кабеля и разъемов с защитными колпачками убедитесь, что защитные колпачки сняты.

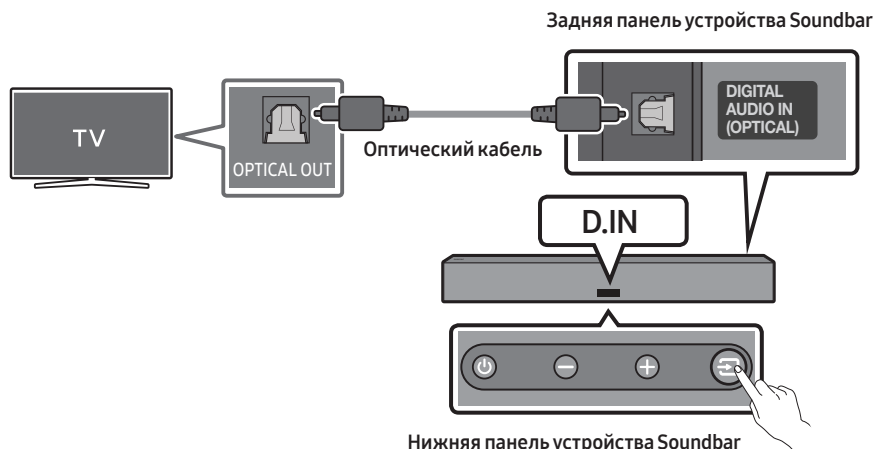

1. Выключите телевизор и устройство Soundbar, подключите порт **DIGITAL AUDIO IN (OPTICAL)** на устройстве Soundbar и OPTICAL порт на телевизоре с помощью оптического кабеля, как показано на рисунке.
2. Включите устройство Soundbar и ТВ.
3. Выберите режим «**D.IN**», нажав кнопку  (**Источник сигнала**) на нижней панели устройства Soundbar или кнопку **D.IN** на пульте ДУ устройства Soundbar.
4. Звук с ТВ начнет воспроизводиться с устройства Soundbar.

# 07 ИСПОЛЬЗОВАНИЕ БЕСПРОВОДНОГО ПОДКЛЮЧЕНИЯ К ТЕЛЕВИЗОРУ

## Контрольный список проверки перед подключением

- При использовании вне помещения беспроводное соединение может работать хуже. Поэтому по возможности используйте оптический кабель, прилагаемый к устройству.

## Способ 1. Подключение по Bluetooth

При подключении телевизора Samsung с помощью Bluetooth можно прослушивать стерео звук без необходимости подключения кабелей.

- Возможно одновременное подключение только одного телевизора.
- Возможно подключение телевизора Samsung с поддержкой Bluetooth. Проверьте характеристики вашего телевизора.

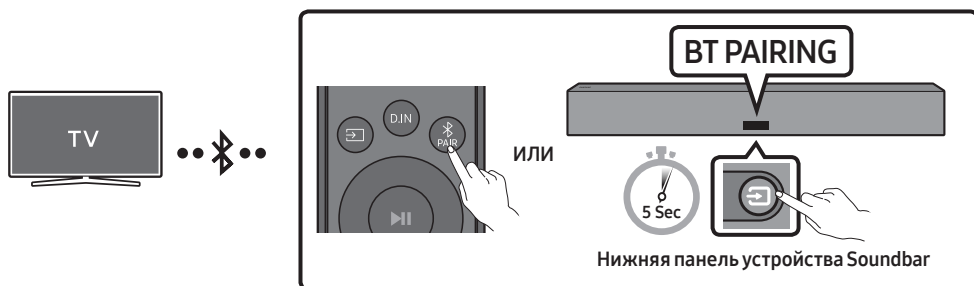

### Начальное подключение

1. Нажмите кнопку **PAIR** на пульте дистанционного управления Soundbar, чтобы включить режим **«BT PAIRING»**.  
(или) а. Нажмите кнопку **Источник сигнала** на нижней панели и выберите **«BT»**. Через несколько секунд надпись **«BT»** автоматически изменится на **«BT PAIRING»** или **«BT READY»** при обнаружении ранее подключавшихся устройств.  
б. Когда появится надпись **«BT READY»**, нажмите и удерживайте кнопку **Источник сигнала** на нижней панели устройства Soundbar не менее 5 секунд до появления надписи **«BT PAIRING»**.
2. Выберите режим Bluetooth на телевизоре Samsung.  
(напр. Меню (🏠) → Настройки (⚙️) → Звук → Вывод звука → Список динамиков Bluetooth → [AV] Samsung Soundbar LST70T (Bluetooth))



3. Выберите «**[AV] Samsung Soundbar LST70T**» из списка на экране ТВ.  
Доступное устройство Soundbar будет обозначено надписью «**Необходимо выполнить сопряжение**» или «**Сопряжено**» в списке устройств Bluetooth на телевизоре. Для подключения телевизора Samsung к устройству Soundbar выберите сообщение, а затем установите соединение.
  - При подключении телевизора Samsung на переднем дисплее устройства Soundbar появится надпись **Имя [телевизора]** → «**BT**».
4. Теперь можно прослушивать звук телевизора Samsung с устройства Soundbar.
  - После первого подключения устройства Soundbar к вашему телевизору Samsung, используйте режим «**BT READY**» для повторного подключения.

#### **Если устройство не может подключиться**



- Если в списке динамиков телевизора Samsung есть устройство Soundbar (напр. **[AV] Samsung Soundbar LST70T**), удалите его
- Затем повторите шаги с 1 по 3.

### **Отключение устройства Soundbar от телевизора Samsung**

Нажмите кнопку  (**Источник сигнала**) на нижней панели или на пульте ДУ, а затем включите любой режим за исключением «**BT**».

- Отключение занимает время, потому что телевизор Samsung должен принять отклик от устройства Soundbar.  
(Время, необходимое для этой процедуры, может различаться в зависимости от модели телевизора Samsung)

### **В чем разница между BT READY и BT PAIRING?**

- **BT READY** : Этот режим позволяет выполнить повторное подключение любого телевизора Samsung или мобильного устройства, которое было подключено ранее.
- **BT PAIRING** : Этот режим позволяет подключить новое устройство к Soundbar.  
(Нажмите кнопку  **PAIR** на пульте ДУ устройства Soundbar или нажмите и удерживайте кнопку  (**Источник сигнала**) на нижней панели устройства Soundbar более 5 секунд, пока устройство Soundbar не перейдет в режим «**BT**».)

## Заметки о Bluetooth-подключении

- Расположите новое устройство на расстоянии до 1 м для подключения по Bluetooth.
- Если при подключении устройства Bluetooth запрашивается PIN-код, введите <0000>.
- Устройство Soundbar автоматически выключится после 18 минут в режиме готовности.
- Устройство Soundbar может не выполнять поиск устройств Bluetooth или не подключаться должным образом в следующих условиях
  - При наличии мощного электрического поля вокруг устройства.
  - При одновременном сопряжении нескольких устройств Bluetooth с устройством Soundbar.
  - При включенном или находящемся не на месте устройстве Bluetooth или в случае неисправности.
- Электронные устройства могут вызывать радиопомехи. Устройства, генерирующие электромагнитные волны, следует держать подальше от основного устройства Soundbar, например, микроволновые печи, устройства беспроводной локальной сети и т.д.

## Способ 2. Подключение по Wi-Fi

### Контрольный список проверки перед подключением

- Подключение по Wi-Fi доступно только на телевизоре Samsung.
- Проверьте, включен ли **беспроводной маршрутизатор (Wi-Fi)** и **подключен ли телевизор к маршрутизатору**.
- Телевизор и устройство Soundbar должны быть подключены к одной беспроводной сети (Wi-Fi).
- Если ваш беспроводной маршрутизатор (Wi-Fi) использует канал DFS, установить подключение по Wi-Fi между телевизором и устройством Soundbar будет невозможно. Обратитесь к поставщику интернет-услуг для получения дополнительной информации.
- Поскольку меню могут отличаться в зависимости от года выпуска, см. руководство к вашему телевизору.
- Для подключения телевизора к устройству Soundbar по Wi-Fi сначала подключите устройство Soundbar к беспроводному маршрутизатору. Для получения подробной информации о подключении по Wi-Fi см. раздел на стр. 32.

1. Для получения подробной информации о подключении к устройству Soundbar по Wi-Fi см. раздел «Способ 2. Подключение по беспроводной сети (Wi-Fi)» на стр. 32.
2. Измените источник входного сигнала телевизора на устройство Soundbar в меню «Аудио».
  - **Телевизоры Samsung, выпущенные в 2017 г. или позже**  
Меню (🏠) → Настройки (⚙️) → Звук → Вывод звука → [AV] Samsung Soundbar LST70T (Wi-Fi)

# 08 ПОДКЛЮЧЕНИЕ К ВНЕШНЕМУ УСТРОЙСТВУ

## Подключение с помощью оптического кабеля

BD / DVD-проигрыватель /  
Приставка цифрового  
телевидения / Игровая  
консоль

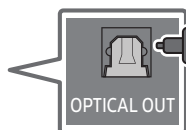

Оптический  
кабель

Задняя панель устройства Soundbar

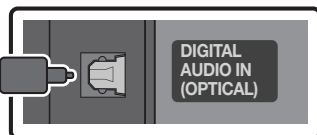

D.IN



Нижняя панель устройства Soundbar

1. Используйте оптический кабель для подключения порта **DIGITAL AUDIO IN (OPTICAL)** на основном устройстве Soundbar к порту **OPTICAL OUT** на внешнем устройстве.
2. Включите устройство Soundbar и внешнее устройство.
3. Выберите режим «**D.IN**», нажав кнопку  (**Источник сигнала**) на нижней панели устройства Soundbar или кнопку **D.IN** на пульте ДУ устройства Soundbar.
4. Устройство Soundbar начнет воспроизводить звук с внешнего устройства.

# 09 ПОДКЛЮЧЕНИЕ МОБИЛЬНОГО УСТРОЙСТВА

## Способ 1. Подключение по Bluetooth

При подключении мобильного устройства с помощью Bluetooth, можно прослушивать стерео звук без необходимости подключения кабелей.

- При подключении сопряженного устройства Bluetooth к выключенному устройству Soundbar, Soundbar автоматически включится.

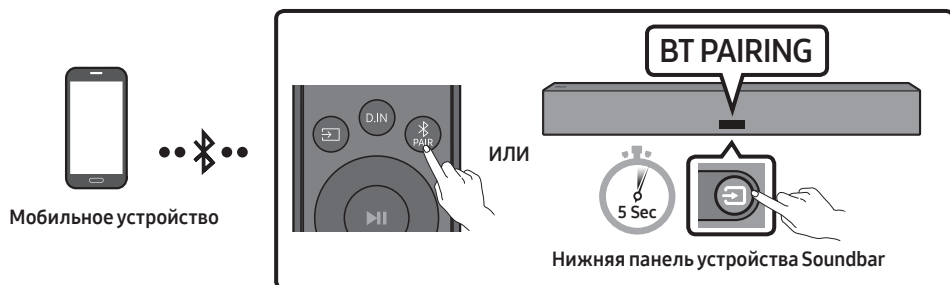

### Начальное подключение

- При подключении нового устройства Bluetooth убедитесь в том, что устройство расположено на расстоянии до 1 м.

1. Нажмите кнопку **PAIR** на пульте дистанционного управления Soundbar, чтобы включить режим **«BT PAIRING»**.

- (или) а. Нажмите кнопку **Source** (Источник сигнала) на нижней панели и выберите **«BT»**. Через несколько секунд надпись **«BT»** автоматически изменится на **«BT PAIRING»** или **«BT READY»** при обнаружении ранее подключаемых устройств.
- б. Когда появится надпись **«BT READY»**, нажмите и удерживайте кнопку **Source** (Источник сигнала) на нижней панели устройства Soundbar не менее 5 секунд до появления надписи **«BT PAIRING»**.

2. Выберите **«[AV] Samsung Soundbar LST70T»** из списка, который появится на вашем устройстве.

- При подключении Soundbar к мобильному устройству на переднем дисплее появится надпись **[Имя мобильного устройства] → «BT»**.



3. Воспроизведение музыкальных файлов на подключенном устройстве Bluetooth через Soundbar.

- После первого подключения устройства Soundbar к вашему мобильному устройству, используйте режим **«BT READY»** для повторного подключения.

## Если устройство не может подключиться

- Если в списке динамиков мобильного устройства есть устройство Soundbar (напр. «[AV] Samsung Soundbar LST70T»), удалите его.
- Повторите шаги 1 и 2.

## В чем разница между BT READY и BT PAIRING?

- **BT READY** : Этот режим позволяет выполнить повторное подключение любого телевизора Samsung или мобильного устройства, которое было подключено ранее.
- **BT PAIRING** : Этот режим позволяет подключить новое устройство к Soundbar. (Нажмите кнопку  PAIR на пульте ДУ устройства Soundbar или нажмите и удерживайте кнопку  (Источник сигнала) на нижней панели устройства Soundbar более 5 секунд, пока устройство Soundbar не перейдет в режим «BT».)

## Заметки о Bluetooth-подключении

- Расположите новое устройство на расстоянии до 1 м для подключения по Bluetooth.
- Если при подключении устройства Bluetooth запрашивается PIN-код, введите <0000>.
- Устройство Soundbar автоматически выключится после 18 минут в режиме готовности.
- Устройство Soundbar может не выполнять поиск устройств Bluetooth или не подключаться должным образом в следующих условиях
  - При наличии мощного электрического поля вокруг устройства.
  - При одновременном сопряжении нескольких устройств Bluetooth с устройством Soundbar.
  - При включенном или находящемся не на месте устройстве Bluetooth или в случае неисправности.
- Электронные устройства могут вызывать радиопомехи. Устройства, генерирующие электромагнитные волны, следует держать подальше от основного устройства Soundbar, например, микроволновые печи, устройства беспроводной локальной сети и т.д.
- Устройство Soundbar поддерживает файлы данных SBC (44,1 кГц, 48 кГц).
- Подключайтесь только к устройству Bluetooth, которое поддерживает функцию A2DP (AV).
- Устройство Soundbar нельзя подключить к устройству Bluetooth, которое поддерживает только функцию HF (гарнитура).
- При подключении устройства Soundbar к устройству Bluetooth расположите их как можно ближе друг к другу.
- Чем дальше расположены друг от друга устройство Soundbar и устройство Bluetooth, тем ниже качество звука. Соединение по Bluetooth может прерваться, если устройства находятся вне эффективного диапазона.
- Соединение по Bluetooth может частично отсутствовать в зонах с плохим приемом сигнала.

- Устройство Bluetooth может создавать шумы или работать неисправно при следующих условиях:
  - Когда тело находится в контакте с приемопередатчиком сигнала на устройстве Bluetooth или Soundbar.
  - Если устройство расположено в углу или при наличии препятствия в его непосредственной близости, например, стены или перегородки, где могут возникать электрические помехи.
  - При воздействии радиопомех со стороны других устройств, работающих в тех же диапазонах частот, например, медицинского оборудования, микроволновых печей и устройств беспроводной локальной сети.
  - Такие препятствия, как двери и стены, могут влиять на качество звука даже в тех случаях, когда устройства находятся в пределах эффективного диапазона.
- Обратите внимание, что при использовании параметра Bluetooth нельзя выполнить сопряжение устройства Soundbar с другими устройствами Bluetooth.
- Данное беспроводное устройство может привести к электрическим помехам во время работы.

## Отсоединение устройства Bluetooth от устройства Soundbar

Можно отключить устройство Bluetooth от системы Soundbar. Инструкции см. в руководстве пользователя устройства Bluetooth.

- Система Soundbar будет отключена.
- При отключении устройства Soundbar от устройства Bluetooth, на переднем дисплее устройства Soundbar отображается «**BT DISCONNECTED**».

## Отключение устройства Soundbar от устройства Bluetooth

Нажмите кнопку  (Источник сигнала) на нижней панели или на пульте ДУ, а затем выберите любой режим за исключением «**BT**».

- Отключение требует времени, потому что устройство Bluetooth должно получить ответ от устройства Soundbar. (Необходимое время для отключения может отличаться в зависимости от устройства Bluetooth)
- При отключении устройства Soundbar от устройства Bluetooth, на переднем дисплее устройства Soundbar отображается «**BT DISCONNECTED**».

## Способ 2. Подключение по беспроводной сети (Wi-Fi)

Для подключения устройства Soundbar к мобильному устройству через беспроводную сеть (Wi-Fi) требуется приложение **SmartThings**.

### Начальное подключение

1. Установите и запустите приложение **SmartThings** на вашем мобильном устройстве (смартфоне или планшете).
2. В приложении следуйте инструкциям на экране для добавления устройства Soundbar.
  - Автоматическое всплывающее окно (как на втором снимке экрана) может не отображаться на некоторых устройствах.

Если всплывающее окно не появляется, нажмите значок «**+**» на экране **Home**.  
Устройство Soundbar добавлено в приложение.



# Использование функции Tap Sound

Коснитесь устройства Soundbar с помощью мобильного устройства, чтобы воспроизводить звук содержимого мобильного устройства через Soundbar.

- Данная функция может быть недоступна в зависимости от мобильного устройства.
- Данная функция совместима только с мобильными устройствами Samsung на базе Android 8.1 или более поздней версии.

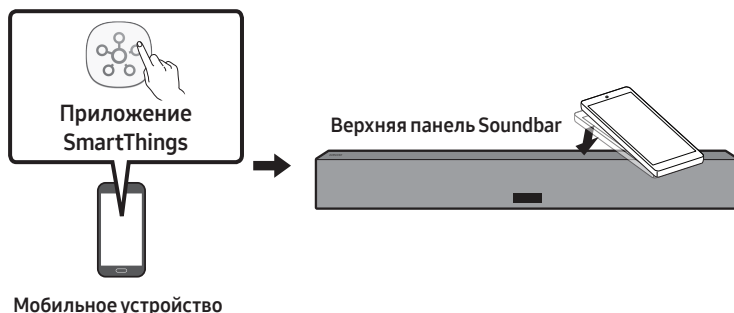

1. Включите функцию **Tap Sound** на мобильном устройстве.
  - Для получения подробной информации о том, как включить данную функцию, см. раздел «**Настройка функции Tap Sound**» ниже.
2. Коснитесь устройства Soundbar с помощью вашего мобильного устройства. Нажмите «**Начать**» в отображаемом окне сообщения. Установка соединения между мобильным устройством и Soundbar выполняется по Bluetooth.
3. Воспроизведите звук содержимого мобильного устройства через Soundbar.
  - Данная функция устанавливает соединение между мобильным устройством и Soundbar по Bluetooth, используя вибрацию мобильного устройства при касании Soundbar.
  - Убедитесь в том, что мобильное устройство не касается острого угла устройства Soundbar. На устройстве Soundbar или мобильном устройстве могут возникнуть царапины или повреждения.
  - Рекомендуется использовать мобильное устройство в чехле. Слегка коснитесь широкой области в верхней части устройства Soundbar, не применяя чрезмерную силу.
  - Чтобы использовать данную функцию, обновите приложение **SmartThings** до самой последней версии. Данная функция может быть недоступна в зависимости от версии приложения.

## Настройка функции Tap Sound

Используйте приложение **SmartThings**, чтобы включить функцию **Tap View, Tap Sound**.

1. Запустите приложение **SmartThings** на мобильном устройстве.
2. Выберите пункт (☰ → ⚙️) на экране приложения **SmartThings** на мобильном устройстве.
3. Установите для функции «**Tap View, Tap Sound**» значение Вкл., чтобы позволить мобильному устройству использовать данную функцию вблизи Soundbar. Функция включена.

### ЗАМЕТКИ

- Когда мобильное устройство находится в режиме энергосбережения, функция **Tap Sound** не работает.
- Функция **Tap Sound** может не работать, если рядом с устройством Soundbar находятся устройства, которые вызывают радиопомехи, напр. электрические устройства. Убедитесь в том, что устройства, которые могут быть причиной радиопомех, расположены на достаточном расстоянии от устройства Soundbar.



# 10 ПОДКЛЮЧЕНИЕ ПРОДУКТОВ AMAZON

- Эта функция недоступна в некоторых странах.
- Этот сервис предоставляется Amazon и может быть закрыт в любой момент. Samsung не несет ответственности за доступность сервиса.
- Дизайн экрана приложения **Amazon Alexa** может быть изменен без предварительного уведомления.

## Подключение и использование с продуктом Amazon (Amazon Echo)

Используйте Amazon Echo, чтобы управлять системой Soundbar и слушать музыку в Amazon Echo.

### ПРИМЕЧАНИЕ

- Убедитесь, что устройство Soundbar подключено к Wi-Fi. (см. «Способ 2. Подключение по беспроводной сети (Wi-Fi)»)

## Используйте голосовые команды для управления устройством Soundbar

- С помощью устройства Soundbar в Amazon Echo можно только воспроизводить музыку. Другие функции Amazon Echo, например новости или погода, можно использовать только с помощью продуктов Amazon Echo.



Стартовое слово + команда + название динамика

\* Использование голосовых команд для управления устройством Soundbar под названием «Гостиная».

Действие	Голосовая команда
Установка уровня громкости 5	«Alexa, сделай громкость 5 в Гостиной»
Повышение уровня громкости	«Alexa, прибавь громкость в Гостиной»
Выключение звука	«Alexa, выключи звук в Гостиной»
Прослушивание радиостанции KISS FM	«Alexa, воспроизведи Kiss FM в Гостиной»
Воспроизведение следующей песни	«Alexa, поставь следующую песню в Гостиной»
Остановка аудио	«Alexa, останови воспроизведение в Гостиной»
Выключение воспроизведения	«Alexa, выключи воспроизведение в Гостиной»

# 11 ОБНОВЛЕНИЕ ПРОГРАММНОГО ОБЕСПЕЧЕНИЯ

## Автоматическое обновление

Когда устройство Soundbar подключено к Интернету, обновление программного обеспечения выполняется автоматически даже при выключенном устройстве Soundbar.

- Чтобы использовать функцию автоматического обновления, устройство Soundbar должно быть подключено к Интернету. Подключение устройства Soundbar к сети Wi-Fi будет потеряно при отсоединении шнура питания или отключении питания. После возобновления подачи электричества или подключения устройства к розетке включите Soundbar и установите интернет-соединение.

## Обновление через USB

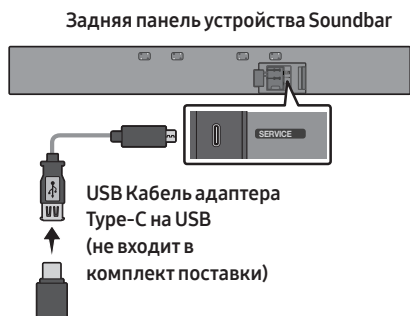

**В будущем компания Samsung может предлагать обновления для программного обеспечения системы устройства Soundbar.**

При наличии обновления его можно установить на устройстве Soundbar путем подключения USB-накопителя, содержащего обновление программного обеспечения, к порту **SERVICE** на устройстве Soundbar.

1. Перейдите на веб-сайт Samsung Electronics ([www.samsung.com](http://www.samsung.com)) → далее выполните поиск по названию модели в меню поддержки клиентов.
  - Для получения подробной информации об обновлении см. Руководство по обновлению.
2. Загрузите файл обновления (USB type-C).
3. Разархивируйте файл для создания папки с именем файла.
4. Сохраните созданную папку на USB-накопителе, а затем подключите его к устройству Soundbar.
5. Включите устройство Soundbar. В течение 3 минут выполняется обновление устройства и на дисплее отображается надпись «**UPDATE**».
  - Во время обновления не выключайте и не извлекайте USB-накопитель.
  - Если сообщение «**UPDATE**» не отображается в окне дисплея, отсоедините сетевой шнур от устройства Soundbar, а затем снова подключите его.
  - Обновление не выполняется после установки последней версии ПО.
  - В зависимости от типа USB обновление может не поддерживаться.

## Инициализация

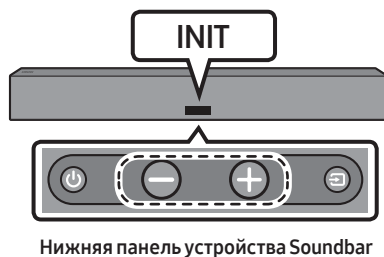

При включенном устройстве Soundbar одновременно нажмите и удерживайте кнопки **— + (Громкость)** на панели устройства не менее 5 секунд. На дисплее отображается надпись «**INIT**» и выполняется инициализация устройства Soundbar.

### ⚠ ВНИМАНИЕ

- Все настройки устройства Soundbar инициализированы. Выполняйте данные процедуры только в случае, если требуется инициализация.

# 12 ПОИСК И УСТРАНЕНИЕ НЕИСПРАВНОСТЕЙ

Прежде чем обратиться за помощью, проверьте следующее.

## В случае, если питание отключено

- Проверьте, правильно ли подключен шнур питания устройства Soundbar в розетку.

## В случае, если функции работают некорректно

- Отсоедините шнур питания и снова подсоедините его.
- Отсоедините шнур питания от внешнего устройства и попробуйте еще раз.
- Если сигнал отсутствует, устройство Soundbar будет автоматически отключено после определенного периода времени. Включите питание. (См. стр 11)

## В случае, если пульт дистанционного управления не работает





- Используйте пульт дистанционного управления на близком расстоянии к устройству Soundbar.
- Замените батарейки на новые.

## В случае, если звук устройства Soundbar не выводится

- Громкость устройства Soundbar слишком низкая или отключена. Отрегулируйте громкость.
- При подключении любого внешнего устройства (приставка цифрового телевидения, устройство Bluetooth, мобильное устройство и т.д.) отрегулируйте громкость внешнего устройства.
- Для вывода звука телевизора выберите устройство Soundbar. (Телевизор Samsung: Меню (🏠) → Настройки (⚙️) → Звук → Вывод звука → Выберите устройство Soundbar)

- Соединение с устройством Soundbar через кабель должно быть устойчивым. Отсоедините кабель и снова подключите его.
- Полностью отсоедините сетевой шнур, снова подключите и включите питание.
- Произведите инициализацию устройства и попробуйте еще раз. (См. стр. 34.)

## В случае, если невозможно установить соединение по Bluetooth

- При подключении нового устройства переключитесь в режим «**BT PAIRING**» для установления соединения. (Нажмите кнопку  PAIR на пульте дистанционного управления или нажмите и удерживайте кнопку  (Источник сигнала) на панели не менее 5 секунд.)
- Если устройство Soundbar подключено к другому устройству, сначала отключите это устройство, чтобы переключить устройство.
- Подключите его снова после удаления списка динамиков Bluetooth на устройстве для подключения. (Телевизор Samsung: Меню (🏠) → Настройки (⚙️) → Звук → Вывод звука → Список динамиков Bluetooth)
- Автоматическое соединение с ТВ может быть отключено. Когда устройство Soundbar находится в режиме «**BT READY**», нажмите и удерживайте кнопку  на пульте дистанционного управления Soundbar в течение 5 секунд для выбора **ON-TV CONNECT**. Если отображается надпись **OFF-TV CONNECT**, снова нажмите и удерживайте кнопку  в течение 5 секунд для переключения выбора.
- Отсоедините и снова подключите шнур питания, а затем попробуйте еще раз.
- Произведите инициализацию устройства и попробуйте еще раз. (См. стр. 34.)

### В случае нарушения звука с устройства Bluetooth

- Звуки могут прерываться из-за помех, создаваемых радиочастотой или электронными устройствами, находящимися поблизости. Держите такие устройства подальше от устройства Soundbar, чтобы избежать радиопомех. Например: микроволновые печи.
- Нарушение звука возможно, если подключаемое устройство расположено слишком далеко от устройства Soundbar. Расположите устройство рядом с устройством Soundbar.
- Если какая-либо часть вашего тела соприкасается с приемопередатчиком Bluetooth или устройство установлено на металлической мебели, может произойти нарушение звука. Проверьте условия установки и эксплуатации.

### В случае, если невозможно установить Wi-Fi-соединение

- Проверьте, включен ли ваш беспроводной маршрутизатор.
- Выключите маршрутизатор, включите его снова, а затем попробуйте еще раз.
- Если сигнал беспроводного маршрутизатора слишком слабый, установить соединение будет невозможно. Расположите маршрутизатор рядом с устройством Soundbar или отрегулируйте установленное положение, устранив все препятствия.
- Если ваш беспроводной маршрутизатор новый, необходимо изменить сетевые настройки динамика.

### В случае, если устройство Soundbar не включается при включении телевизора

- При выключении устройства Soundbar во время просмотра телевизора синхронизация питания с телевизором отключается. В первую очередь отключите телевизор.

## 13 ЛИЦЕНЗИЯ



Manufactured under license from Dolby Laboratories. Dolby, Dolby Audio and the double-D symbol are trademarks of Dolby Laboratories Licensing Corporation.



For DTS patents, see <http://patents.dts.com>. Manufactured under license from DTS, Inc. (for companies headquartered in the U.S./Japan/Taiwan) or under license from DTS Licensing Limited (for all other companies). DTS, Digital Surround, and the DTS logo are registered trademarks or trademarks of DTS, Inc. in the United States and other countries. © 2020 DTS, Inc. ALL RIGHTS RESERVED.



- Управлять воспроизведением музыки в Spotify можно с телефона, планшета или компьютера. Узнай больше на странице [spotify.com/connect](https://www.spotify.com/connect).
- На программное обеспечение Spotify распространяются сторонние лицензии, которые можно найти на странице <https://www.spotify.com/connect/third-party-licenses>.



## 14 ПРИМЕЧАНИЕ ОТНОСИТЕЛЬНО ЛИЦЕНЗИИ С ОТКРЫТЫМ ИСХОДНЫМ КОДОМ

Чтобы отправлять запросы и заявки для получения информации относительно открытого программного обеспечения, обращайтесь в Samsung Open Source. (<http://opensource.samsung.com>)

## 15 ВАЖНОЕ ПРИМЕЧАНИЕ ОБ ОБСЛУЖИВАНИИ

- Рисунки и иллюстрации в данном руководстве пользователя представлены только для справки. Они могут отличаться от реального внешнего вида устройства.
- Плата за обслуживание может взиматься в следующих случаях.
  - (a) Если вы вызовете специалиста, и он не обнаружит неисправности устройства (это возможно, если вы не знакомы с настоящим руководством).
  - (b) Если вы передадите устройство в ремонтный центр, и его специалисты не обнаружат неисправности (это возможно, если вы не знакомы с настоящим руководством).
- Размер этой платы будет сообщен вам перед тем, как сотрудник компании выедет на место.

# 16 СПЕЦИФИКАЦИИ И РУКОВОДСТВО

## Технические характеристики

Акустическая система- устройство, предназначенное для организации эффективного звукового сопровождения при просмотре видеофильмов, видеопрограмм или прослушивании аудиокomпозиций в домашних условиях.

### Акустическая система

Название модели	HW-LST70T
Источник питания	Постоянный ток 23В
Потребление электроэнергии	25Вт
Вес	6,7 кг
Размеры (Ш x В x Г)	1220,0 x 140,0 x 53,5 мм
Рабочая температура	От -31 °С до 50 °С
Диапазон допустимой влажности при работе	От 10% до 80%, без конденсации
Диапазон температуры хранения	От -31 °С до 50 °С
Диапазон влажности хранения	От 5% до 95%, без конденсации
УСИЛИТЕЛЬ Потребление электроэнергии	(45W x 4) + (10W x 3)
Поддерживаемые форматы воспроизведения	LPCM 2ch, Dolby Audio™ (поддерживает Dolby® Digital), DTS
ВЫХОДНАЯ МОЩНОСТЬ БЕСПРОВОДНОГО УСТРОЙСТВА Максимальная мощность передатчика Wi-Fi	100 мВт в диапазонах частот 2,4 ГГц – 2,4835 ГГц, 50 мВт в диапазонах частот 5,15 ГГц – 5,25 ГГц, 100 мВт в диапазонах частот 5,25 ГГц – 5,35 ГГц
ВЫХОДНАЯ МОЩНОСТЬ БЕСПРОВОДНОГО УСТРОЙСТВА Максимальная мощность передатчика BT	100 мВт в диапазоне частот 2,4 ГГц – 2,4835 ГГц

### ЗАМЕТКИ

- Компания Samsung Electronics Co., Ltd оставляет за собой право изменять технические характеристики без дополнительного уведомления.
- Указанные размеры и вес приблизительны.
- Это устройство может не работать при температуре ниже -20 °С. Рекомендуется подключить кабель питания к розетке, а через 1 час включить питание устройства Soundbar.
  - При температуре окружающего воздуха от -20 °С до -31 °С не отключайте устройство от источника питания.

Wi-Fi Способ отключения	Нажмите кнопку <b>BASS</b> на пульте ДУ устройства Soundbar и удерживайте ее в течение 30 секунд, чтобы включить/выключить Wi-Fi.
Bluetooth Способ отключения	Нажмите кнопку <b>информации</b> на пульте ДУ устройства Soundbar и удерживайте ее в течение 30 секунд, чтобы включить/выключить Bluetooth.



- Импортер : ООО «Самсунг Электроник Рус Компани»  
123242, г. Москва, Новинский бульвар, д. 31, помещение 1, 2, Российская Федерация
- Изготовитель : Самсунг Электроник Ко., Лтд.  
129, Самсунг-ро, Енгтонг-гу, Сувон-си, Кёнги-до, 16677, Республика Корея
- Настоящий продукт произведен под полным производственным контролем «SAMSUNG ELECTRONICS CO., LTD.». Наименование производителя (зависит от модели и указано на изделии):
  1. «Самсунг Электроник Хойчжоу Ко., Лтд.» Произведено в КНР.
  2. «П.Т. Самсунг Электроник Индонезия» Произведено в Индонезии.
  3. «Хойян Истерн Эйша Электроник Ко., Лтд.» Произведено в КНР.
  4. «Хойчжоу Сити Бумцзинь Технолджи Ко., Лтд.» Произведено в КНР.
- Дату изготовления см. на этикетке продукта.



### [Правильная утилизация аккумуляторов]

#### **(Действительно для стран, использующих систему раздельного сбора отходов)**

Наличие этого символа на аккумуляторе, на его упаковке или в сопроводительной документации указывает на то, что по окончании срока службы изделие не должно выбрасываться с другими бытовыми отходами. Наличие обозначений химических элементов Hg, Cd и Pb означает, что аккумулятор содержит ртуть, кадмий или свинец, количество которых превышает эталонный уровень, определенный в Директиве ЕС 2006/66.

Неправильная утилизация аккумуляторов может привести к нанесению вреда здоровью человека или окружающей среде.

Чтобы защитить природные ресурсы и обеспечить повторное использование материалов, пожалуйста не выбрасывайте аккумуляторы с другими отходами, а сдавайте их на переработку в местную бесплатную службу приема аккумуляторов.



### Правильная утилизация изделия (Использованное электрическое и электронное & оборудование)

#### **(Действительно для стран, использующих систему раздельного сбора отходов)**

Наличие данного значка показывает, что изделие и его электронные аксессуары (например, зарядное устройство, гарнитура, кабель USB) по окончании их срока службы нельзя утилизировать вместе с другими бытовыми отходами. Во избежание нанесения вреда окружающей среде и здоровью людей при неконтролируемой утилизации, а также для обеспечения возможности переработки для повторного использования, утилизируйте изделие и его электронные аксессуары отдельно от прочих отходов.

Сведения о месте и способе утилизации изделия в соответствии с нормами природоохранного законодательства можно получить у продавца или в соответствующей государственной организации.

Бизнес-пользователи должны обратиться к своему поставщику и ознакомиться с условиями договора купли-продажи. Запрещается утилизировать изделие и его электронные аксессуары вместе с другими производственными отходами.



# SAMSUNG

© Samsung Electronics Co., Ltd., 2020. Все права защищены.

## Связывайтесь с SAMSUNG по всему миру

Если у вас есть предложения или вопросы по продукции Samsung, обращайтесь, пожалуйста, в информационный центр компании Samsung.

Страна	Сервисный центр Samsung ☎	Веб-сайт
■ CIS		
RUSSIA	8-800-555-55-55	<a href="http://www.samsung.com/ru/support">www.samsung.com/ru/support</a>
BELARUS	810-800-500-55-500	<a href="http://www.samsung.com/support">www.samsung.com/support</a>
GEORGIA	0-800-555-555	
ARMENIA	0-800-05-555	
AZERBAIJAN	0-88-555-55-55	
KAZAKHSTAN	8-10-800-500-55-500 (GSM: 7799)	<a href="http://www.samsung.com/kz_ru/support">www.samsung.com/kz_ru/support</a>
UZBEKISTAN	00-800-500-55-500 (GSM: 7799)	<a href="http://www.samsung.com/uz_ru/support">www.samsung.com/uz_ru/support</a>
KYRGYZSTAN	00-800-500-55-500 (GSM: 9977)	<a href="http://www.samsung.com/support">www.samsung.com/support</a>
TAJIKISTAN	8-10-800-500-55-500 (GSM: 8888)	
MONGOLIA	1800-25-55	
UKRAINE	0-800-502-000	<a href="http://www.samsung.com/ua/support">www.samsung.com/ua/support</a>
MOLDOVA	+373-22-667-400	<a href="http://www.samsung.com/support">www.samsung.com/support</a>

**Дата выпуска**

**SAMSUNG**

# ПОВНА ВЕРСІЯ ПОСІБНИКА

---

## HW-LST70T

Уявіть можливості

Дякуємо, що придбали цей продукт компанії Samsung.

Щоб отримати повний комплект послуг,

зареєструйте продукт за адресою:







[www.samsung.com/register](http://www.samsung.com/register)

# ІНФОРМАЦІЯ ЩОДО БЕЗПЕЧНОГО ВИКОРИСТАННЯ

## ПОПЕРЕДЖЕННЯ СТОСОВНО БЕЗПЕКИ ЕКСПЛУАТАЦІЇ

ЩОБ ЗМЕНШИТИ РИЗИК УРАЖЕННЯ ЕЛЕКТРИЧНИМ СТРУМОМ, НЕ ЗНИМАЙТЕ КРИШКУ (АБО ЗАДНЮ ПАНЕЛЬ).

ПРОДУКТ НЕ МІСТИТЬ ДЕТАЛЕЙ, ЩО ОБСЛУГОВУЮТЬСЯ КОРИСТУВАЧЕМ. ЯКЩО ПОТРІБНО ПРОВЕСТИ ТЕХНІЧНЕ ОБСЛУГОВУВАННЯ, ЗВЕРНІТЬСЯ ДО КВАЛІФІКОВАНИХ ФАХІВЦІВ. Див. таблицю нижче з поясненнями символів, які можуть бути нанесені на виріб Samsung.

	<b>ЗАСТЕРЕЖЕННЯ</b> <b>РИЗИК УРАЖЕННЯ</b> <b>ЕЛЕКТРИЧНИМ СТРУМОМ</b> <b>НЕ ВІДКРИВАТИ</b>	
	Це позначення вказує на високу напругу всередині виробу. Будь-який контакт із будь-якою внутрішньою деталлю виробу може бути небезпечним.	
	Це позначення вказує на те, що до виробу додаються важливі довідкові матеріали, які стосуються його експлуатації та обслуговування.	
	Виріб класу II: цей символ вказує на те, що в заземленні немає потреби. Якщо символу немає на виробі зі шнуром живлення, виріб СЛІД надійно під'єднати до захисного заземлення (землі).	
	Мережа змінного струму: цей символ вказує, що номінальне значення напруги, позначене цим символом, позначає мережу змінного струму.	
	Мережа постійного струму: цей символ вказує, що номінальне значення напруги, позначене цим символом, позначає мережу постійного струму.	



Застереження, перегляньте інструкції: цей символ вказує на потребу переглянути посібник користувача щодо подальших вказівок безпеки.

## ЗАСТЕРЕЖЕННЯ

- ЩОБ ЗАПОБІГТИ УРАЖЕННЮ ЕЛЕКТРИЧНИМ СТРУМОМ, ПЕРЕКОНАЙТЕСЯ, ЩО ШИРОКИЙ КОНТАКТ ШТЕПСЕЛЯ ПОВНІСТЮ ВСТАВЛЕНО У ВІДПОВІДНИЙ ОТВІР РОЗЕТКИ.
- Продукт необхідно підключати до розетки змінного струму з належним захисним заземленням.
- Щоб відключити пристрій від джерела живлення, необхідно витягти штекер із розетки, тому він має бути завжди доступним.
- Щоб повністю вимкнути цей продукт, витягніть штепсель зі стінної розетки. Штепсель має бути легкодоступним за будь-яких умов.

# ЗАСТЕРЕЖЕННЯ

1. Переконайтеся, що ваше побутове джерело змінного струму відповідає вимогам до живлення електричним струмом, зазначеним на ідентифікаційній наклейці (розташовується знизу виробу). Установлюйте пристрій горизонтально на стійкій поверхні (наприклад, на меблях) і забезпечте достатньо простору для належної вентиляції 7–10 см. Переконайтеся, що вентиляційні отвори не заблоковано. Не розміщуйте пристрій на підсилювачі чи іншому обладнанні, яке може нагріватися. Цей пристрій розроблено для тривалого використання. Щоб повністю вимкнути пристрій, від'єднайте штепсель від стінної розетки зі змінним струмом. Якщо пристрій не використовуватиметься тривалий час, від'єднайте штекер живлення від розетки.
2. Відключайте штекер живлення від електричної розетки зі змінним струмом під час грози. Перепади напруги, спричинені блискавкою, можуть пошкодити пристрій.
3. Уникайте дії інших джерел тепла на пристрій. Це може призвести до перегрівання та неправильної роботи пристрою.
4. Забезпечте захист пристрою від дії вологи (наприклад, вази з водою), надмірного тепла (наприклад, камін) та обладнання, яке створює потужні магнітні чи електричні поля. У разі неправильної роботи пристрою відключіть його від джерела живлення. Цей пристрій не призначений для промислового використання. Його призначено виключно для особистого використання. Якщо пристрій зберігається в умовах низької температури, це може стати причиною виникнення конденсату. У разі транспортування пристрою в зимовий період перед його використанням зачекайте приблизно 2 години, щоб температура зрівнялася з кімнатною.

5. Батареї, що використовуються в цьому пристрої, містять хімічні речовини, небезпечні для навколишнього середовища. Не утилізуйте батареї разом зі звичайним домашнім сміттям. Не піддавайте батарею дії надмірного тепла або вогню. Не розбирайте, не нагрівайте батареї і не замикайте їх контакти.

**ЗАСТЕРЕЖЕННЯ:** Неправильно вставлена батарея може стати причиною вибуху. Замінюючи батареї, перевіряйте, чи вони того самого (або подібного) типу.

# ЗНОСОСТІЙКІСТЬ

- Звукова панель Soundbar забезпечує високий ступінь захисту IP55, тому її можна використовувати поза приміщеннями (за умови встановлення та використання згідно з інструкціями в цьому посібнику користувача).
- Пульти ДК цього виробу забезпечує ступінь захисту IP56.

Захист від твердих часток	IP		Захист від води
	5	5	
Без захисту	0	0	Без захисту
Тверді частки > 50 mm	1	1	Вертикальні потоки води
Тверді частки > 12 mm	2	2	Вертикальні потоки води - корпус нахилено на 15°
Тверді частки > 2,5 mm	3	3	Вода, що розпилюється під кутом 60° згори
Тверді частки > 1,0 mm	4	4	Бризки води з усіх боків
<b>Пилонепроникність</b>	<b>5</b>	<b>5</b>	<b>Струмені води зі шлангів з усіх боків</b>
Захист від пилу	6	6	Потужні струмені води зі шлангів з усіх боків
-		7	Тимчасове занурення: 1 м на 30 хвилин
-		8	Занурення: глибину та час визначає виробник

Незважаючи на ступені захисту IP55 і IP56, звукова панель Soundbar та пульти ДК не захищені від ушкодження водою в будь-якій ситуації. Щоб запобігти пошкодженню пристроїв, уникайте впливу на них нижченаведених чинників.















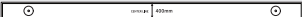

- Вода, що випускається джерелом понад 6,3 mm на корпус із будь-якого напрямку, або занурення у воду.
- Вода, що випускається під тиском понад 30 kPa (4,4 psi) за обсягу води понад 12,5 л/хв протягом більше ніж 3 хвилин, і екстремальні погодні умови.

# ЗМІСТ

<b>01</b>	<b>Перевірка компонентів</b>	<b>7</b>
	Вставлення батарейок (AAA, 2 шт.) для користування пультом ДК	8
<b>02</b>	<b>Огляд виробу</b>	<b>9</b>
	Передня/нижня панель звукової панелі Soundbar	9
	Задня панель звукової панелі Soundbar	10
<b>03</b>	<b>Використання пульта дистанційного керування</b>	<b>11</b>
	Як користуватися пультом дистанційного керування	11
	Застосування прихованих кнопок (кнопок із кількома функціями)	14
	Характеристики виходу для різних режимів звукових ефектів	14
	Регулювання гучності звукової панелі Soundbar за допомогою пульта дистанційного керування телевізора	15
<b>04</b>	<b>Підключення звукової панелі Soundbar</b>	<b>16</b>
	Під'єднання до мережі живлення	16
	Як під'єднати адаптер змінного/постійного струму	16
<b>05</b>	<b>Встановлення настінного кріплення</b>	<b>17</b>
	Застереження щодо встановлення	17
	Спосіб 1. Кріплення на телевізор	17
	Спосіб 2. Кріплення на стіні	20
<b>06</b>	<b>Використання дротового з'єднання з телевізором</b>	<b>22</b>
	Підключення за допомогою оптичного кабелю	22

<b>07</b>	<b>Використання бездротового з'єднання з телевізором</b>	<b>24</b>
	Спосіб № 1. Підключення за допомогою Bluetooth	24
	Спосіб № 2. Підключення через мережу Wi-Fi	26
<b>08</b>	<b>Підключення до зовнішнього пристрою</b>	<b>27</b>
	Підключення за допомогою оптичного кабелю	27
<b>09</b>	<b>Підключення мобільного пристрою</b>	<b>28</b>
	Спосіб № 1. Підключення за допомогою Bluetooth	28
	Спосіб № 2. Підключення через Wi-Fi (бездротову мережу)	31
	Використання функції Tap Sound	32
<b>10</b>	<b>Підключення виробу Amazon</b>	<b>33</b>
	Підключення виробу Amazon (Amazon Echo) та керування звуковою панеллю Soundbar за його допомогою	33
	Керуйте звуковою панеллю Soundbar за допомогою голосових команд	33
<b>11</b>	<b>Оновлення програмного забезпечення</b>	<b>34</b>
	Автоматичне оновлення	34
	Оновлення з USB-накопичувача	34
	Ініціалізація	34
<b>12</b>	<b>Усунення несправностей</b>	<b>35</b>
<b>13</b>	<b>Ліцензія</b>	<b>36</b>
<b>14</b>	<b>Примітка щодо ліцензій для пз з відкритим вихідним кодом</b>	<b>37</b>
<b>15</b>	<b>Важлива примітка щодо обслуговування</b>	<b>37</b>
<b>16</b>	<b>Технічні характеристики та вказівки</b>	<b>38</b>
	Технічні характеристики	38

# 01 ПЕРЕВІРКА КОМПОНЕНТІВ

					
Головний пристрій звукової панелі Soundbar	Пульт дистанційного керування / батареї для звукової панелі Soundbar	Оптичний кабель			
		 x 2			
Адаптер змінного / постійного струму	Рейка для настінного кріплення	Тримач гвинта			
 x 2	 x 2	 x 2	 x 2		
Верхній кронштейн	Нижній кронштейн	Рейка кронштейна	Кронштейн настінного кріплення		
 x 4 (M3 x L10)	 x 2 (M4 x L10)	 x 2 (M6 x L10)	 x 2	 x 2	 x 2 (M5 x L50)
Гвинт-саморіз	Кріпильний гвинт	Болт-Етс	Болт-Етс А/S	Анкер/гвинт	

- Докладнішу інформацію про джерело живлення та споживання електроенергії див. на етикетці виробу (етикетка: нижня частина головного пристрою звукової панелі Soundbar).
- Щоб придбати додаткові компоненти чи кабелі, зверніться до центру обслуговування Samsung або до служби клієнтського сервісу Samsung.
- Інформацію про компоненти для настінного кріплення звукової панелі Soundbar наведено на сторінках 17-21.
- Ця звукова панель Soundbar призначена тільки для кріплення на телевізор або для настінного кріплення.
- Дизайн, технічні характеристики та екран програми може бути змінено без попереднього повідомлення.
- Зовнішній вигляд аксесуарів може дещо відрізнятися від зображених вище.



## Вставлення батарейок (AAA, 2 шт.) для користування пультом ДК

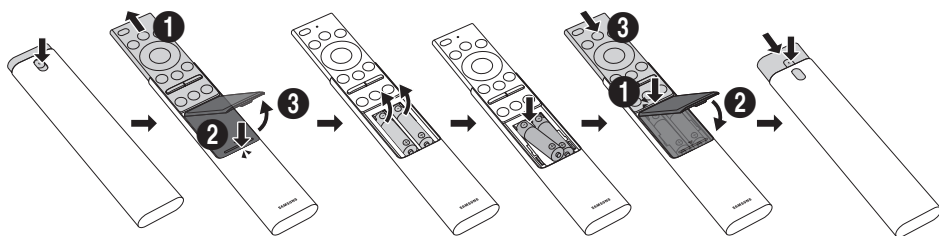



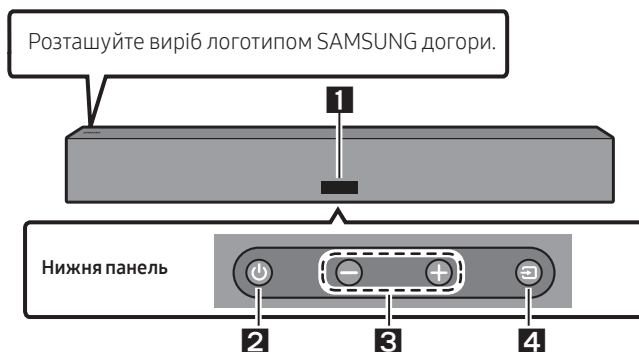

1. Натисніть кнопку ▲ у верхній частині задньої панелі пульта ДК звукової панелі Soundbar. Корпус пульта злегка висунеться з футляра.
2. Переверніть пульт, тоді посуньте корпус вгору, щоб відкрився відсік для батарейок, і зніміть кришку батарейного відсіку.
3. Якщо в пульті є батарейки, дістаньте їх.
4. Установіть у відсік дві нові батарейки (1,5 V, тип AAA), розташувавши їх із належним урахуванням полярності (+, -).
5. Після встановлення батарейок установіть назад кришку батарейного відсіку й посуньте корпус униз.
6. Переверніть пульт, натисніть і утримуйте кнопку ▲ вгорі задньої панелі, потім поверніть корпус у початкове положення.
  - Для довшого терміну служби батарейок рекомендовано використовувати лужні батарейки.

## 02 ОГЛЯД ВИРОБУ

### Передня/нижня панель звукової панелі Soundbar



<b>1</b>	<b>Відображення</b> Використовується для відображення стану пристрою та поточного режиму.								
<b>2</b>	<b>Кнопка  (Живлення)</b> Увімкнення та вимкнення живлення.								
<b>3</b>	<b>Кнопка   (Гучність)</b> Використовується для регулювання гучності.								
<b>4</b>	<b>Кнопка  (Джерело)</b> Вибір режиму джерела вхідного сигналу. <table border="1" data-bbox="151 989 862 1133"><thead><tr><th>Режим вхідного сигналу</th><th>Відображення</th></tr></thead><tbody><tr><td>Оптичний цифровий вхід</td><td>D.IN</td></tr><tr><td>Режим Wi-Fi</td><td>WIFI</td></tr><tr><td>Режим BLUETOOTH</td><td>BT</td></tr></tbody></table>	Режим вхідного сигналу	Відображення	Оптичний цифровий вхід	D.IN	Режим Wi-Fi	WIFI	Режим BLUETOOTH	BT
Режим вхідного сигналу	Відображення								
Оптичний цифровий вхід	D.IN								
Режим Wi-Fi	WIFI								
Режим BLUETOOTH	BT								

- Кнопка живлення запрацює через 4–6 секунд після підключення шнура живлення змінного струму.
- Система відтворює звук із затримкою в 4–5 секунд після увімкнення пристрою.
- Якщо звук надходить одночасно і від телевізора, і від звукової панелі Soundbar, відкрийте меню **Налаштування** та змініть налаштування для відтворення аудіосигналу телевізора з динаміків телевізора на **Зовнішній динамік**.

## Задня панель звукової панелі Soundbar

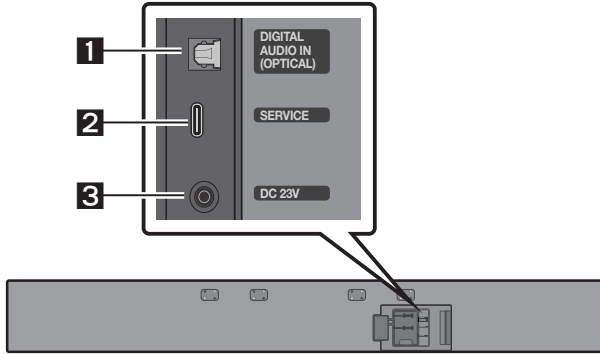

<b>1</b>	<b>DIGITAL AUDIO IN (OPTICAL)</b> Підключення до цифрового (оптичного) виходу на зовнішньому пристрої. (Див. стор. 27)
<b>2</b>	<b>SERVICE</b> Підключення USB-накопичувача для оновлення програмного забезпечення пристрою.
<b>3</b>	<b>DC 23V</b> (вхідний роз'єм для живлення) Підключення адаптера живлення змінного / постійного струму. (Див. стор. 16)



- Відключаючи кабель живлення адаптера живлення змінного/постійного струму від розетки, тягніть за штекер. Не тягніть за кабель.
- Не підключайте цей пристрій або інші компоненти до розетки змінного струму, поки не встановлено з'єднання між усіма компонентами.

# 03 ВИКОРИСТАННЯ ПУЛЬТА ДИСТАНЦІЙНОГО КЕРУВАННЯ

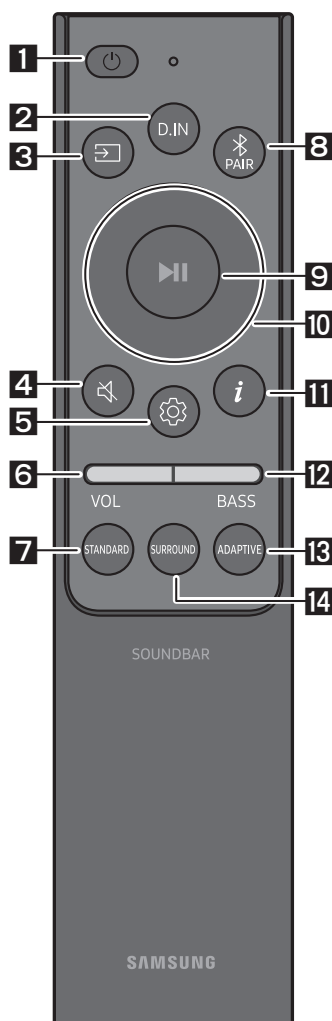
## Як користуватися пультом дистанційного керування

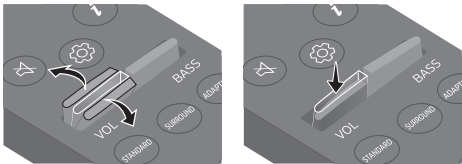

<p><b>1</b></p>  <p><b>Живлення</b></p>	<p>Увімкнення та вимкнення звукової панелі Soundbar.</p> <ul style="list-style-type: none"> <li>• <b>Функція Auto Power Down</b> Пристрій вимикається автоматично в таких ситуаціях: <ul style="list-style-type: none"> <li>– у режимі <b>D.IN</b> / <b>Wi-Fi</b> / <b>BT</b>, якщо аудіосигнал відсутній протягом 18 хвилин.</li> </ul> </li> </ul>
<p><b>2</b></p>  <p><b>D.IN</b></p>	<p>Натисніть, щоб перейти в режим <b>D.IN</b>.</p>
<p><b>3</b></p>  <p><b>Джерело</b></p>	<p>Натисніть, щоб вибрати джерело сигналу, підключене до звукової панелі Soundbar.</p>
<p><b>4</b></p>  <p><b>Вимкнення звуку</b></p>	<p>Натисніть кнопку  (<b>Вимкнення звуку</b>), щоб вимкнути звук. Щоб увімкнути звук, натисніть кнопку ще раз.</p>
<p><b>5</b></p>  <p><b>Керування звуком</b></p>	<p>Коли натиснуто, пункти параметрів, як-от <b>TREBLE</b> або <b>SYNC</b>, відображаються по черзі. Потрібний параметр можна налаштувати за допомогою кнопок <b>Вгору</b> / <b>Вниз</b>.</p> <ul style="list-style-type: none"> <li>– Щоб налаштувати гучність для <b>TREBLE</b>, виберіть «Керування звуком» → <b>TREBLE</b>, а потім за допомогою кнопок <b>Вгору</b> / <b>Вниз</b> регулюйте гучність у діапазоні від -6 до +6.</li> <li>– Натисніть та утримуйте кнопку  (<b>Керування звуком</b>) приблизно 5 секунд, щоб відрегулювати звук у кожному частотному діапазоні. Частоту 150Hz, 300Hz, 600Hz, 1,2kHz, 2,5kHz, 5kHz або 10kHz можна вибрати за допомогою кнопок <b>Ліворуч</b>/<b>Праворуч</b>, а потім відрегулювати в діапазоні від -6 до +6 за допомогою кнопок <b>Вгору</b>/<b>Вниз</b>. (Переконайтеся в тому, що вибрано режим звуку <b>STANDARD</b>.)</li> <li>– Якщо відтворення відео на телевізорі та звуку зі звукової панелі Soundbar не синхронізовано, виберіть <b>SYNC</b> у меню налаштувань звуку та задайте затримку звуку в діапазоні від 0 до 300 мс за допомогою кнопок <b>Вгору</b>/<b>Вниз</b>.</li> <li>– Параметр <b>SYNC</b> доступний лише для декількох функцій.</li> </ul>

<p><b>6</b></p>	<p><b>ГУЧНІСТЬ</b></p>	 <p>Нахиляйте кнопку вгору або вниз, щоб налаштувати рівень гучності.</p> <ul style="list-style-type: none"> <li>• <b>Вимкнення звуку</b> Натисніть кнопку <b>VOL</b>, щоб вимкнути звук. Щоб увімкнути звук, натисніть кнопку ще раз.</li> </ul>
<p><b>7</b></p>	<p><b>STANDARD</b></p>	<p>Якщо натиснути цю кнопку, буде виведено оригінальний звук.</p>
<p><b>8</b></p>	<p><b>Bluetooth PAIR</b></p>	<p>Перемкніть звукову панель Soundbar у режим з'єднання з пристроєм Bluetooth. Щоб підключити новий пристрій Bluetooth, натисніть цю кнопку та дочекайтеся появи екрана <b>BT PAIRING</b>.</p>
<p><b>9</b></p>	<p><b>Відтворення / пауза</b></p>	<p>За допомогою цієї кнопки можна відтворювати або призупиняти відтворення музики.</p>
<p><b>10</b></p>	<p><b>Вгору / Вниз / Ліворуч / Праворуч</b></p>	 <p><b>Натискайте у вказаних місцях для вибору елемента Вгору/Вниз/Ліворуч/Праворуч.</b></p> <p>Натискайте Вгору / Вниз / Ліворуч / Праворуч, щоб вибрати або налаштувати функції.</p> <ul style="list-style-type: none"> <li>• <b>Повтор</b> Щоб скористатися функцією повтору, натисніть кнопку <b>Вгору</b>.</li> <li>• <b>Пропуск музичного запису</b> Натисніть кнопку <b>Праворуч</b> для вибору наступного музичного файлу. Натисніть кнопку <b>Ліворуч</b> для вибору попереднього музичного файлу.</li> </ul>
<p><b>11</b></p>	<p><b>Інформація</b></p>	<p>Коли натиснуто, відображається інформація про підключені джерела та пристрої Bluetooth.</p>

<b>12</b>	 <b>BASS</b>	 <p>Натискайте верхню або нижню частину цієї кнопки, щоб відрегулювати гучність басів у діапазоні від -6 до +6.</p>
<b>13</b>	 <b>ADAPTIVE</b>	<p>Якщо натиснути цю кнопку, система аналізує вміст у реальному часі та, зважаючи на його характеристики, автоматично створює оптимальне звукове поле.</p>
<b>14</b>	 <b>SURROUND</b>	<p>Натисніть цю кнопку, щоб забезпечити звуковий простір, ширший за стандартний.</p>

## Застосування прихованих кнопок (кнопок із кількома функціями)

Прихована кнопка		Див. стор.
Кнопка на пульті дистанційного керування	Функція	
BASS (Вгору)	Увімкнення/вимкнення пульта дистанційного керування телевізором (режим очікування)	Стор. 15
 (Керування звуком)	Еквалайзер на 7 частотних діапазонів	Стор. 11

## Характеристики виходу для різних режимів звукових ефектів

Ефект	Вхід	Вихід
STANDARD	2.0 канали	2.0 канали
	5.1 канали	3.0 канали
SURROUND	2.0 канали	3.0 канали
	5.1 канали	3.0 канали
ADAPTIVE	2.0 канали	2.0 канали
	5.1 канали	3.0 канали

# Регулювання гучності звукової панелі Soundbar за допомогою пульта дистанційного керування телевізора



Гучність звукової панелі Soundbar можна регулювати за допомогою пульта дистанційного керування телевізором

- Цю функцію можна використовувати лише на ІЧ-пульті дистанційного керування. Bluetooth-пульти дистанційного керування (для яких потрібно створювати пару) не підтримуються.
- Щоб скористатися цією функцією, виберіть для динаміка телевізора режим **Зовнішній динамік**.
- Виробники телевізорів, що підтримують цю функцію: VIZIO, LG, Sony, Sharp, PHILIPS, PANASONIC, TOSHIBA, Hisense, RCA

1. Вимкніть звукову панель Soundbar.

2. Натисніть і утримуйте кнопку **BASS** протягом 5 секунд.

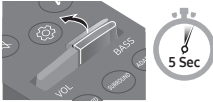
Під час кожного натискання та утримування кнопки **BASS** протягом 5 секунд відбувається перемикання режимів у такому порядку: **SAMSUNG-TV REMOTE** (Режим за замовчуванням), **OFF-TV REMOTE**, **ALL-TV REMOTE**.

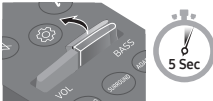
Кнопка пульта дистанційного керування	Відображення	Статус
	(Режим за замовчуванням) <b>SAMSUNG-TV REMOTE</b>	Активація ІЧ-пульта дистанційного керування до телевізора Samsung.
	<b>OFF-TV REMOTE</b>	Деактивація пульта дистанційного керування до телевізора.
	<b>ALL-TV REMOTE</b>	Активація ІЧ-пульта дистанційного керування до телевізора іншого виробника.



# 04 ПІДКЛЮЧЕННЯ ЗВУКОВОЇ ПАНЕЛІ SOUNDBAR

## Під'єднання до мережі живлення

Підключіть панель Soundbar до електричної розетки в наведеному нижче порядку.

1. Під'єднайте адаптер змінного/постійного струму до панелі Soundbar.
  2. Під'єднайте шнур живлення до настінної розетки.
- Докладнішу інформацію про вимоги до електричної розетки та споживання електроенергії див. на етикетці виробу (етикетка: нижня частина головного пристрою звукової панелі Soundbar).

**ЗАСТЕРЕЖЕННЯ! ЩОБ ЗНИЗИТИ РИЗИК ПОЖЕЖІ АБО УДАРУ СТРУМОМ, НЕ ПІДДАВАЙТЕ АДАПТЕР ЗМІННОГО/ПОСТІЙНОГО СТРУМУ ВПЛИВУ ДОЩУ ТА ВОЛОГИ.**

### Адаптер змінного / постійного струму

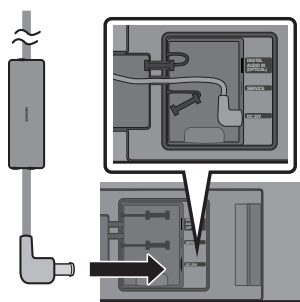

**Задня частина головного блока звукової панелі Soundbar**

- Коли кабель не використовується, закрийте його силіконом.

### ПРИМІТКИ

- Якщо витягнути, а потім знову під'єднати шнур живлення, коли пристрій ввімкнено, звукова панель Soundbar ввімкнеться автоматично.
- Ніколи не тягніть шнур живлення адаптера змінного/постійного струму із силою.
- У разі встановлення адаптера змінного/постійного струму горизонтально, розмістіть його логотипом Samsung догори.

## Як під'єднати адаптер змінного/постійного струму

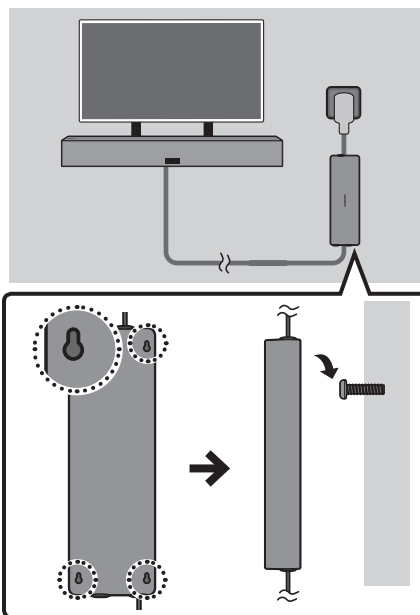

- Затягніть 2 або 4 гвинти (не входять у комплект) на стіні або столі, а потім вставте їх у пази на задній стороні адаптера змінного/постійного струму. Не можна встановлювати адаптер безпосередньо на підлозі.
- Монтажні гвинти наведено на малюнках нижче.

### Рекомендована специфікація гвинтів (не входять у комплект)

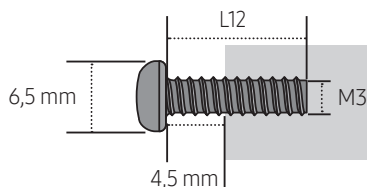

# 05 ВСТАНОВЛЕННЯ НАСТІННОГО КРІПЛЕННЯ

## Застереження щодо встановлення

- Встановлюйте лише на вертикальній стіні.
- Упевніться, що стіна достатньо надійна, щоб витримати вагу виробу. Якщо це не так, укріпіть стіну або виберіть інше місце для встановлення.
- Придбайте та використайте фіксувальні гвинти або анкери, відповідні до матеріалу стіни (гіпсова плита, залізна плита, дерево тощо). Якщо можливо, закріпіть опорні гвинти в стійках каркаса стіни.
- Придбайте гвинти для настінного кріплення, зважаючи на вид і товщину стіни, на якій буде встановлено звукову панель Soundbar.
  - Діаметр: M5
  - Довжина: рекомендовано мінімум 35 mm
- Перш ніж встановлювати звукову панель Soundbar на стіні, підключіть кабелі виробу до зовнішніх пристроїв.
- Перш ніж встановлювати пристрій, упевніться, що його вимкнено та відключено від мережі живлення. Якщо цього не зробити, це може призвести до ураження електричним струмом.
- Під час встановлення звукової панелі Soundbar тримайте її подалі від інших джерел тепла (наприклад, каміна).
- Для стабільного використання виробу його слід встановлювати в місці, де немає ризику замерзання через скупчення снігу або тривалого впливу дощу.
- Якщо залишити звукову панель Soundbar на відкритому повітрі, може накопичуватися пил або сторонні речовини. Коли вона не використовується, накрийте панель тканиною або чохлом.
  - Рекомендовано використовувати чохол для захисту від атмосферного впливу води й пилу.
- Докладнішу інформацію про кріплення телевізора на стіні наведено у відповідному посібнику.

- Компанія Samsung не несе відповідальності за пошкодження, що виникли внаслідок неправильного встановлення виробу.
- Рекомендовано встановлювати звукову панель Soundbar під прикриттям, захищеним від екстремальних погодних умов.

## Спосіб 1. Кріплення на телевізор

### Перевірка перед підключенням

- Ця звукова панель Soundbar сумісна з моделлю телевізора Samsung для вулиці The Terrace із такими назвами моделей: QN\*\*LST\*\*, GQ\*\*LST\*\*, QA\*\*LST\*\*, QE\*\*LST\* (наприклад, QN65LST7T)

### Компоненти кріплення на телевізор

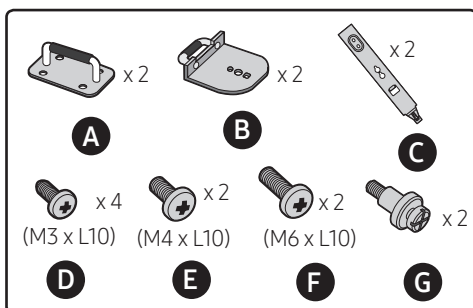

### Приклад установа

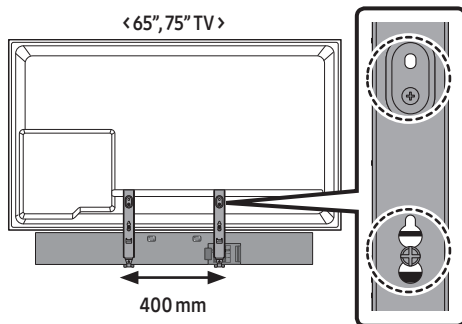

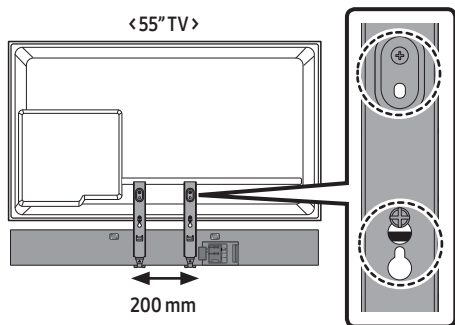

1. «Задня частина телевізора Samsung»

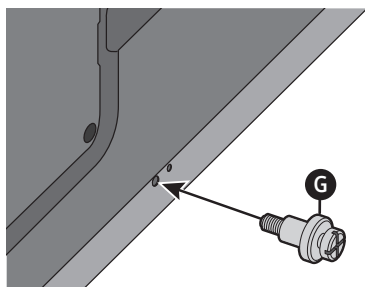

2. «Задня частина телевізора Samsung»

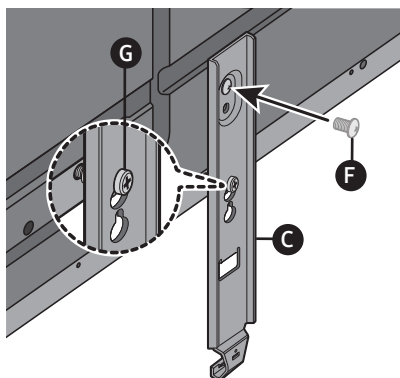

- Затягніть телевізор у горизонтальному положенні **C**

3. «Задня частина звукової панелі Soundbar»

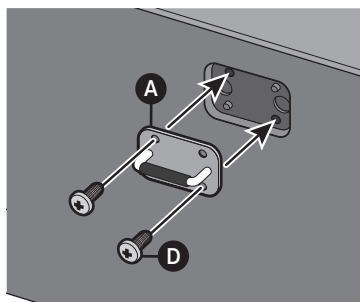

4. «Нижня частина звукової панелі Soundbar»

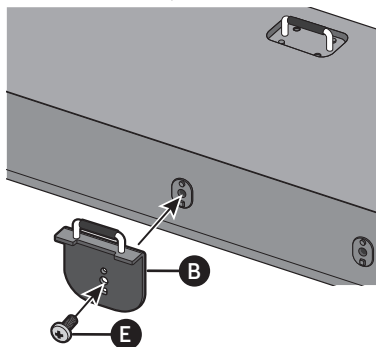

5.

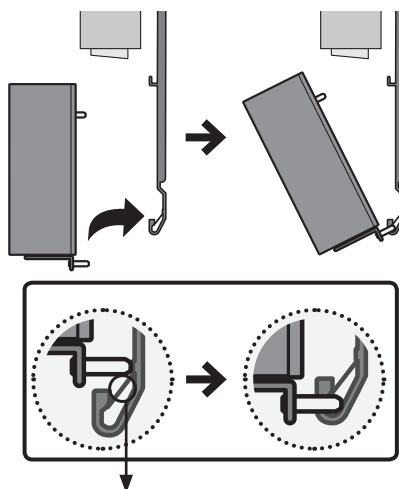

Пластина для запобігання відхиленню

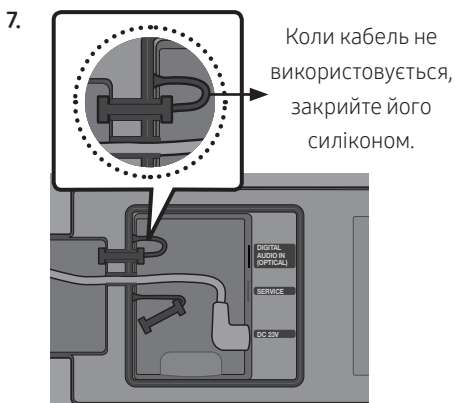
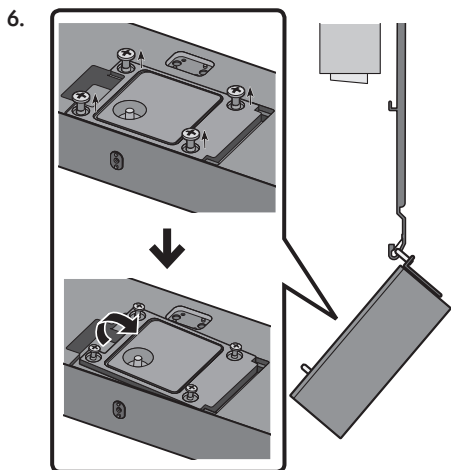

- Після підключення кабелю закрийте його кришку й затягніть послаблені гвинти.

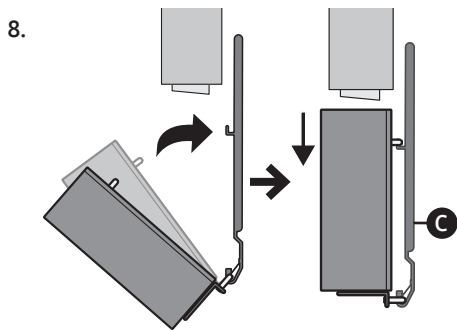

- Перш ніж прикріпити звукову панель Soundbar до **C**, злегка підніміть виріб, а потім натисніть на нього, щоб установити.

#### ПРИМІТКИ

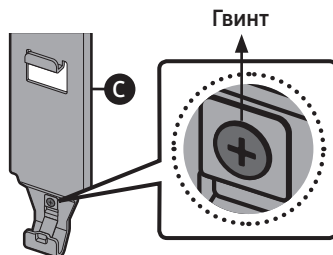

- Під час від'єднання звукової панелі Soundbar від телевізора послабте гвинт на **C**.
- Під час зняття звукової панелі Soundbar будьте обережні, оскільки пластина для запобігання відхиленню може деформуватися.

## Спосіб 2. Кріплення на стіні

### Компоненти настінного кріплення

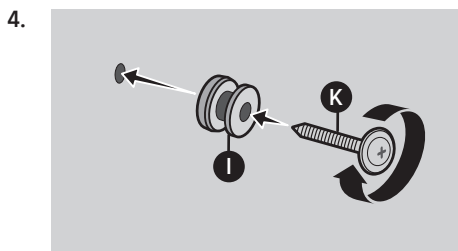
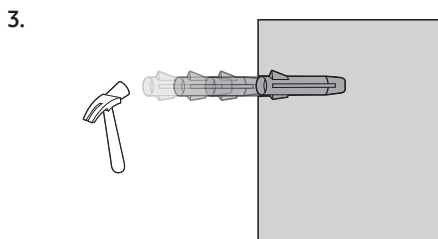
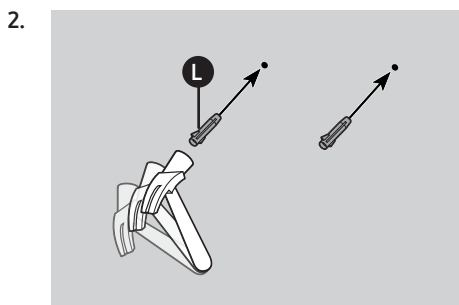
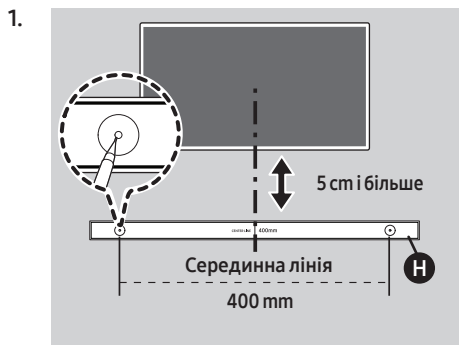
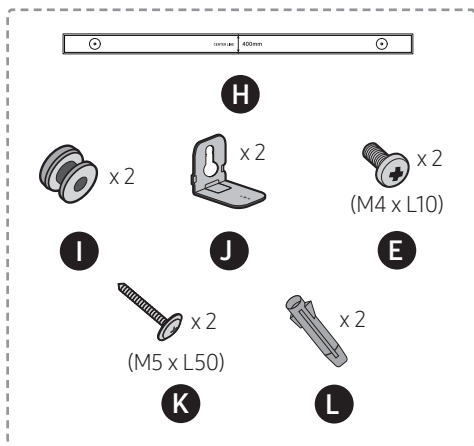

- Рекомендований крутильний момент: 10~12 kgf.cm

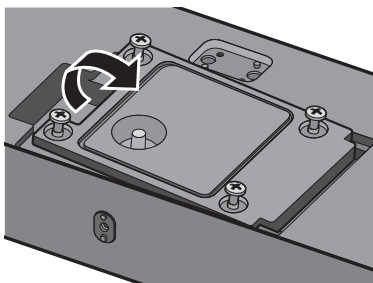
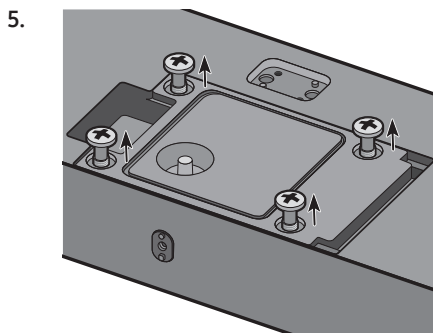

6.

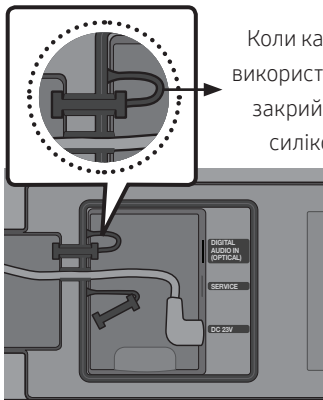

Коли кабель не використовується, закрийте його силіконом.

- Після підключення кабелю закрийте його кришку й затягніть послаблені гвинти.

7.

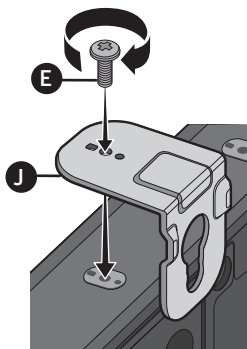

8.

Задня частина звукової панелі Soundbar

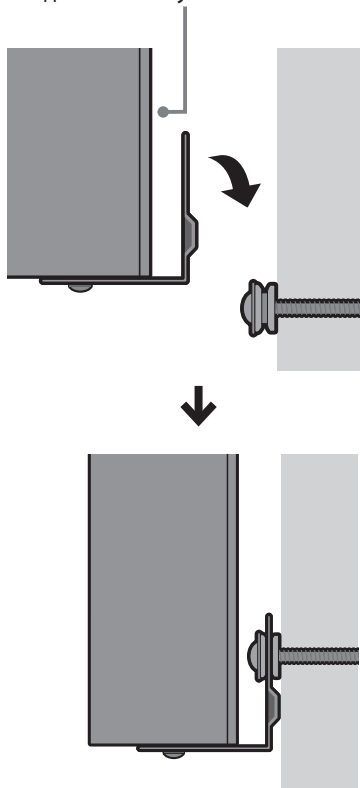

# 06 ВИКОРИСТАННЯ ДРОТОВОГО З'ЄДНАННЯ З ТЕЛЕВІЗОРОМ

## Підключення за допомогою оптичного кабелю

Якщо аудіотрансляції закодовано в Dolby Digital, а «Аудіоформат для цифрового виходу» на телевізорі налаштовано на PCM, рекомендуємо змінити налаштування на Dolby Digital. Якщо змінити налаштування на телевізорі, якість звуку покращиться (залежно від виробника телевізора в меню можуть використовуватися інші назви для Dolby Digital та PCM).

### Перевірка перед підключенням

- У разі використання панелі Soundbar на вулиці рекомендовано підключити оптичний кабель для плавного виведення звуку.
- Використовуйте оптичний кабель, що постачається з виробом.
- Щоб окремо придбати оптичний кабель, зверніться до найближчого сервісного центру Samsung.
- Оптичний кабель, що постачається з виробом, відповідає вимогам щодо вологостійкості (4 м). У разі використання оптичного кабелю, придбаного на іншому сайті, функція вологостійкості може працювати неправильно.
- У разі використання оптичного кабелю обов'язково зніміть із відповідних роз'ємів кришки.

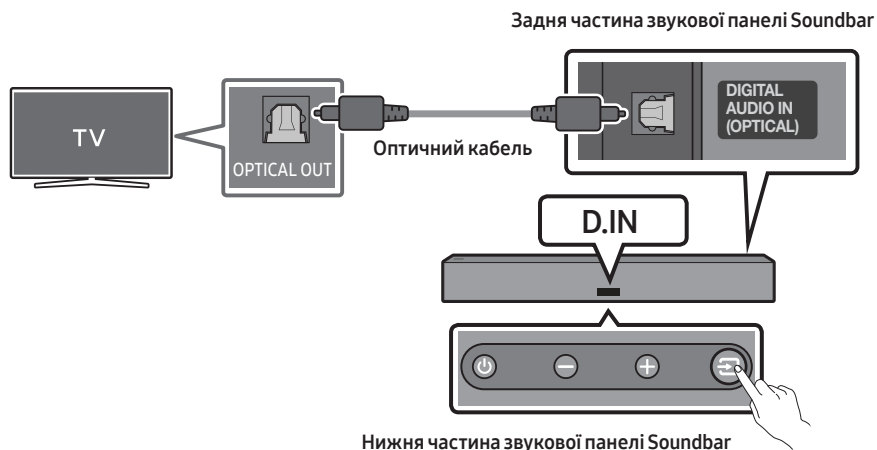

1. Вимкнувши телевізор і звукову панель Soundbar, з'єднайте порт **DIGITAL AUDIO IN (OPTICAL)** на звуковій панелі Soundbar із портом виходу OPTICAL на телевізорі за допомогою оптичного кабелю, як показано на малюнку.
2. Увімкніть звукову панель Soundbar і телевізор.
3. Виберіть режим **D.IN**, натиснувши кнопку  (**Джерело**) унизу панелі Soundbar або кнопку **D.IN** на пульті ДК панелі Soundbar.
4. Через звукову панель Soundbar почне відтворюватися звук телевізора.



# 07 ВИКОРИСТАННЯ БЕЗДРОТОВОГО З'ЄДНАННЯ З ТЕЛЕВІЗОРОМ

## Перевірка перед підключенням

- У разі використання на вулиці якість бездротового зв'язку може погіршитися. Відповідно, використовуйте наданий оптичний кабель (за можливості).

## Спосіб № 1. Підключення за допомогою Bluetooth

Під'єднання телевізора Samsung за допомогою Bluetooth дає змогу відтворювати стереозвук без використання кабелів.

- За один раз можна підключити лише один телевізор Samsung.
- Підключити можна лише ті телевізори Samsung, які підтримують Bluetooth. Перевірте технічні характеристики свого телевізора.

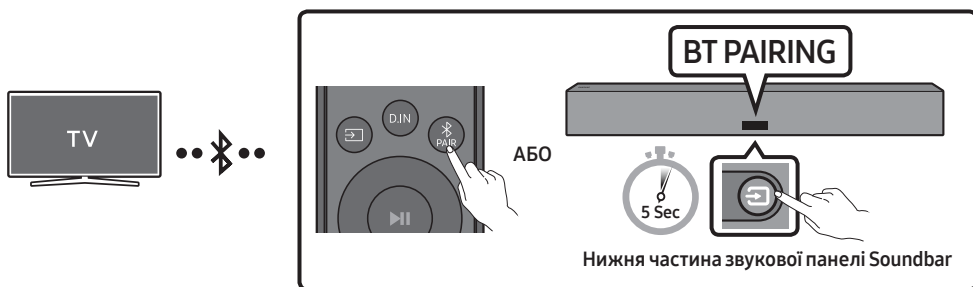

## Первинне підключення

1. Натисніть кнопку **PAIR** на пульті дистанційного керування звукової панелі Soundbar і ввімкніть режим **BT PAIRING**.

- (АБО) а. Натисніть кнопку **Джерело** на нижній панелі та виберіть **BT**.

Через кілька секунд напис **BT** автоматично зміниться на **BT PAIRING** або на **BT READY** за наявності запису про підключення.

- б. Коли з'явиться напис **BT READY**, натисніть і утримуйте кнопку **Джерело** на нижній панелі звукової панелі Soundbar щонайменше 5 секунд, щоб відобразити напис **BT PAIRING**.

2. Виберіть на телевізорі Samsung режим Bluetooth.

(Наприклад, Головне (🏠) → Параметри (⚙️) → Звук → Виведення звуку → Список динаміків Bluetooth → Звукова панель [AV] Samsung Soundbar LST70T (Bluetooth))

3. Виберіть **[AV] Samsung Soundbar LST70T** зі списку на екрані телевізора.  
Доступна звукова панель Soundbar відображається з індикацією **Потребує створення пари** або **Створено пару** у списку пристроїв Bluetooth на телевізорі. Щоб підключити телевізор Samsung до звукової панелі Soundbar, виберіть повідомлення та встановіть з'єднання.
  - Коли телевізор Samsung підключено, на передньому дисплеї звукової панелі Soundbar відображається **Назва [TV] → BT**.
4. Тепер звук із телевізора Samsung буде відтворюватися зі звукової панелі Soundbar.
  - Після першого підключення звукової панелі Soundbar до телевізора Samsung використовуйте для відновлення підключення режим **BT READY**.

### Якщо підключити пристрій не вдається



- Якщо наявна звукова панель Soundbar (наприклад, **[AV] Samsung Soundbar LST70T**) відображається в списку динаміків на телевізорі Samsung, видаліть її.
- Після цього виконайте кроки 1–3 ще раз.

### Відключення звукової панелі Soundbar від телевізора Samsung

Натисніть кнопку  (**Джерело**) на нижній панелі чи на пульті ДК та перейдіть у будь-який режим, окрім **BT**.

- Відключення триватиме деякий час, оскільки телевізор Samsung має отримати відповідь від звукової панелі Soundbar.  
(Тривалість цієї процедури може візнитися залежно від моделі телевізора Samsung.)

### Яка різниця між параметрами BT READY і BT PAIRING?

- **BT READY** : у цьому режимі можна повторно підключити телевізор Samsung або мобільний пристрій, який вже підключали раніше.
- **BT PAIRING** : у цьому режимі до звукової панелі Soundbar можна підключити новий пристрій. (Натисніть кнопку  **PAIR** на пульті ДК звукової панелі Soundbar або натисніть і утримуйте кнопку  (**Джерело**) унизу звукової панелі Soundbar протягом понад 5 секунд, коли панель Soundbar перебуває в режимі **BT**.)

## Примітки щодо з'єднання Bluetooth

- Знайдіть у радіусі 1 м новий пристрій, який потрібно підключити за допомогою Bluetooth.
- Якщо під час підключення пристрою Bluetooth відобразиться запит на введення ПІН-коду, введіть <0000>.
- Звукова панель Soundbar автоматично вимикається після 18 хвилин перебування в режимі готовності.
- Звукова панель Soundbar може не шукати Bluetooth чи не встановлювати з'єднання належним чином за таких обставин:
  - якщо навколо звукової панелі Soundbar є потужне електричне поле;
  - якщо одночасно створено пару між звуковою панеллю Soundbar і кількома пристроями Bluetooth;
  - якщо пристрій Bluetooth вимкнено, його немає поблизу або він несправний.
- Електронні пристрої можуть спричинити радіозавади. Тримайте пристрої, які генерують електромагнітні хвилі (мікрохвильові печі, пристрої бездротової локальної мережі тощо), подалі від головного пристрою звукової панелі Soundbar.

## Спосіб № 2. Підключення через мережу Wi-Fi

### Перевірка перед підключенням

- Підключення Wi-Fi доступне лише для телевізора Samsung.
- Переверте, чи ввімкнено **бездротовий маршрутизатор (Wi-Fi)**, а **телевізор підключено до маршрутизатора**.
- Телевізор і пристрій Soundbar має бути підключено до однієї бездротової мережі (Wi-Fi).
- Якщо бездротовий маршрутизатор (Wi-Fi) застосовує канал DFS, установити підключення Wi-Fi між телевізором і пристроєм Soundbar неможливо. Зверніться до постачальника послуг Інтернету, щоб отримати подальшу інформацію.
- Оскільки меню можуть відрізнятися залежно від року випуску, перегляньте посібник користувача телевізора.
- Щоб підключити телевізор до пристрою Soundbar за допомогою мережі Wi-Fi, спочатку підключіть пристрій Soundbar до бездротового маршрутизатора. Докладні відомості про встановлення підключення Wi-Fi див. на сторінці 31.

1. Докладні відомості про підключення мережі Wi-Fi до пристрою Soundbar див. на сторінці 31, розділ **Спосіб № 2. Підключення через Wi-Fi (бездротову мережу)**.
2. Змініть джерело вхідного сигналу в меню «Аудіо» на телевізорі на пристрій Soundbar.

- **Телевізори Samsung, випущені у 2017 році або пізніше**

Головне (🏠) → Параметри (⚙️) → Звук → Виведення звуку → [AV] Samsung Soundbar LST70T (Wi-Fi)

# 08 ПІДКЛЮЧЕННЯ ДО ЗОВНІШНЬОГО ПРИСТРОЮ

## Підключення за допомогою оптичного кабелю

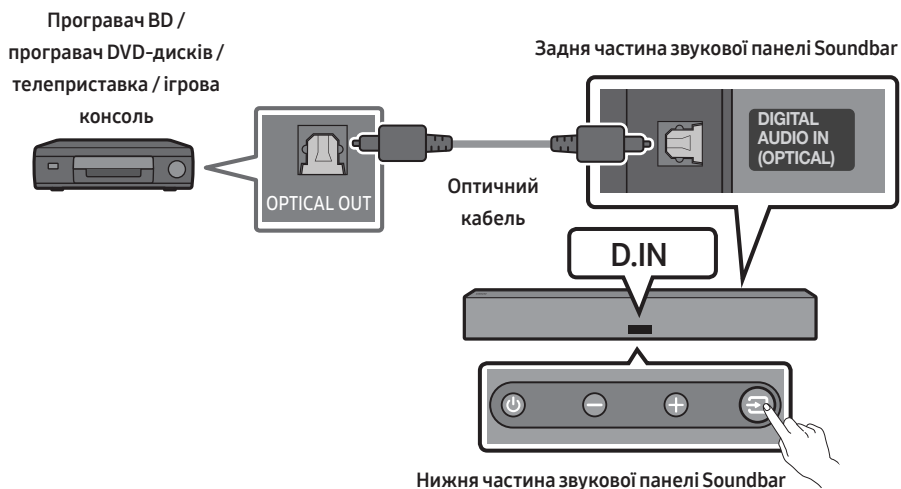

1. Використайте оптичний кабель, щоб підключити порт **DIGITAL AUDIO IN (OPTICAL)** на головній панелі Soundbar до порту **OPTICAL OUT** на зовнішньому пристрої.
2. Увімкніть звукову панель Soundbar та зовнішній пристрій.
3. Виберіть режим **D.IN**, натиснувши кнопку  (**Джерело**) унизу панелі Soundbar або кнопку **D.IN** на пульті ДК панелі Soundbar.
4. Звук із зовнішнього пристрою відтворюватиметься через звукову панель Soundbar.

# 09 ПІДКЛЮЧЕННЯ МОБІЛЬНОГО ПРИСТРОЮ

## Спосіб № 1. Підключення за допомогою Bluetooth

Під'єднання мобільного пристрою за допомогою Bluetooth дає змогу відтворювати стереозвук без використання кабелів.

- Якщо звукова панель Soundbar вимкнена під час підключення пристрою Bluetooth, з яким створено пару, вона автоматично ввімкнеться.



### Первинне підключення

- У разі підключення нового пристрою Bluetooth упевніться, що цей пристрій перебуває на відстані щонайбільше 1 м.

1. Натисніть кнопку **PAIR** на пульті дистанційного керування звукової панелі Soundbar і ввімкніть режим **BT PAIRING**.

(АБО) а. Натисніть кнопку **Source** (Джерело) на нижній панелі та виберіть **BT**.

Через кілька секунд напис **BT** автоматично зміниться на **BT PAIRING** або на **BT READY** за наявності запису про підключення.

б. Коли з'явиться напис **BT READY**, натисніть і утримуйте кнопку **Source** (Джерело) на нижній панелі звукової панелі Soundbar щонайменше 5 секунд, щоб відобразити напис **BT PAIRING**.

2. Зі списку, який відобразиться на пристрої, виберіть **[AV] Samsung Soundbar LST70T**.

- Коли звукову панель підключено до мобільного пристрою, на передньому дисплеї відобразиться **[Назва мобільного пристрою] → BT**.



3. Відтворюйте музичні файли з пристрою, підключеного за допомогою Bluetooth, на звуковій панелі Soundbar.

- Після першого підключення звукової панелі Soundbar до мобільного пристрою використовуйте для відновлення підключення режим **BT READY**.

## Якщо не вдається підключити пристрій

- Якщо в списку динаміків на мобільному пристрої вже є звукова панель Soundbar (наприклад [AV] Samsung Soundbar LST70T), видаліть її.
- Повторіть кроки 1 і 2.

## Яка різниця між параметрами BT READY і BT PAIRING?

- **BT READY** : у цьому режимі можна повторно підключити телевізор Samsung або мобільний пристрій, який вже підключали раніше.
- **BT PAIRING** : у цьому режимі до звукової панелі Soundbar можна підключити новий пристрій. (Натисніть кнопку  PAIR на пульті ДК звукової панелі Soundbar або натисніть і утримуйте кнопку  (Джерело) унизу звукової панелі Soundbar протягом понад 5 секунд, коли панель Soundbar перебуває в режимі **BT**.)

## Примітки щодо з'єднання Bluetooth

- Знайдіть у радіусі 1 м новий пристрій, який потрібно підключити за допомогою Bluetooth.
- Якщо під час підключення пристрою Bluetooth відобразиться запит на введення ПІН-коду, введіть <0000>.
- Звукова панель Soundbar автоматично вимикається після 18 хвилин перебування в режимі готовності.
- Звукова панель Soundbar може не шукати Bluetooth чи не встановлювати з'єднання належним чином за таких обставин:
  - якщо навколо звукової панелі Soundbar є потужне електричне поле;
  - якщо одночасно створено пару між звуковою панеллю Soundbar і кількома пристроями Bluetooth;
  - якщо пристрій Bluetooth вимкнено, його немає поблизу або він несправний.
- Електронні пристрої можуть спричиняти радіозавади. Тримайте пристрої, які генерують електромагнітні хвилі (мікрохвильові печі, пристрої бездротової локальної мережі тощо), подалі від головного пристрою звукової панелі Soundbar.
- Звукова панель Soundbar підтримує дані SBC (44,1kHz, 48kHz).
- Підключайте лише ті Bluetooth-пристрої, які підтримують функцію A2DP (AV).
- Неможливо підключити звукову панель Soundbar до Bluetooth-пристрою, що підтримує лише функцію HF («вільні руки»).
- Для підключення звукової панелі Soundbar до Bluetooth-пристрою потрібно розмістити їх якомога ближче одне до одного.
- Що далі один від одного розташовані звукова панель Soundbar і Bluetooth-пристрій, то нижчою буде якість звуку. Bluetooth-з'єднання може зникати, якщо пристрої перебувають за межами радіуса дії.
- Bluetooth-з'єднання може не працювати належним чином у зонах поганого прийому.

- Bluetooth-пристрій може видавати шум або працювати несправно за таких умов:
  - у разі контакту тіла з прийомопередавачем сигналу на Bluetooth-пристрої чи звуковій панелі Soundbar;
  - у кутах або за наявності поблизу перешкод, як-от стіна чи перегородка, які можуть спричиняти зміни в електромагнітному середовищі;
  - під дією радіозавад від інших пристроїв, що працюють у тому ж діапазоні частот, як-от медичне обладнання, мікрохвильові печі, пристрої бездротової мережі;
  - перешкоди, наприклад двері та стіни, можуть впливати на якість звуку, навіть якщо пристрої перебувають в межах радіуса дії.
- Зауважте, що неможливо створити пару між звуковою панеллю Soundbar та іншим Bluetooth-пристроєм під час використання функції Bluetooth.
- Цей бездротовий пристрій може спричиняти електромагнітні завади під час роботи.

### **Відключення пристрою Bluetooth від звукової панелі Soundbar**

Можна відключити пристрій Bluetooth від акустичної системи Soundbar. Інструкції див. у посібнику користувача пристрою Bluetooth.

- Акустичну систему Soundbar буде відключено.
- Коли звукова панель Soundbar відключиться від пристрою Bluetooth, на передньому дисплеї звукової панелі Soundbar відобразиться повідомлення **BT DISCONNECTED**.

### **Відключення звукової панелі Soundbar від пристрою Bluetooth**

Натисніть кнопку  (Джерело) на нижній панелі чи на пульті ДК, а потім перейдіть у будь-який режим, окрім **BT**.

- Відключення здійснюється не одразу, оскільки пристрій Bluetooth має отримати відповідь від звукової панелі Soundbar. (Час такої затримки може різнитися залежно від конкретного пристрою Bluetooth)
- Коли звукова панель Soundbar відключиться від пристрою Bluetooth, на передньому дисплеї звукової панелі Soundbar відобразиться повідомлення **BT DISCONNECTED**.

## Спосіб № 2. Підключення через Wi-Fi (бездротову мережу)

Щоб підключити звукову панель Soundbar до мобільного пристрою через бездротову мережу (Wi-Fi), потрібна програма **SmartThings**.

### Початкове підключення

1. Установіть і запустіть на мобільному пристрої програму **SmartThings** (на смартфоні чи планшеті).
2. Додайте звукову панель Soundbar, дотримуючись інструкцій на екрані програми.
  - Автоматичне спливаюче вікно (друге зображення знизу) може бути недоступним на деяких пристроях.Якщо на екрані не відобразилося спливаюче вікно, натисніть **+** на екрані **Home**. Звукову панель Soundbar додано до програми.

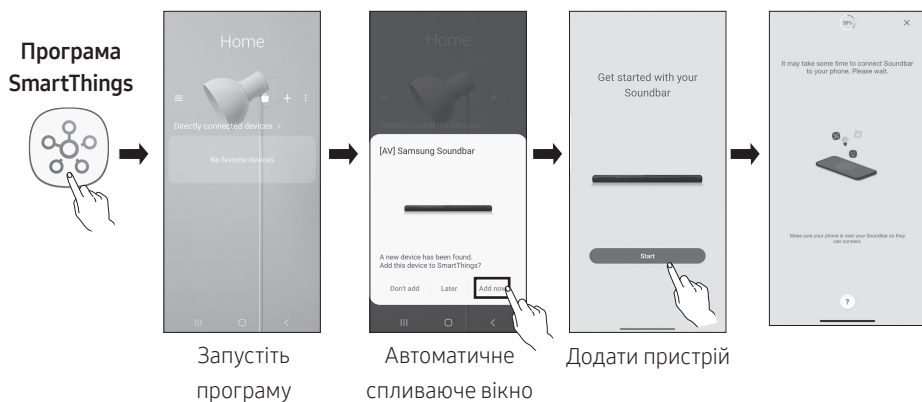



# Використання функції Tap Sound

Торкніться звукової панелі Soundbar своїм мобільним пристроєм, щоб відтворити звук його вмісту через звукову панель Soundbar.

- Деякі мобільні пристрої можуть не підтримувати цю функцію.
- Ця функція доступна лише для мобільних пристроїв Samsung із версією операційної системи Android 8.1 або новішою.

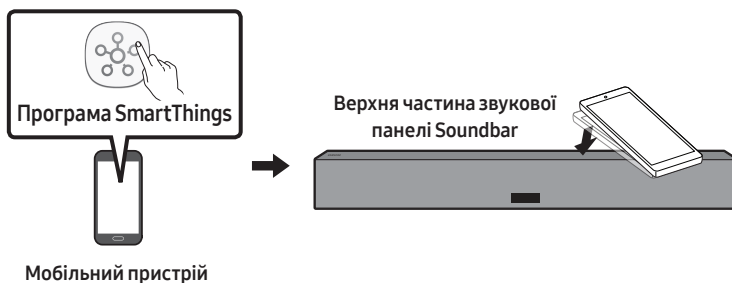

1. Увімкніть на мобільному пристрої функцію **Tap Sound**.
  - Детальні відомості щодо увімкнення цієї функції наведено нижче в пункті «**Налаштування функції Tap Sound**».
2. Торкніться звукової панелі Soundbar мобільним пристроєм. З'явиться вікно повідомлення, у якому слід вибрати **Start now**. Мобільний пристрій підключиться до звукової панелі Soundbar за допомогою Bluetooth-з'єднання.
3. Відтворіть звук умісту мобільного пристрою через звукову панель Soundbar.
  - Ця функція підключає мобільний пристрій до звукової панелі Soundbar за допомогою Bluetooth-з'єднання завдяки виявленню вібрації, які з'являються після того, як пристрій торкнеться звукової панелі Soundbar.
  - Ця функція підключає мобільний пристрій до звукової панелі Soundbar за допомогою Bluetooth-з'єднання завдяки виявленню вібрації, які з'являються після того, як пристрій торкнеться звукової панелі Soundbar.
  - Рекомендується, щоб мобільний пристрій був у чохлах. Обережно торкніться широкої ділянки зверху звукової панелі Soundbar, не докладаючи надмірних зусиль.
  - Щоб використовувати цю функцію, оновіть програму **SmartThings** до останньої версії. Деякі версії програми можуть не підтримувати цю функцію.

## Налаштування функції Tap Sound

Щоб увімкнути функцію **Tap View, Tap Sound**, використовуйте програму **SmartThings**.

1. Запустіть на мобільному пристрої програму **SmartThings**.
2. На екрані програми **SmartThings**, що відобразиться на мобільному пристрої, виберіть (☰ → ⚙️).
3. Увімкніть функцію **Tap View, Tap Sound**, щоб вона запускалася тоді, коли мобільний пристрій розташовано поблизу звукової панелі Soundbar. Функцію увімкнено.

### ПРИМІТКИ

- Якщо мобільний пристрій у режимі економії енергії, функція **Tap Sound** не працюватиме.
- Функція **Tap Sound** може не працювати, якщо поблизу звукової панелі Soundbar є пристрої, що спричиняють радіозавади (наприклад, електричні пристрої). Переконайтеся, що пристрої, які можуть спричинити радіозавади, розташовано достатньо далеко від звукової панелі Soundbar.

# 10 ПІДКЛЮЧЕННЯ ВИРОБУ AMAZON

- Ця функція може бути недоступною в деяких країнах.
- Цю послугу надає компанія Amazon, її може бути призупинено будь-якої миті. Компанія Samsung не бере на себе відповідальності за доступність зазначеної служби.
- Екран програми **Amazon Alexa** може змінюватися без попереднього повідомлення.

## Підключення виробу Amazon (Amazon Echo) та керування звуковою панеллю Soundbar за його допомогою

Скористайтеся виробом Amazon Echo, за допомогою якого можна керувати вашою звуковою панеллю Soundbar та насолоджуватися музичними сервісами, які надаються Amazon Echo.

### ПРИМІТКА

- Перевірте, чи підключено звукову панель Soundbar до мережі Wi-Fi. (означає «Спосіб № 2. Підключення через Wi-Fi (бездротову мережу)»)

## Керуйте звуковою панеллю Soundbar за допомогою голосових команд

- Ви можете використовувати лише музичний сервіс Amazon Echo спільно з вашою звуковою панеллю Soundbar. Інші послуги Amazon Echo, наприклад новини та погода, доступні тільки на самому виробі Amazon Echo.



**Тригер + Команда + Ім'я Динаміка**

### \* Використання голосових команд для звукової панелі Soundbar з іменем «Вітальня»

Дія	Голосова команда
Установлення гучності на рівень 5	«Alexa, задай гучність 5 для вітальні»
Збільшення рівня гучності	«Alexa, додай гучності у вітальні»
Вимкнення звуку	«Alexa, вимкни звук у вітальні»
Прослуховування радіостанції з назвою KISS FM	«Alexa, увімкни Kiss FM у вітальні»
Відтворення наступної композиції	«Alexa, увімкни наступну композицію у вітальні»
Зупинка відтворення аудіо	«Alexa, зупини відтворення у вітальні»
Вимкнення аудіо	«Alexa, вимкни звукову панель у вітальні»

# 11 ОНОВЛЕННЯ ПРОГРАМНОГО ЗАБЕЗПЕЧЕННЯ

## Автоматичне оновлення

Якщо звукову панель Soundbar підключено до інтернету, оновлення програмного забезпечення відбувається автоматично, навіть якщо панель вимкнено.

- Для використання функції автоматичного оновлення звукова панель Soundbar має бути підключена до інтернету.  
У разі від'єднання шнура живлення звукової панелі Soundbar або припинення електропостачання підключення Wi-Fi до звукової панелі Soundbar буде розірвано. Якщо електропостачання було припинено, то після його відновлення або ж після повторного підключення шнура живлення ввімкніть звукову панель Soundbar і знову підключіть її до інтернету.

## Оновлення з USB-накопичувача

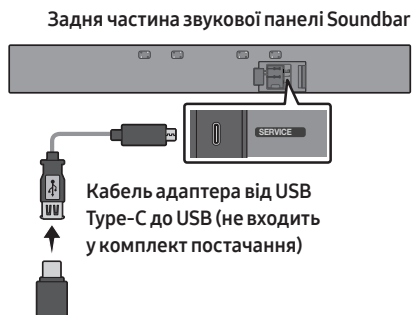

У майбутньому Samsung може пропонувати оновлення мікропрограмного забезпечення для системи звукової панелі Soundbar.

Якщо оновлення доступне, ви можете оновити програмне забезпечення звукової панелі Soundbar шляхом підключення USB-накопичувача, який містить оновлення мікропрограмного забезпечення, до роз'єму **SERVICE** на звуковій панелі Soundbar.

1. Відвідайте вебсайт Samsung Electronics ([www.samsung.com](http://www.samsung.com)) → знайдіть потрібну модель у меню служби підтримки користувачів.
  - Докладніші відомості про оновлення див. в «Посібнику з оновлення».
2. Завантажте файл оновлення (для USB Type-C).
3. Розпакуйте архів і створіть папку під назвою файлу.
4. Збережіть створену папку на USB-накопичувачі, а потім підключіть його до звукової панелі Soundbar.
5. Увімкніть звукову панель Soundbar. Оновлення пристрою триватиме до 3 хвилин, і в цей час відобразатиметься повідомлення: **UPDATE**.
  - Під час оновлення не вимикайте пристрій і не виймайте USB-накопичувач.
  - Якщо у вікні дисплея не відображається повідомлення **UPDATE**, витягніть шнур живлення зі звукової панелі Soundbar і підключіть його ще раз.
  - Коли встановлено останню версію, оновлення не відбувається.
  - Певні типи USB-накопичувачів можуть не підтримувати оновлення.

## Ініціалізація

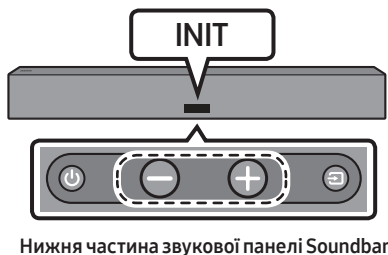

Увімкніть звукову панель Soundbar, одночасно натисніть і утримуйте щонайменше 5 секунд кнопки **— + (Гучність)** на корпусі пристрою. На дисплеї з'являється напис **INIT**, після чого буде ініціалізовано звукову панель Soundbar.

### ⚠ ЗАСТЕРЕЖЕННЯ

- Ініціалізуються всі параметри звукової панелі Soundbar. Виконуйте цю дію лише тоді, коли потрібна ініціалізація.

# 12 УСУНЕННЯ НЕСПРАВНОСТЕЙ

Перш ніж звертатися по допомогу, виконайте описану нижче перевірку.

## Якщо не вмикається живлення

- Упевніться, що шнур живлення звукової панелі Soundbar належним чином підключено до розетки.

## Якщо функції не працюють належним чином

- Відключіть і підключіть ще раз шнур живлення.
- Витягніть шнур живлення із зовнішнього пристрою і повторіть спробу.
- Якщо сигналу немає, звукова панель Soundbar вимкнеться автоматично через певний проміжок часу. Увімкніть живлення. (див. стор. 11)

## Якщо пульт дистанційного керування не працює



- Використовуючи пульт дистанційного керування, скеровуйте його чітко на звукову панель Soundbar.
- Замініть батарейки на нові.

## Якщо зі звукової панелі Soundbar не відтворюється звук

- Надто низька гучність звукової панелі Soundbar або вимкнено звук. Відрегулюйте гучність.
- У разі підключення зовнішнього пристрою (телеприставки, пристрою Bluetooth, мобільного пристрою тощо) відрегулюйте його гучність.
- Для відтворення звуку з телевізора виберіть звукову панель Soundbar. (Телевізор Samsung: Головне (🏠) → Параметри (⚙️) → Звук → Виведення звуку → Виберіть звукову панель Soundbar.)

- Кабельне з'єднання із звуковою панеллю Soundbar може бути ненадійним. Витягніть кабель і підключіть ще раз.
- Повністю витягніть шнур живлення, підключіть повторно й увімкніть живлення.
- Виконайте ініціалізацію пристрою та повторіть спробу. (Див. стор. 34.)

## Якщо не вдається встановити з'єднання Bluetooth

- Щоб підключити новий пристрій, увімкніть режим **BT PAIRING**. (Натисніть кнопку  **PAIR** на пульті дистанційного керування або натисніть та щонайменше 5 секунд утримуйте кнопку  (**Джерело**) на корпусі пристрою.)
- Якщо звукову панель Soundbar підключено до іншого пристрою, спочатку від'єднайте цей пристрій, а потім підключіть потрібний.
- Щоб підключити пристрій, видаліть список динаміків Bluetooth на пристрої та підключіть його ще раз. (Телевізор Samsung: Головне (🏠) → Параметри (⚙️) → Звук → Виведення звуку → Список динаміків Bluetooth)
- Автоматичне з'єднання з телевізором може бути вимкнено. Доки звукова панель Soundbar перебуває в режимі **BT READY**, натисніть і утримуйте кнопку **▶||** на дистанційному пульті керування звуковою панеллю Soundbar протягом 5 секунд та виберіть параметр **ON-TV CONNECT**. Якщо відображається **OFF-TV CONNECT**, знову натисніть і утримуйте кнопку **▶||** протягом 5 секунд, щоб змінити вибір.
- Витягніть і повторно підключіть шнур живлення, а потім повторіть спробу.
- Виконайте ініціалізацію пристрою та повторіть спробу. (Див. стор. 34.)

## 13 ЛІЦЕНЗІЯ

### Якщо переривається відтворення звуку з пристрою, підключеного через Bluetooth

- Звук може перериватися через завади, створювані радіочастотними або електронними пристроями поблизу. Використовуйте такі пристрої на відстані від звукової панелі Soundbar, щоб уникнути впливу радіозавад. Наприклад, це може бути мікрохвильова піч.
- Через значну відстань між пристроєм, з яким встановлено з'єднання, і звуковою панеллю Soundbar звук може перериватися. Перемістіть пристрій ближче до звукової панелі Soundbar.
- Звук може перериватися, якщо будь-яка частина вашого тіла торкається приймача Bluetooth або якщо пристрій встановлено на металевих меблях. Перевірте умови встановлення та використання.

### Якщо не вдається встановити з'єднання Wi-Fi

- Перевірте, чи ввімкнено безпроводний маршрутизатор.
- Вимкніть і знову ввімкніть маршрутизатор, а потім повторіть спробу.
- Підключення може бути неможливе, якщо сигнал бездротового маршрутизатора надто слабкий. Переставте маршрутизатор ближче до звукової панелі Soundbar або змініть його розташування в такий спосіб, щоб поблизу не було жодних перешкод.
- Якщо використовується новий безпроводний маршрутизатор, потрібно повторно налаштувати параметри мережі для динаміка.

### Якщо звукова панель Soundbar не вмикається під час увімкнення телевізора

- Якщо вимкнути звукову панель Soundbar під час перегляду телевізора, синхронізацію живлення з телевізором буде скасовано. Спочатку вимкніть телевізор.



Manufactured under license from Dolby Laboratories. Dolby, Dolby Audio and the double-D symbol are trademarks of Dolby Laboratories Licensing Corporation.



For DTS patents, see <http://patents.dts.com>. Manufactured under license from DTS, Inc. (for companies headquartered in the U.S./Japan/Taiwan) or under license from DTS Licensing Limited (for all other companies). DTS, Digital Surround, and the DTS logo are registered trademarks or trademarks of DTS, Inc. in the United States and other countries. © 2020 DTS, Inc. ALL RIGHTS RESERVED.



## 14 ПРИМІТКА ЩОДО ЛІЦЕНЗІЙ ДЛЯ ПЗ З ВІДКРИТИМ ВИХІДНИМ КОДОМ

Щоб отримати довідку або поставити запитання щодо відкритих джерел, зверніться до Samsung Open Source (<http://opensource.samsung.com>)

## 15 ВАЖЛИВА ПРИМІТКА ЩОДО ОБСЛУГОВУВАННЯ

- Малюнки й ілюстрації в посібнику користувача виконують функцію довідкового матеріалу. Фактичний вигляд продукту може відрізнятися від зображеного тут.
- З вас може бути стягнуто комісійний збір, якщо:
  - (a) Спеціаліст із технічної підтримки приймає виклик і виявляє, що в роботі продукту немає несправностей (наприклад, якщо ви не ознайомилися з цим посібником користувача й не знали, як використовувати ту чи іншу функцію).
  - (b) Ви приносите продукт до сервісного центру, і виявляється, що в роботі продукту немає несправностей (наприклад, якщо ви не ознайомилися з цим посібником користувача й не знали, як використовувати ту чи іншу функцію).
- Вам буде повідомлено про суму оплати за таке обслуговування перед виконанням будь-яких ремонтних робіт або здійсненням візиту за викликом.

# 16 ТЕХНІЧНІ ХАРАКТЕРИСТИКИ ТА ВКАЗІВКИ

## Технічні характеристики

### Акустична система

Ім'я моделі	HW-LST70T
Джерело живлення	Постійний струм 23V
Споживання електроенергії	25W
Вага	6,7 kg
Розміри (Ш x В x Д)	1220,0 x 140,0 x 53,5 mm
Робочий Діапазон Температур	від -31 °C до 50 °C
Робочий Діапазон Вологості	10–80% без конденсації
Діапазон температури зберігання	від -31 °C до 50 °C
Діапазон відносної вологості зберігання	5–95% без конденсації
ПІДСИЛЮВАЧ Споживання електроенергії	(45W x 4) + (10W x 3)
Формати відтворення, що підтримуються	LPCM 2ch, Dolby Audio™ (з підтримкою Dolby® Digital), DTS
ВИХІДНА ПОТУЖНІСТЬ БЕЗПРОВІДНОГО ПРИБОРУ Максимальна потужність Wi-Fi передавача	100 mW на частоті 2,4–2,4835 GHz, 50 mW на частоті 5,15–5,25 GHz, 100 mW на частоті 5,25–5,35 GHz
ВИХІДНА ПОТУЖНІСТЬ БЕЗПРОВІДНОГО ПРИБОРУ Максимальна потужність Bluetooth передавача	100 mW на частоті 2,4–2,4835 GHz

### ПРИМІТКИ

- Компанія Samsung Electronics Co., Ltd зберігає право змінювати специфікації без попередження.
- Значення маси та розмірів приблизні.
- Зверніться до етикетки щоб визначити країну виробництва.
- Продукт може безпечно працювати при температурі -20 °C. Рекомендовано підключити кабель живлення до розетки й через 1 годину ввімкнути живлення звукової панелі Soundbar.
  - Не вимикайте підключення до джерела живлення при температурі від -20 °C до -31 °C.

Wi-Fi Спосіб деактивації порту	Натисніть кнопку <b>BASS</b> на пульті ДК звукової панелі Soundbar та утримуйте протягом 30 секунд, щоб увімкнути/вимкнути Wi-Fi.
Bluetooth Спосіб деактивації порту	Натисніть кнопку <b>Інформація</b> на пульті ДК звукової панелі Soundbar та утримуйте протягом 30 секунд, щоб увімкнути/вимкнути Bluetooth.

#### **Моделі з радіопередавачем або радіомовним приймачем**

- Самсунг Електронікс Ко., Лтд. заявляє, що це обладнання відповідає вимогам «Технічного регламенту радіообладнання», затвердженого постановою Кабінета Міністрів України від 24.05.2017р. № 355
- Повний текст декларації відповідності доступний за такою адресою: <http://www.samsung.com> перейдіть на сторінку Підтримка > Пошук за кодом моделі.

#### **Для моделей з радіопередавачами застосовується така інформація**

- Це обладнання може використовуватись на території України.





## [Правила утилізації акумуляторів виробу]

### **(Стосується країн, в яких запроваджено системи розподіленої утилізації)**

Позначка на акумуляторі, посібнику користувача або упаковці означає, що акумулятор цього виробу не можна викидати разом з іншим побутовим сміттям після завершення терміну експлуатації. Хімічні символи Hg, Cd або Pb означають, що кількість наявної в акумуляторі ртуті, кадмію або свинця перевищує контрольний рівень, зазначений у Директиві ЄС 2006/66.

За неправильної утилізації акумуляторів ці речовини можуть завдати шкоди здоров'ю людей або довкіллю.

Для захисту природних ресурсів і повторного використання матеріалів утилізуйте акумулятори окремо від інших типів відходів і віддавайте їх на переробку представникам місцевої системи повернення акумуляторів.



## **Правильна утилізація виробу (Відходи електричного та електронного обладнання)**

### **(Стосується країн, в яких запроваджено системи розподіленої утилізації)**

Ця позначка на виробі, аксесуарах або в документації до них вказує, що виріб, а також відповідні електронні аксесуари (наприклад, зарядний пристрій, гарнітура, USB-кабель) не можна викидати разом із побутовим сміттям після завершення терміну експлуатації. Щоб запобігти можливій шкоді довкіллю або здоров'ю людини через неконтрольовану утилізацію, утилізуйте це обладнання окремо від інших видів відходів, віддаючи його на переробку та уможливаючи таким чином повторне використання матеріальних ресурсів.

Фізичні особи можуть звернутися до продавця, у якого було придбано виріб, або до місцевого урядового закладу, щоб отримати відомості про місце та способи нешкідливої для довкілля вторинної переробки виробу.

Корпоративним користувачам слід звернутися до свого постачальника та перевірити правила й умови договору про придбання. Цей виріб потрібно утилізувати окремо від інших промислових відходів.

# SAMSUNG

© Samsung Electronics Co., Ltd., 2020. Усі права захищено.

## Зв'яжіться з SAMSUNG по всьому світу

Якщо у вас є пропозиції або питання по продуктах Samsung, зв'яжіться с інформаційним центром Samsung.

Країна	Центр обслуговування Samsung 📞	веб-сайту
▪ CIS		
RUSSIA	8-800-555-55-55	<a href="http://www.samsung.com/ru/support">www.samsung.com/ru/support</a>
BELARUS	810-800-500-55-500	<a href="http://www.samsung.com/support">www.samsung.com/support</a>
GEORGIA	0-800-555-555	
ARMENIA	0-800-05-555	
AZERBAIJAN	0-88-555-55-55	
KAZAKHSTAN	8-10-800-500-55-500 (GSM: 7799)	<a href="http://www.samsung.com/kz_ru/support">www.samsung.com/kz_ru/support</a>
UZBEKISTAN	00-800-500-55-500 (GSM: 7799)	<a href="http://www.samsung.com/uz_ru/support">www.samsung.com/uz_ru/support</a>
KYRGYZSTAN	00-800-500-55-500 (GSM: 9977)	<a href="http://www.samsung.com/support">www.samsung.com/support</a>
TAJIKISTAN	8-10-800-500-55-500 (GSM: 8888)	
MONGOLIA	1800-25-55	
UKRAINE	0-800-502-000	<a href="http://www.samsung.com/ua/support">www.samsung.com/ua/support</a>
MOLDOVA	+373-22-667-400	<a href="http://www.samsung.com/support">www.samsung.com/support</a>

**SAMSUNG**

# ТОЛЫҚ НҰСҚАУЛЫҚ

---

## HW-LST70T

Мүмкіндіктерді елестетіп көріңіз

Осы Samsung өнімін сатып алғаныңызға рақмет.

Толығырақ қызмет алу үшін, өнімді

[www.samsung.com/register](http://www.samsung.com/register) торабында тіркеңіз.

# ҚАУІПСІЗДІК ТУРАЛЫ АҚПАРАТ

## ҚАУІПСІЗДІК ЕСКЕРТУЛЕРІ

ТОК СОҒУ ҚАУІПІН АЗАЙТУ ҮШІН, ҚАҚПАҒЫН (НЕМЕСЕ АРТҚЫ ПАНЕЛІН) АШПАҒЫЗ.









ІШІНДЕ ПАЙДАЛАНУШЫ ЖӨНДЕЙТІН

БӨЛШЕКТЕР ЖОҚ. БІЛІКТІ ҚЫЗМЕТ

КӨРСЕТУШІ МАМАНҒА ЖӨНДЕТІҢІЗ.

Samsung құрылғысында болуы мүмкін

белгілердің түсініктемесін төмендегі кестеден қараңыз.

	<b>ЕСКЕРТУ</b> <b>ТОК СОҒУ ҚАУІПІ</b> <b>АШПАҒЫЗ</b>	
	Бұл белгіше құрылғының ішінде жоғары кернеу бар екенін көрсетеді. Осы өнімнің ішкі бөлшектеріне қол тигізу қауіпті.	
	Бұл белгі осы құрылғыны іске пайдалануға және күтіп ұстауға қатысты маңызды нұсқаулар кітапшасының жинаққа кіргенін көрсетеді.	
	II сынып өнімі: Бұл белгі жерге қосу (тұйықтау) үшін қауіпсіз қосылымның қажет емес екенін көрсетеді. Егер бұл белгі желілік сымы бар құрылғыда жоқ болса, құрылғы қорғаныш жерге тұйықталуға сенімді түрде қосылуы тиіс.	
	АТ кернеуі: Бұл белгі осы белгімен көрсетілген номиналды кернеудің АТ кернеуі екенін көрсетеді.	
	ТТ кернеуі: Бұл белгі осы белгімен көрсетілген номиналды кернеудің ТТ кернеуі екенін көрсетеді.	
	Назар аударыңыз, Пайдалану үшін нұсқауларды қараңыз: Бұл белгі пайдаланушыға қосымша қауіпсіздік ақпаратын пайдаланушы нұсқаулығынан қарау керек деп нұсқайды.	

	Белгі Кедендік одақтың 005/2011 техникалық регламентіне сәйкес қолданылады және осы өнімнің қаптамасын екінші рет пайдалануға арналмағанын және жоюға жататынын көрсетеді. Осы өнімнің қаптамасын азық-түлік өнімдерін сақтау үшін пайдалануға тыйым салынады.
	Белгі қаптаманы жою мүмкіндігін көрсетеді. Белгі сандық код және/немесе әріп белгілері түріндегі қаптама материалының белгісімен толықтырылуы мүмкін.

## ЕСКЕРТУ

- ТОК СОҒУЫН БОЛДЫРМАУ ҮШІН, КЕҢ ШТЕПСЕЛЬДІ ҰШТЫ КЕҢ ҰЯҒА КЕЛТІРІП, ТОЛЫҚ ЕНГІЗІҢІЗ.
- Бұл өнім әрқашан жерге қосылған ауыспалы ток розеткасына қосылуы тиіс.
- Аппаратты ток көзінен ажырату үшін, штепсельдік ұшты розеткадан суырып алу керек, сондықтан розетка ыңғайлы жерде орналасуы тиіс.
- Құрылғыны толығымен өшіру үшін қуат ашасын розеткадан суыру керек. Сондықтан, қуат ашасына әрқашан қол жеткізу оңай болуы тиіс.

# САҚТЫҚ ШАРАЛАРЫ

1. Үйіңздегі АТ қуат көзі өнімнің астыңғы жағында орналасқан идентификациялық жапсырмада тізімделген қуат талаптарына сәйкес келетініне көз жеткізіңіз. Өнімді ыңғайлы жерге (жиһаздың үстіне), айналасында желдетуге жеткілікті бос орын 7-10 см қалдырып, көлденең қойыңыз. Желдеткіш ұялардың жабылып қалмауын қадағалаңыз. Ойнатқышты күшейткіштердің немесе басқа ысып кететін жабдықтың үстіне қоймаңыз. Бұл өнім ұзақ пайдалануға арналған. Құрылғыны толығымен өшіру үшін айнымалы ток штепсельдік ұшын розеткадан суырып алыңыз. Ұзақ уақыт пайдаланбайтын болсаңыз, құрылғыны ажыратыңыз.
2. Найзағайлы дауыл болғанда айнымалы ток штепсельдік ұшын розеткадан суырыңыз. Найзағайдан кернеудің барынша күрт жоғарылауы құрылғыны зақымдауы мүмкін.
3. Құрылғыны басқа жылу шығаратын құралдардың астына қоймаңыз. Бұл құрылғының шамадан тыс қызуына және дұрыс жұмыс істемеуіне әкелуі мүмкін.
4. Өнімді ылғалдан (мысалы, құмыралардан), шамадан тыс жылудан (мысалы, камин) және күшті магниттік немесе электр өрістерін тудыратын жабдықтардан қорғаңыз. Өнім жұмысында ақаулық пайда болса, қуат кабелін айнымалы ток көзінен ажыратыңыз. Өнім өндірістік мақсатта пайдалануға арналмаған. Бұл өнім тек жеке пайдалануға арналған. Өнім суық жерде сақталған болса, конденсация орын алуы мүмкін. Егер құрылғы қыста тасымалданған болса, пайдалану алдында ол бөлме температурасына жеткенше шамамен 2 сағат күтіңіз.
5. Осы өнімнің батареяларында қоршаған ортаға зиянды химиялық заттар бар. Батареяларды үй қоқысымен бірге тастамаңыз. Батареяны артық жылудың немесе оттың әсерінен қорғаңыз. Батареяларды қысқа тұйықтауға, бөлшектеуге немесе қатты қыздыруға болмайды.  
**ЕСКЕРТУ :** Батареяны дұрыс салмаған кезде жарылыс шығу қаупі бар. Батареяның орнына, дәл осындай батареяны салыңыз.

# ҚОЛДАНУ ҰЗАҚТЫҒЫ

- Soundbar құрылғысы IP55 рейтингісі бойынша сенімді түрде ұзақ уақыт қолданылады, сондықтан оны далада (осы Пайдаланушы нұсқаулығындағы нұсқауларға сәйкес орнатылса және пайдаланылса) пайдалануға болады.
- Бұл өнімнің қашықтан басқару пульті IP56 рейтингісі бойынша сенімді түрде ұзақ уақыт қолданылады.

Қатты бөлшектерден қорғау	IP		Судан қорғау
	5	5	
Қорғалмаған	0	0	Қорғалмаған
Қатты бөлшектер > 50 мм	1	1	Тігінен ағатын ағын су
Қатты бөлшектер > 12 мм	2	2	Тігінен келген су - 15° бұрышқа қисайып тұрған корпус
Қатты бөлшектер > 2,5 мм	3	3	Тігінен 60° көлбеу шашыраған су
Қатты бөлшектер > 1,0 мм	4	4	Барлық жағынан шашырайтын су
<b>Шаңнан қорғалған</b>	<b>5</b>	<b>5</b>	<b>Барлық жағынан шлангіден ағатын су</b>
Шаң кірмейді	6	6	Барлық жағынан шлангіден күшті су ағыны
-		7	Уақытша батыру: 1 м тереңдікке 30 минут
-		8	Батыру: өндіруші анықтаған тереңдік пен уақытқа

IP55 және IP56 рейтингілеріне қарамастан, сіздің Soundbar құрылғысы мен қашықтан басқару пульті кез келген жағдайда су кіруден болатын зақымнан қорғалмаған. Зақымдалуға жол бермеу үшін өнімдерді мына жағдайларға қалдырмаңыз:

- Корпустың кез келген жағынан 6,3 мм асқан су немесе суға салу.
- 30 kPa (4,4 psi) қысымнан асқан, 3 минуттан артық уақытта су көлемі минутына 12,5 литрден асқан су және ауа райының қолайсыздығы.

# МАЗМҰНЫ

<b>01</b>	<b>Компоненттерді тексеру</b>	<b>7</b>
	Қашықтан басқару пультіні пайдаланбас бұрын батареяларды (AAA батареялары X 2) салу	8
<b>02</b>	<b>Өнімге шолу</b>	<b>9</b>
	Soundbar құрылғысының алдыңғы панелі / астыңғы панелі	9
	Soundbar құрылғысының артқы панелі	10
<b>03</b>	<b>Қашықтан басқару құралын пайдалану</b>	<b>11</b>
	Қашықтан басқару құралын пайдалану әдісі	11
	Жасырын түймелерді пайдалану (бірнеше функциясы бар түймелер)	14
	Әртүрлі дыбыс әсері режимдерінің шығыс техникалық сипаттамалары	14
	Теледидардың қашықтан басқару пульті арқылы Soundbar құрылғысының дыбыс деңгейін реттеу	15
<b>04</b>	<b>Soundbar құрылғысын жалғау</b>	<b>16</b>
	Электр қуатын қосу	16
	Айнымалы ток/тұрақты ток адаптерін орнату әдісі	16
<b>05</b>	<b>Қабырғаға бекіткішті орнату</b>	<b>17</b>
	Орнату кезіндегі сақтық шаралары	17
	1-әдіс: Теледидарды орнату	17
	2-әдіс: Қабырғаға орнату	20
<b>06</b>	<b>Теледидарға сымды қосылымды пайдалану</b>	<b>22</b>
	Оптикалық кабель арқылы қосылу	22
<b>07</b>	<b>Теледидарға сымсыз қосылымды пайдалану</b>	<b>24</b>
	1-әдіс. Bluetooth арқылы қосылу	24
	2-әдіс. Wi-Fi арқылы жалғау	26

<b>08</b>	<b>Сыртқы құрылғыны қосу</b>	<b>27</b>
	Оптикалық кабель арқылы қосылу	_____ 27
<b>09</b>	<b>Мобильді құрылғыны қосу</b>	<b>28</b>
	1-әдіс. Bluetooth арқылы қосылу	_____ 28
	2-әдіс. Wi-Fi (сымсыз желі) арқылы қосылу	_____ 31
	Tap Sound функциясын пайдалану	_____ 32
<b>10</b>	<b>Amazon өнімін жалғау</b>	<b>33</b>
	Amazon өнімімен (Amazon Echo) жалғау және пайдалану	_____ 33
	Soundbar құрылғысын басқару үшін дауыстық пәрмендерді пайдаланыңыз	_____ 33
<b>11</b>	<b>Бағдарламалық жасақтаманы жаңарту</b>	<b>34</b>
	Автоматты түрде жаңарту	_____ 34
	USB арқылы жаңарту	_____ 34
	Баптандыру	_____ 34
<b>12</b>	<b>Ақаулықтарды жою</b>	<b>35</b>
<b>13</b>	<b>Лицензия</b>	<b>36</b>
<b>14</b>	<b>Ашық Көз Лицензиясы Туралы Ескерту</b>	<b>37</b>
<b>15</b>	<b>Қызмет Туралы Маңызды Ескерту</b>	<b>37</b>
<b>16</b>	<b>Техникалық Сипаттамалар Және Нұсқаулық</b>	<b>38</b>
	Техникалық Сипаттар	_____ 38



# 01 КОМПОНЕНТТЕРДІ ТЕКСЕРУ



Soundbar негізгі құрылғысы



Soundbar құрылғысының қашықтан басқару құралы / батареялар



Оптикалық кабель



AT/TT адаптері



Қабырғаға бекіткіш бағыттауышы



Тұтқыш бұранда



Төбе кронштейні



Астыңғы кронштейн



Бағыттаушы кронштейн



Қабырғаға бекіткіш кронштейн



Кертiгi бар бұранда



Шағын бұранда



Бұрандама, т.б.



А/Б бұрандама, т.б.

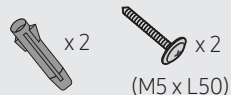

Анкер / Бұранда

- Қуат көзі мен қуат шығыны туралы қосымша ақпарат алу үшін өнімге жапсырылған затбелгіні қараңыз. (Затбелгі: Soundbar негізгі құрылғысының астыңғы жағы)
- Қосымша компоненттерді немесе қосымша кабельдерді сатып алу үшін Samsung қызмет көрсету орталығына немесе Samsung тұтынушыларға қолдау көрсету орталығына хабарласыңыз.
- Қабырғаға орнатылатын Soundbar құрылғысының компоненттерін 17-21 беттерден қараңыз.
- Осы Soundbar құрылғысы тек теледидарға немесе қабырғаға бекітуге арналған.
- Дизайн, техникалық сипаттамалар және қолданба экраны алдын ала ескертусіз өзгертілуі мүмкін.
- Керек-жарақтардың сыртқы түрі жоғарыда келтірілген суреттерден сәл өзгеше болуы мүмкін.

## Қашықтан басқару пультіні пайдаланбас бұрын батареяларды (AAA батареялары X 2) салу

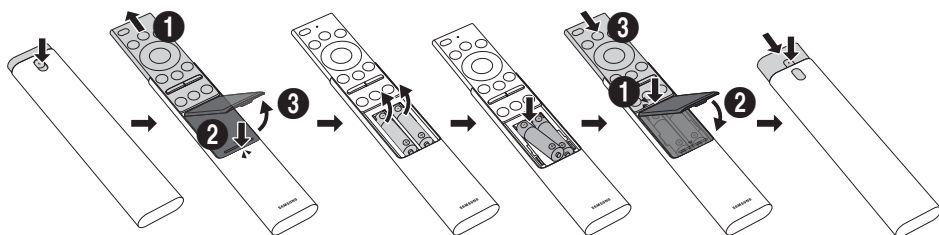

1. Soundbar қашықтан басқару пультінің артқы жоғарғы жағындағы ▲ түймесін басыңыз. Корпус өз қақпағынан аздап сырғып шығады.
2. Қашықтан басқару пультіні теріс қаратыңыз, содан кейін батарея бөлімі ашылғанға дейін, қашықтан басқару пультінің корпусын көтеріңіз, содан кейін батарея қақпағын алыңыз.
3. Қашықтан басқару құралында батареялар болса, бар батареяларды алыңыз.
4. Батарея бөліміне екі жаңа батарея (1,5 В AAA типті) салған кезде, батареялардың полярлықтары (+, -) дұрыс бағытталсын.
5. Батареялар салынғаннан кейін, батарея қақпағын бекітіңіз, содан кейін басқару пультінің корпусын төмен қарай сырғытыңыз.
6. Қашықтан басқару пультіні теріс қаратып, артқы жоғарғы жағындағы ▲ түймесін басып тұрыңыз, содан кейін қашықтан басқару пультінің корпусын орнына сырғытыңыз.
  - Батарея қуатын ұзарту үшін сілтілі батареяларды пайдалану ұсынылады.

## 02 ӨНІМГЕ ШОЛУ

### Soundbar құрылғысының алдыңғы панелі / астыңғы панелі

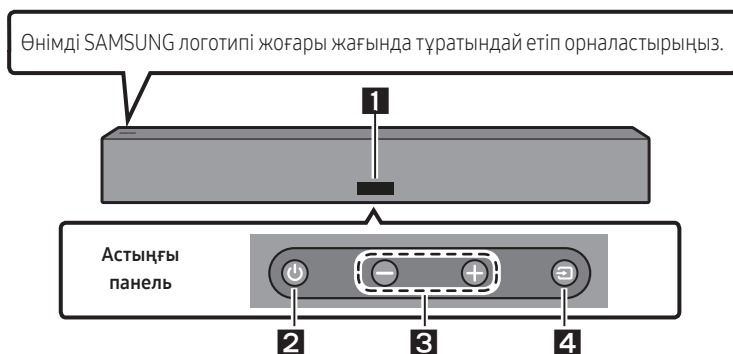

<b>1</b>	<b>Дисплей</b> Құрылғы күйін және ағымдағы режимді көрсетеді.								
<b>2</b>	<b>⏻ (Қуат) түймесі</b> Қуатты қосып өшіреді.								
<b>3</b>	<b>— + (Дыбыс деңгейі) түймесі</b> Дыбыс деңгейін реттеу.								
<b>4</b>	<b>🏠 (Бастапқы көз) түймесі</b> Бастапқы көздің кіріс режимін таңдайды.								
	<table border="1"><thead><tr><th>Енгізу режимі</th><th>Дисплей</th></tr></thead><tbody><tr><td>Оптикалық сандық кіріс</td><td>D.IN</td></tr><tr><td>Wi-Fi режимі</td><td>WIFI</td></tr><tr><td>BLUETOOTH режимі</td><td>BT</td></tr></tbody></table>	Енгізу режимі	Дисплей	Оптикалық сандық кіріс	D.IN	Wi-Fi режимі	WIFI	BLUETOOTH режимі	BT
Енгізу режимі	Дисплей								
Оптикалық сандық кіріс	D.IN								
Wi-Fi режимі	WIFI								
BLUETOOTH режимі	BT								

- АТ кабелін қосқан кезде, қуат түймесі 4-6 секунд ішінде жұмыс істей бастайды.
- Бұл құрылғыны қосқанда, дыбыс шықпас бұрын, 4-5 секунд кідіріс болады.
- Теледидардан да, Soundbar құрылғысынан да дыбыстарды естісеңіз, теледидардың дыбысын **Параметрлер** мәзіріне өтіп, теледидар динамигін **Сыртқы динамик** күйіне өзгертіңіз.

## Soundbar құрылғысының артқы панелі

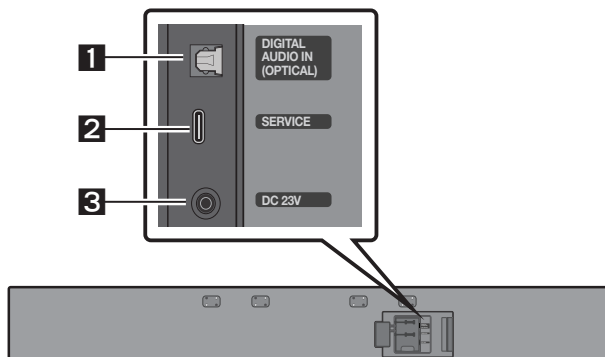



<b>1</b>	<b>DIGITAL AUDIO IN (OPTICAL)</b> Сыртқы құрылғының сандық (оптикалық) шығысына жалғаңыз. (27-бетті қараңыз.)
<b>2</b>	<b>SERVICE</b> Құрылғының бағдарламалық жасақтамасын жаңарту үшін USB жад құрылғысын жалғаңыз.
<b>3</b>	<b>DC 23V</b> (Қуат көзінің кірісі) АТ/ТТ қуат адаптерін жалғаңыз. (16-бетті қараңыз.)





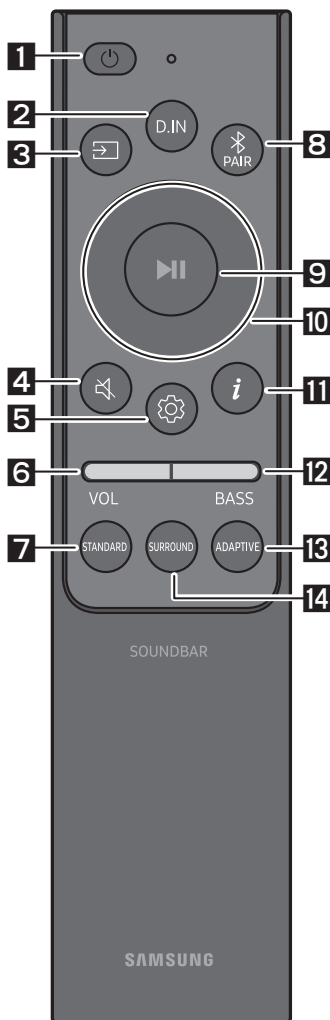

- АТ/ТТ қуат адаптерінің қуат кабелін қабырға розеткасынан ажыратқан кезде, штепсельді тартыңыз. Кабельді тартпаңыз.
- Осы құрылғыны немесе басқа да компоненттерді, компоненттер арасында барлық қосылыстар орындалмайынша, АТ розеткасына жалғамаңыз.

# 03 ҚАШЫҚТАН БАСҚАРУ ҚҰРАЛЫН ПАЙДАЛАНУ

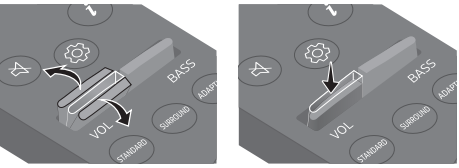
## Қашықтан басқару құралын пайдалану әдісі



1	 Қуат	Soundbar құрылғысын қосып өшіреді. <ul style="list-style-type: none"> <li>• <b>Auto Power Down функциясы</b>              Құрылғы келесі жағдайларда автоматты түрде өшіріледі:             <ul style="list-style-type: none"> <li>– 18 минут бойы дыбыс сигналы болмаса, <b>D.IN / Wi-Fi / BT</b> режимінде.</li> </ul> </li> </ul>
2	 D.IN	“D.IN” режиміне кіру үшін басыңыз.
3	 Бастапқы көз	Soundbar құрылғысына қосылған көзді таңдау үшін басыңыз.
4	 Дыбысты өшіру	Дыбысты өшіру үшін  (Дыбысты өшіру) түймесін басыңыз. Дыбысты қосу үшін қайта басыңыз.
5	 Дыбысты басқару	Түймені басқанда, <b>TREBLE</b> немесе <b>SYNC</b> сияқты параметр элементтері бірінен кейін бірі көрсетіледі. Қажетті элементті <b>Жоғары/Төмен</b> түймелерімен реттеуге болады. <ul style="list-style-type: none"> <li>– Дыбыс <b>TREBLE</b> деңгейін реттеу үшін дыбысты басқару → <b>TREBLE</b> опциясын таңдаңыз, одан кейін <b>Жоғары/Төмен</b> түймелерімен дыбыс деңгейін -6-мен +6 аралығында реттеңіз.</li> <li>– Әрбір жиілік жолағындағы дыбысты реттеу үшін  (<b>Дыбысты басқару</b>) түймесін шамамен 5 секунд басып тұрыңыз. 150 Гц, 300 Гц, 600 Гц, 1,2 кГц, 2,5 кГц, 5 кГц және 10 кГц мәндері <b>Сол жаққа/Оң жаққа</b> түймелерінің көмегімен таңдалады және <b>Жоғары/Төмен</b> түймелерінің көмегімен әрқайсысын -6~+6 аралығындағы параметрге реттеуге болады. (Дыбыс режимі “STANDARD” күйіне орнатылғанына көз жеткізіңіз.)</li> <li>– Теледидардағы бейне және Soundbar құрылғысындағы аудио синхрондалмаса, дыбыс параметрлеріндегі <b>SYNC</b> параметрін таңдап, <b>Жоғары/Төмен</b> түймелерінің көмегімен аудио кідірісін 0~300 миллисекундқа орнатыңыз.</li> <li>– <b>SYNC</b> параметріне тек кейбір функцияларда қолдау көрсетіледі.</li> </ul>

<p><b>6</b></p>	 <p><b>ДЫБЫС ДЕҢГЕЙІ</b></p>	 <p>Дыбыс деңгейін реттеу үшін түймені жоғары немесе төмен қарай басыңыз.</p> <ul style="list-style-type: none"> <li>• <b>Дыбысты өшіру</b> Дыбысты өшіру үшін <b>VOL</b> түймесін басыңыз. Дыбысты қосу үшін қайта басыңыз.</li> </ul>
<p><b>7</b></p>	 <p><b>STANDARD</b></p>	<p>Түпнұсқа дыбысты шығару үшін осы түймені басыңыз.</p>
<p><b>8</b></p>	 <p><b>Bluetooth PAIR</b></p>	<p>Soundbar құрылғысын Bluetooth бойынша жұптастыру режиміне ауыстырыңыз. Жаңа Bluetooth құрылғысына қосылу үшін түймені басып, “<b>BT PAIRING</b>” экранының пайда болуын күтіңіз.</p>
<p><b>9</b></p>	 <p><b>Ойнату / Кідірту</b></p>	<p>Түймені басу арқылы музыканы да ойнатуға немесе тоқтатуға болады.</p>
<p><b>10</b></p>	 <p><b>Жоғары/ Төмен/Сол жаққа/Оң жаққа</b></p>	 <p><b>Жоғары/Төмен/Сол жаққа/Оң жаққа жылжыту үшін, көрсетілген аймақтарды басыңыз.</b></p> <p>Функцияны таңдау немесе орнату үшін түймедегі Жоғары/Төмен/Сол жаққа/Оң жаққа бөлігін басыңыз.</p> <ul style="list-style-type: none"> <li>• <b>Қайталау</b> Қайталау функциясын пайдалану үшін <b>Жоғары</b> түймесін басыңыз.</li> <li>• <b>Әуенді өткізіп жіберу</b> Келесі әуендік файлды таңдау үшін, <b>Оң жаққа</b> түймесін басыңыз. Алдыңғы әуендік файлды таңдау үшін, <b>Сол жаққа</b> түймесін басыңыз.</li> </ul>
<p><b>11</b></p>	 <p><b>Ақпарат</b></p>	<p>Түймені басқанда, қосылған ресурстар мен Bluetooth құрылғылары туралы ақпарат пайда болады.</p>

<b>12</b>	 <b>BASS</b>	 <p>Бас деңгейін -6 және +6 аралығында реттеу үшін осы түймені жоғары немесе төмен басыңыз.</p>
<b>13</b>	 <b>ADAPTIVE</b>	<p>Мазмұнды нақты уақытта талдау үшін осы түйменің бассаңыз, мазмұн сипаттамасына қарай оңтайлы дыбыс автоматты түрде қамтамасыз етіледі.</p>
<b>14</b>	 <b>SURROUND</b>	<p>Стандарттыдан кең деңгейде дыбыс шығару үшін осы түймені басыңыз.</p>

## Жасырын түймелерді пайдалану (бірнеше функциясы бар түймелер)

Жасырын түйме		Сілтемелік бет
Қашықтан басқару пультінің түймесі	Функциясы	
BASS (Жоғары)	Теледидардың қашықтан басқару пультіні Қосу/Өшіру (Күту режимі)	15-бет
 (Дыбысты басқару)	7 жиілікті EQ	11-бет

## Әртүрлі дыбыс әсері режимдерінің шығыс техникалық сипаттамалары

Әсер	Кіріс	Шығыс
STANDARD	2.0 арна	2.0 арна
	5.1 арна	3.0 арна
SURROUND	2.0 арна	3.0 арна
	5.1 арна	3.0 арна
ADAPTIVE	2.0 арна	2.0 арна
	5.1 арна	3.0 арна



# Теледидардың қашықтан басқару пульті арқылы Soundbar құрылғысының дыбыс деңгейін реттеу

Теледидардың қашықтан басқару пульті арқылы Soundbar құрылғысының дыбыс деңгейін реттеңіз.

- Бұл функцияны тек ИҚ қашықтан басқару пульттерімен пайдалануға болады. Bluetooth қашықтан басқару пультеріне (жұптастыруды талап ететін қашықтан басқару пультері) қолдау көрсетілмейді.
- Осы функцияны пайдалану үшін теледидардың динамигін **Сыртқы динамик** күйіне орнатыңыз.
- Бұл функцияға қолдау көрсететін өндірушілер:  
VIZIO, LG, Sony, Sharp, PHILIPS, PANASONIC, TOSHIBA, Hisense, RCA

1. Soundbar құрылғысын өшіріңіз.

2. **BASS** түймесін 5 секунд басып тұрыңыз.

**BASS** түймесін әр басқан және оны 5 секунд басып тұрған сайын, режим мынадай реттілікпен ауысады: **“SAMSUNG-TV REMOTE”** (әдепкі режим), **“OFF-TV REMOTE”**, **“ALL-TV REMOTE”**.

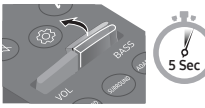
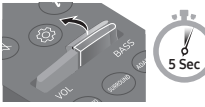
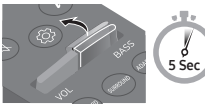
Қашықтан басқару пультінің түймесі	Дисплей	Күйі
	(Әдепкі режим) <b>SAMSUNG-TV REMOTE</b>	Samsung теледидарының ИҚ қашықтан басқару пультін қосыңыз.
	<b>OFF-TV REMOTE</b>	Теледидардың қашықтан басқару пультін өшіріңіз.
	<b>ALL-TV REMOTE</b>	Басқа теледидардың ИҚ қашықтан басқару пультін қосыңыз.

# 04 SOUNDBAR ҚҰРЫЛҒЫСЫН ЖАЛҒАУ

## Электр қуатын қосу

Soundbar құрылғысын электрлік розеткаға мына ретпен қосыңыз:

1. Айнымалы ток/тұрақты ток адаптерін Soundbar құрылғысына қосыңыз.
2. Қуат сымын қабырға розеткасына қосыңыз.
  - Қажетті электр қуаты мен қуат шығыны туралы қосымша ақпарат алу үшін өнімге жапсырылған жапсырманы қараңыз. (Затбелгі: Soundbar негізгі құрылғысының астыңғы жағы)

**ЕСКЕРТУ! ӨРТ НЕМЕСЕ ТОК СОҒУ ҚАУІП АЗАЙТУ ҮШІН АЙНЫМАЛЫ ТОК/ТҰРАҚТЫ ТОК АДАПТЕРІН ЖАҢБЫРДЫҢ АСТЫНДА НЕМЕСЕ ЫЛҒАЛ ЖЕРДЕ ҰСТАМАҢЫЗ.**

### АТ/ТТ адаптері

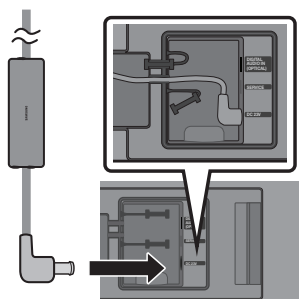

### Soundbar негізгі құрылғысының артқы жағы

- Кабель қолданылмаған кезде, оны силиконмен жабыңыз.

### ЕСКЕРТПЕЛЕР

- Құрылғы қосылған кезде, қуат сымын ажыратып, қайта жалғайтын болсаңыз, Soundbar құрылғысы автоматты түрде қосылады.
- Ешқашан айнымалы ток/тұрақты ток адаптерінің қуат сымын күшпен тартпаңыз.
- Айнымалы ток/тұрақты ток адаптерін көлденеңінен орнатқан кезде, оны Samsung логотипі жоғары қарайтын етіп орналастырыңыз.

## Айнымалы ток/тұрақты ток адаптерін орнату әдісі

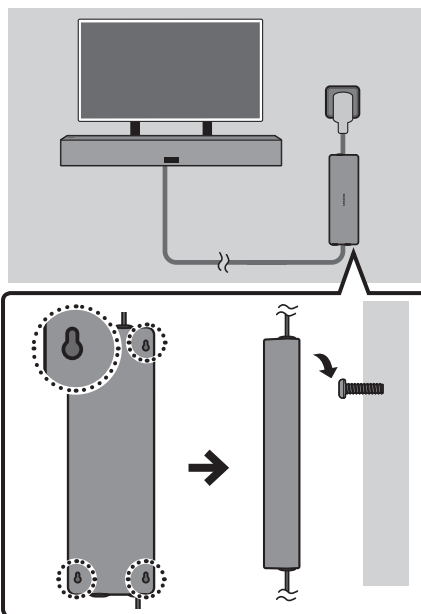

- Қабырғаға немесе үстелге 2 немесе 4 бұранданы қатайтыңыз (жинақпен бірге берілмейді), содан кейін оларды айнымалы ток/тұрақты ток адаптерінің артындағы ойықтарға салыңыз. Адаптерді тікелей еденге орнатуға болмайды.
- Орнататын бұрандаларды төмендегі суреттерден қараңыз.

### Ұсынылған бұранданың сипаттамасы (жинақпен бірге берілмейді)

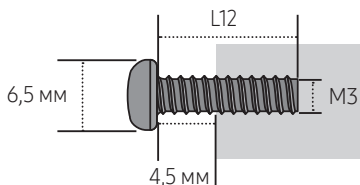

# 05 ҚАБЫРҒАҒА БЕКІТКІШТІ ОРНАТУ

## Орнату кезіндегі сақтық шаралары

- Тек тік қабырғаға орнатыңыз.
- Қабырғаның беріктігі өнімнің салмағын ұстап тұру үшін жеткілікті екендігіне көз жеткізіңіз. Жеткіліксіз болса, қабырғаны қатайтыңыз немесе басқа орнату нүктесін таңдаңыз.
- Қабырғаңызға (гипскартон, темір тақта, ағаш және т.б.) сәйкес келетін бекіткіш бұрандаларды немесе бекіткіштерді сатып алып пайдаланыңыз. Мүмкін болса, қабырға тіректеріне тіреуіш бұрандаларды бекітіңіз.
- Soundbar құрылғысын бекіткіңіз келген қабырғаның қалыңдығы мен түріне байланысты қабырғаға бекіткіш бұрандаларды сатып алыңыз.
  - Диаметрі: M5
  - Ұзындығы: 35 мм немесе одан ұзынырақ ұсынылады.
- Soundbar құрылғысын қабырғаға орнатар алдында кабельдерді құрылғыдан сыртқы құрылғыларға жалғаңыз.
- Орнату алдында құрылғының өшірулі тұрғанына және желіден ажыратылғанына көз жеткізіңіз. Әйтпесе ток соғуы мүмкін.
- Soundbar құрылғысын орнатқан кезде басқа жылу көздерінен (мысалы, каминнен) аулақ болыңыз.
- Өнімді тұрақты пайдалану үшін оны қардың немесе жаңбырдың ұзақ әсер етуіне байланысты салқындау қаупі жоқ жерде орнату керек.
- Soundbar құрылғысын сыртта қалдырған кезде, онда шаң немесе бөгде заттар жиналуы мүмкін. Пайдаланбаған кезде оны матамен немесе қаппен жауып қойыңыз.
  - Су мен шаңға қарсы атмосфералық әсерден қорғайтын қапты пайдаланған дұрыс.
- Теледидарды қабырғаға орнату туралы қосымша ақпаратты теледидарды қабырғаға орнату нұсқаулығынан қараңыз.

- Samsung компаниясы өнімді дұрыс орнатпау салдарынан туындаған зақым үшін жауапты емес.
- Soundbar құрылғысын ауа райының қолайсыз әсерінен қорғайтын аспаның астында орнату ұсынылады.

## 1-әдіс: Теледидарды орнату

### Алдын ала жалғауды бақылау тізімі

- Бұл Soundbar құрылғысы “The Terrace” деп аталатын Samsung сыртта қолдануға болатын теледидардың мына модельдерімен үйлесімді: QN\*\*LST\*\*, GQ\*\*LST\*\*, QA\*\*LST\*\*, QE\*\*LST\* (мысалы, QN65LST7T)

### Теледидарды орнатуға арналған компоненттер

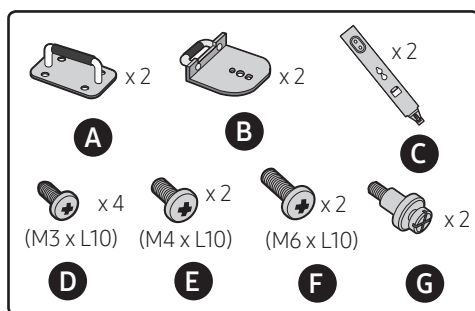

### Орнату үлгісі

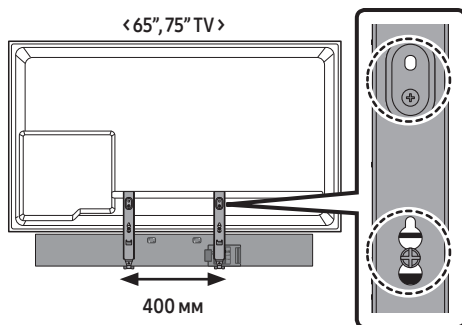

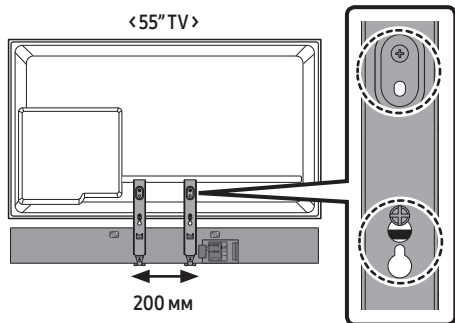

1. «Samsung TV артқы жағы»

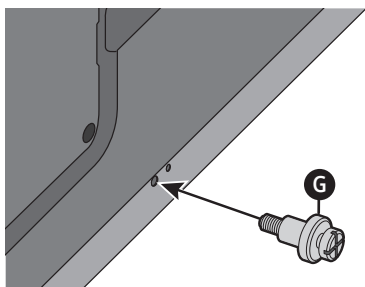

2. «Samsung TV артқы жағы»

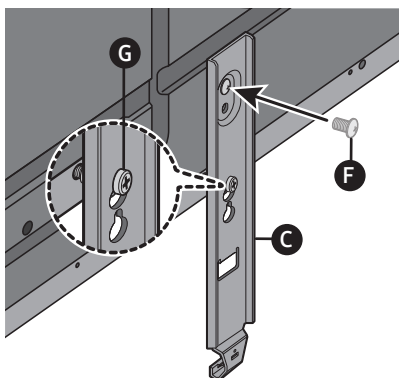

- **C** төмендету арқылы теледидарды қатайтыңыз.

3. «Soundbar құрылғысының артқы жағы»

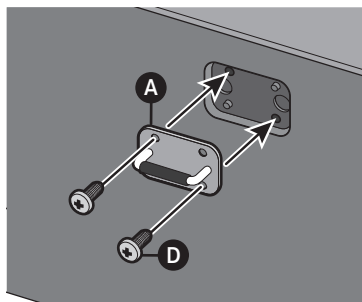

4. «Soundbar құрылғысының астыңғы жағы»

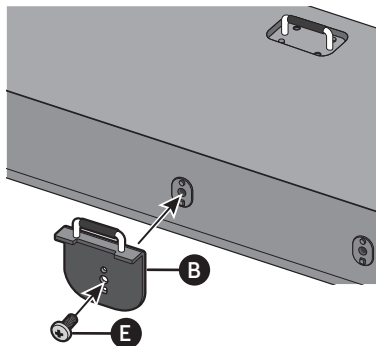

5.

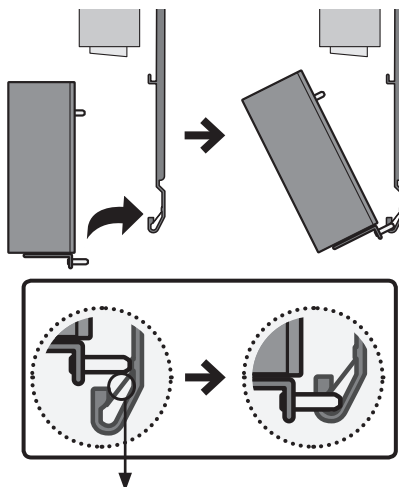

Ауытқуларды болдырмайтын тақта

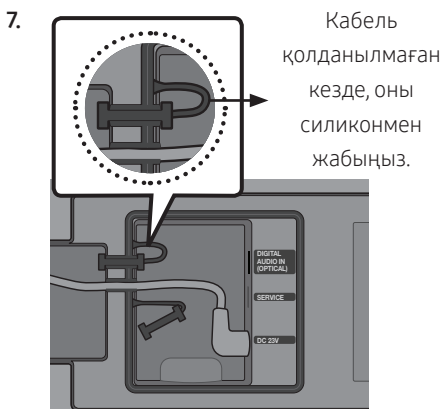
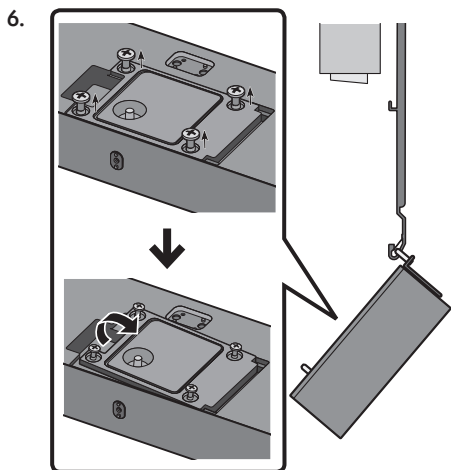

- Кабель қосылғаннан кейін, қақпақтарын жабыңыз және босатылған бұрандаларды тартыңыз.

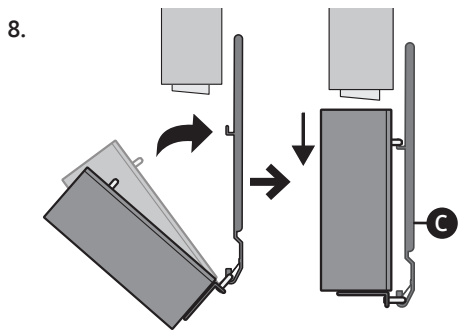

- Soundbar құрылғысын **C** бекітпес бұрын, өнімді сәл көтеріп, орнату үшін оны төмен түсіріңіз.

### ЕСКЕРТПЕЛЕР

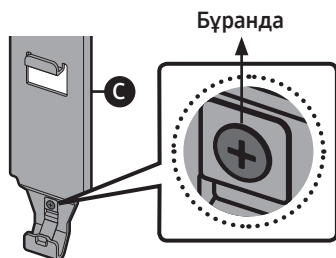

- Soundbar құрылғысын теледидардан ажырататын кезде, бұранданы босатыңыз **C**.
- Soundbar құрылғысын алғанда абай болыңыз, өйткені ауытқуды болдырмайтын тақтайша деформациялануы мүмкін.

## 2-әдіс: Қабырғаға орнату

### Қабырғаға орнатуға арналған компоненттер

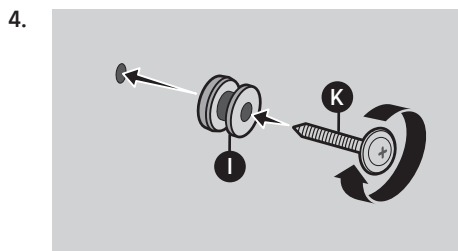
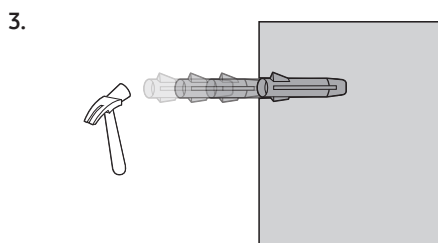
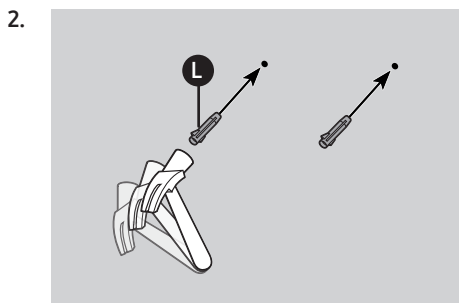
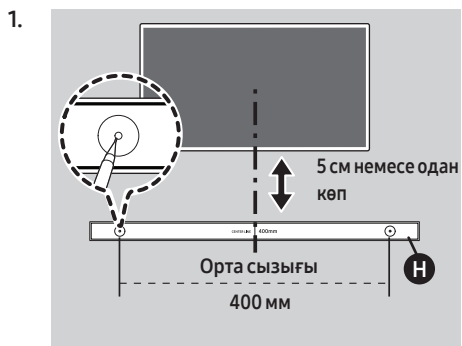
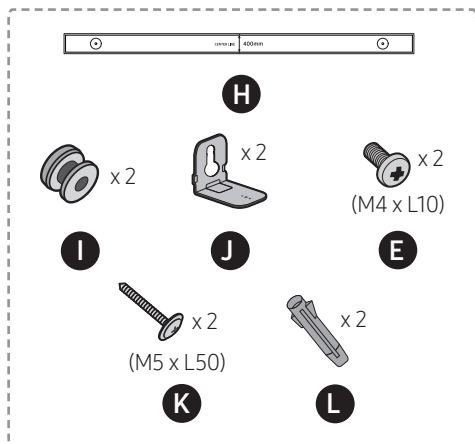

- Ұсынылған бұрау сәті: 10-12 кгк.см

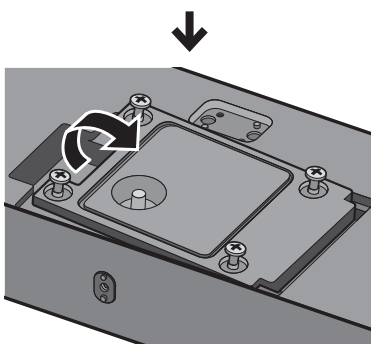
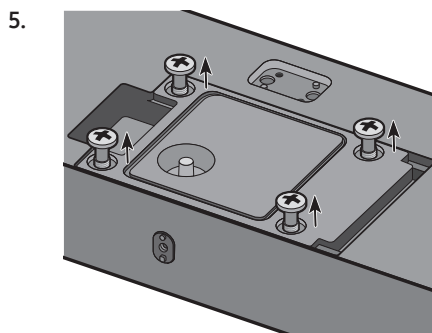

6.

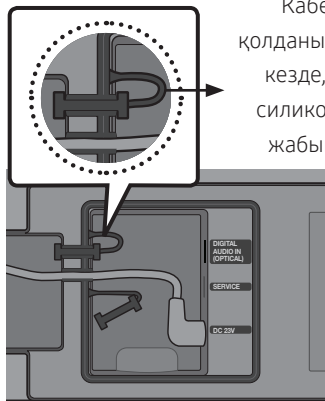

Кабель қолданылмаған кезде, оны силиконмен жабыңыз.

- Кабель қосылғаннан кейін, қақпақтарын жабыңыз және босатылған бұрандаларды тартыңыз.

7.

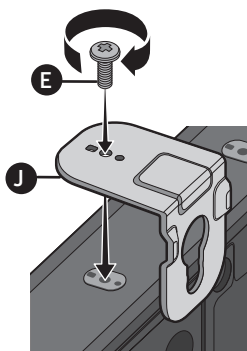

8.

Soundbar құрылғысының артқы жағы

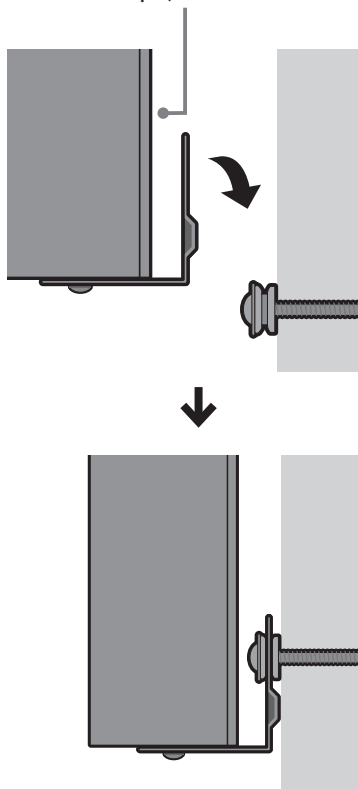

# 06 ТЕЛЕДИДАРҒА СЫМДЫ ҚОСЫЛЫМДЫ ПАЙДАЛАНУ

## Оптикалық кабель арқылы қосылу

Арнадағы дыбыс Dolby Digital жүйесінде кодталып, теледидардағы “Цифрлық шығыс аудио пішімі” PCM бағдарламасында орнатылған кезде, параметрді Dolby Digital деп өзгертуіңізге кеңес береміз. Теледидардағы параметр өзгерген кезде, дыбыс сапасы жақсарады. (Теледидар мәзірінде теледидардың өндірушісіне байланысты Dolby Digital және PCM үшін басқа сөздер пайдаланылуы мүмкін.)

### Алдын ала жалғауды бақылау тізімі

- Soundbar құрылғысын сыртта пайдалану кезінде дыбысты біркелкі шығару үшін оптикалық кабель жалғаған дұрыс.
- Өніммен бірге берілетін оптикалық кабельді қолданғаныңызға көз жеткізіңіз.
- Кез келген оптикалық кабельді бөлек сатып алу үшін жақын жердегі дилерге немесе Samsung қызмет көрсету орталығына хабарласыңыз.
- Өніммен бірге жеткізілген оптикалық кабель су өткізбеу сипаттамасына (4 мм) сәйкес жасалған. Басқа сайттан сатып алынған оптикалық кабельді пайдаланған кезде, су өткізбеу функциясы дұрыс істемеуі мүмкін.
- Оптикалық кабельдерді пайдаланғанда және клеммаларда қақпақтары болса, қақпақтарды алып тастаңыз.

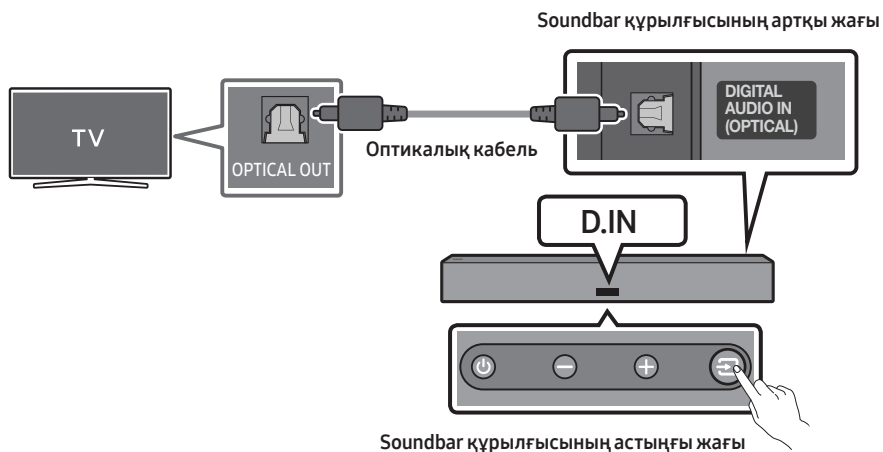



1. Теледидар мен Soundbar құрылғысы өшірулі тұрғанда, Soundbar құрылғысындағы **DIGITAL AUDIO IN (OPTICAL)** портын және теледидардағы OPTICAL шығыс портын суретте көрсетілгендей оптикалық кабель арқылы жалғаңыз.
2. Soundbar құрылғысы мен теледидарды қосыңыз.
3. Soundbar құрылғысының төменгі жағындағы  (**Бастапқы көз**) түймесін немесе Soundbar құрылғысының қашықтан басқару пультііндегі **D.IN** түймесін басу арқылы “**D.IN**” режимін таңдаңыз.
4. Теледидар дыбысы Soundbar құрылғысынан шығады.

# 07 ТЕЛЕДИДАРҒА СЫМСЫЗ ҚОСЫЛЫМДЫ ПАЙДАЛАНУ

## Алдын ала жалғауды бақылау тізімі

- Сыртта қолданған кезде сымсыз байланыс өнімділігі нашарлауы мүмкін. Мүмкіндігінше өніммен бірге берілетін оптикалық кабельді қолданыңыз.

## 1-әдіс. Bluetooth арқылы қосылу

Samsung теледидары Bluetooth арқылы қосылған кезде, стерео дыбысты кабельдерді қоспай тыңдауға болады.

- Бір уақытта тек бір Samsung теледидарын жалғауға болады.
- Bluetooth қолдайтын Samsung теледидарын жалғауға болады. Теледидардың техникалық сипаттамаларын тексеріңіз.

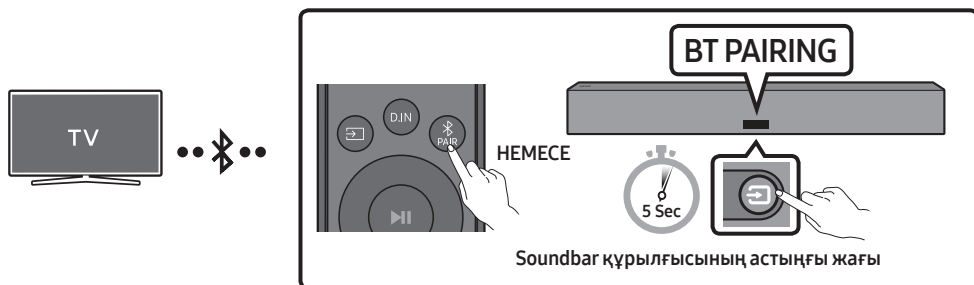

## Бастапқы қосылым

1. “BT PAIRING” режиміне өту үшін Soundbar құрылғысының қашықтан басқару құралындағы **PAIR** түймесін басыңыз.

(НЕМЕСЕ) а. Астыңғы панельдегі **BT** (Бастапқы көз) түймесін басыңыз, одан кейін “BT” параметрін таңдаңыз.

“BT” режимі “BT PAIRING” режиміне бірер секунд ішінде автоматты түрде ауысады немесе қосылу жазбасы бар болса, “BT READY” күйіне ауысады.

- b. “BT READY” хабары көрсетілгенде, “BT PAIRING” мәтінін көрсету үшін Soundbar құрылғысының астыңғы панеліндегі **BT** (Бастапқы көз) түймесін 5 секундтан артық басыңыз.

2. Samsung теледидарында Bluetooth режимін таңдаңыз.

(мысалы, Үй (🏠) → Баптаулар (⚙️) → Дыбыс → Дыбыс шығысы → Bluetooth динамиктері тізімі → [AV] Samsung Soundbar LST70T (Bluetooth))

3. Теледидар экранындағы тізімнен “[AV] Samsung Soundbar LST70T” тармағын таңдаңыз. Қолжетімді Soundbar құрылғысы теледидардың Bluetooth құрылғылары тізімінде “**Жұптастыру керек**” немесе “**Жұптастырылған**” деген жазумен көрсетіледі. Samsung теледидарын Soundbar құрылғысына қосу үшін хабарды таңдап, байланыс орнатыңыз.
  - Samsung теледидары қосылған кезде, Soundbar құрылғысының алдыңғы дисплейінде [ТД] атауы → “BT” көрсетіледі.
4. Енді Samsung теледидарының дыбысын Soundbar құрылғысынан тыңдауға болады.
  - Soundbar құрылғысын Samsung теледидарына алғаш рет қосқаннан кейін қайта қосу үшін “BT READY” режимін пайдаланыңыз.

### Құрылғы қосылмаған жағдайда



- Samsung теледидарының динамиктер тізімінде Soundbar құрылғысы (мысалы, [AV] Samsung Soundbar LST70T) бар болса, оны жойыңыз.
- Содан кейін 1-3 қадамдарын қайталаңыз.

## Samsung теледидарынан Soundbar құрылғысын ажырату

Астыңғы панельдегі немесе қашықтан басқару пультіндегі  (Бастапқы көз) түймесін басып, “BT” режимінен басқа кез келген режимге ауыстырыңыз.

- Samsung теледидары Soundbar құрылғысынан жауап алуы қажет болғандықтан, ажырату біраз уақытты алады.  
(Samsung теледидарының үлгісіне байланысты қажетті уақыт әртүрлі болуы мүмкін.)

## BT READY және BT PAIRING арасындағы айырмашылық неде?

- **BT READY**: Бұл режимде бұрын жалғанған кез келген Samsung теледидарын немесе мобильді құрылғыны қайта жалғауға болады.
- **BT PAIRING** : Бұл режимде Soundbar құрылғысына жаңа құрылғыны жалғауға болады. (Soundbar қашықтан басқару пультіндегі  PAIR түймесін басыңыз немесе Soundbar құрылғысының астыңғы панеліндегі  (Бастапқы көз) түймесін Soundbar құрылғысы “BT” режимінде болған кезде 5 секундтан астам басып тұрыңыз.)

## Bluetooth байланысы бойынша ескертпелер

- Bluetooth байланысы арқылы қосылу үшін жаңа құрылғыны 1 м шеңберінде орналастырыңыз.
- Bluetooth құрылғысын қосқан кезде PIN кодын енгізу қажет болса, «0000» енгізіңіз.
- Soundbar құрылғысы дайын күйде 18 минуттан кейін автоматты түрде өшіріледі.
- Soundbar құрылғысы келесі жағдайларда Bluetooth арқылы іздеуді немесе қосылуды дұрыс атқармауы мүмкін:
  - Soundbar құрылғысының айналасында күшті электр өрісі болған жағдайда.
  - Бірнеше Bluetooth құрылғысы Soundbar құрылғысымен үздіксіз жұптасқан жағдайда.
  - Bluetooth құрылғысы өшірулі, орнында емес немесе ақаулықтар болған жағдайда.
- Электрондық құрылғылар да радиокедергілердің пайда болуына себеп болады. Микротолқынды пеш, сымсыз LAN құрылғылары және басқа да электрмагниттік толқын шығаратын құрылғыларды Soundbar негізгі құрылғысынан алшақ ұстаңыз.

## 2-әдіс. Wi-Fi арқылы жалғау

### Алдын ала жалғауды бақылау тізімі

- Wi-Fi қосылымы тек Samsung теледидарында қолжетімді.
- **Сымсыз маршрутизатор (Wi-Fi)** қосылғанын және **теледидар маршрутизаторға жалғанғанын** тексеріңіз.
- Теледидар мен Soundbar құрылғысы бірдей сымсыз желісіне (Wi-Fi) жалғануы керек.
- Егер сымсыз маршрутизатор (Wi-Fi) DFS арнасын пайдаланса, теледидар мен Soundbar құрылғысы арасында Wi-Fi қосылымын орнату мүмкін болмайды. Мәліметтерді алу үшін интернет қызметінің провайдеріне хабарласыңыз.
- Өндірілген жылға байланысты мәзірлер әртүрлі болатындықтан, теледидардың нұсқаулығын қараңыз.
- Теледидарды Soundbar құрылғысына Wi-Fi қосылымы арқылы жалғау үшін Soundbar құрылғысын алдымен сымсыз маршрутизаторға жалғаңыз. Wi-Fi қосылымын орнату әдісі туралы мәліметтерді 31-беттен қараңыз.

1. Soundbar құрылғысының Wi-Fi қосылымы туралы қосымша ақпаратты 31-беттері “**2-әдіс. Wi-Fi (сымсыз желі) арқылы қосылу**” бөлімінен қараңыз.
2. Аудио мәзірін пайдалану арқылы теледидардың кіріс көзін Soundbar құрылғысына өзгертіңіз.
  - **2017 жылы немесе одан кейін шығарылған Samsung теледидарлары**  
Үй (🏠) → Баптаулар (⚙️) → Дыбыс → Дыбыс шығысы → [AV] Samsung Soundbar LST70T (Wi-Fi)

# 08 СЫРТҚЫ ҚҰРЫЛҒЫНЫ ҚОСУ

## Оптикалық кабель арқылы қосылу

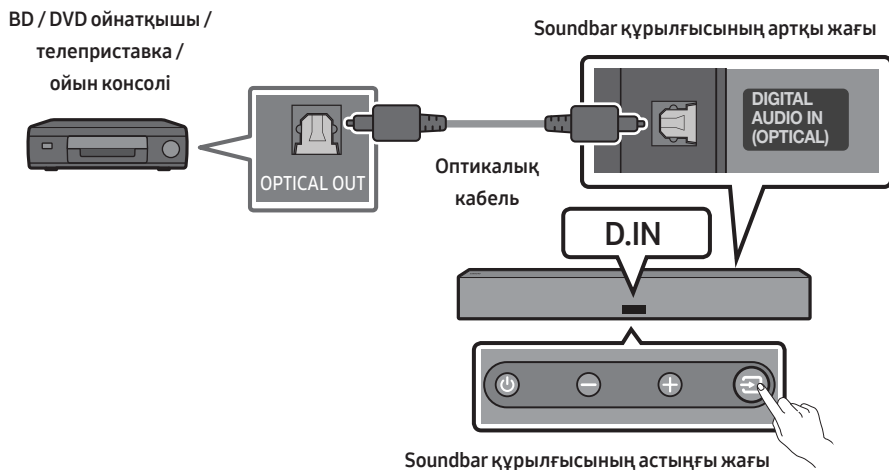

1. Soundbar негізгі құрылғысындағы **DIGITAL AUDIO IN (OPTICAL)** және сыртқы құрылғыдағы OPTICAL OUT портын қосу үшін оптикалық кабельді пайдаланыңыз.
2. Soundbar құрылғысы мен сыртқы құрылғыны қосыңыз.
3. Soundbar құрылғысының төменгі жағындағы  (**Бастапқы көз**) түймесін немесе Soundbar құрылғысының қашықтан басқару пультіндегі **D.IN** түймесін басу арқылы “**D.IN**” режимін таңдаңыз.
4. Soundbar құрылғысы сыртқы құрылғыдан шыққан дыбыстарды ойнатады.

# 09 МОБИЛЬДІ ҚҰРЫЛҒЫНЫ ҚОСУ

## 1-әдіс. Bluetooth арқылы қосылу

Мобильді құрылғы Bluetooth арқылы қосылған кезде, стерео дыбысты кабельдерсіз естуге болады.

- Жұптасқан Bluetooth құрылғысын Soundbar құрылғысының өшірулі күйінде жалғаған кезде, Soundbar құрылғысы автоматты түрде қосылады.

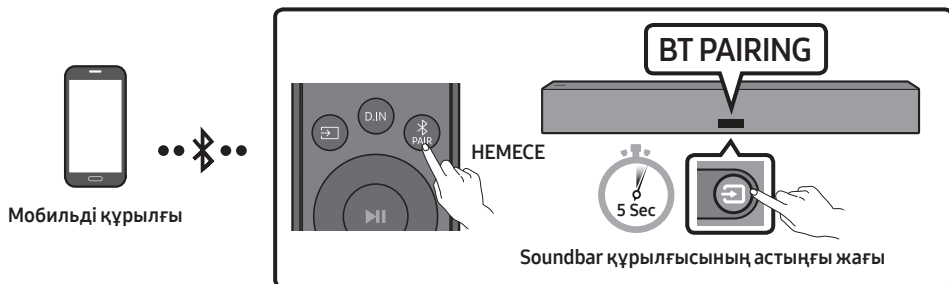

### Бастапқы қосылым

- Жаңа Bluetooth құрылғысына қосылған кезде құрылғының 1 м шеңберінде болғанына көз жеткізіңіз.

1. “**BT PAIRING**” режиміне өту үшін Soundbar құрылғысының қашықтан басқару құралындағы **PAIR** түймесін басыңыз.

(HEMECE) a. Астыңғы панельдегі  (Бастапқы көз) түймесін басыңыз, одан кейін “**BT**” параметрін таңдаңыз.

“**BT**” режимі “**BT PAIRING**” режиміне бірер секунд ішінде автоматты түрде ауысады немесе қосылу жазбасы бар болса, “**BT READY**” күйіне ауысады.

b. “**BT READY**” хабары көрсетілгенде, “**BT PAIRING**” мәтінін көрсету үшін Soundbar құрылғысының астыңғы панеліндегі  (Бастапқы көз) түймесін 5 секундтан артық басыңыз.

2. Құрылғыда пайда болған тізімнен “**[AV] Samsung Soundbar LST70T**” тармағын таңдаңыз.

- Soundbar құрылғысы мобильді құрылғыға қосылған кезде, алдыңғы дисплейде **[Мобильді құрылғының атауы]** → “**BT**” пайда болады.



3. Музыка файлдарын Bluetooth және Soundbar құрылғысы арқылы қосылған құрылғыдан ойнатыңыз.

- Soundbar құрылғысын мобильді құрылғыға алғаш рет қосқаннан кейін қайта қосу үшін “**BT READY**” режимін пайдаланыңыз.

## Құрылғы қосылмаған жағдайда

- Мобильді құрылғының динамиктер тізімінде Soundbar құрылғысы (мысалы, “[AV] Samsung Soundbar LST70T”) бар болса, оны жойыңыз.
- 1- және 2-қадамды қайталаңыз.

## BT READY және BT PAIRING арасындағы айырмашылық неде?

- **BT READY:** Бұл режимде бұрын жалғанған кез келген Samsung теледидарын немесе мобильді құрылғыны қайта жалғауға болады.
- **BT PAIRING :** Бұл режимде Soundbar құрылғысына жаңа құрылғыны жалғауға болады. (Soundbar қашықтан басқару пультіндегі  PAIR түймесін басыңыз немесе Soundbar құрылғысының астыңғы панеліндегі  (Бастапқы көз) түймесін Soundbar құрылғысы “BT” режимінде болған кезде 5 секундтан астам басып тұрыңыз.)

## Bluetooth байланысы бойынша ескертпелер

- Bluetooth байланысы арқылы қосылу үшін жаңа құрылғыны 1 м шеңберінде орналастырыңыз.
- Bluetooth құрылғысын қосқан кезде PIN кодын енгізу қажет болса, <0000> енгізіңіз.
- Soundbar құрылғысы дайын күйде 18 минуттан кейін автоматты түрде өшіріледі.
- Soundbar құрылғысы келесі жағдайларда Bluetooth арқылы іздеуді немесе қосылуды дұрыс атқармауы мүмкін:
  - Soundbar құрылғысының айналасында күшті электр өрісі болған жағдайда.
  - Бірнеше Bluetooth құрылғысы Soundbar құрылғысымен үздіксіз жұптасқан жағдайда.
  - Bluetooth құрылғысы өшірулі, орнында емес немесе ақаулықтар болған жағдайда.
- Электрондық құрылғылар да радиокедергілердің пайда болуына себеп болады. Микротолқынды пеш, сымсыз LAN құрылғылары және басқа да электрмагниттік толқын шығаратын құрылғыларды Soundbar негізгі құрылғысынан алшақ ұстаңыз.
- Soundbar құрылғысы SBC деректерін (44,1 кГц, 48 кГц) қолдайды.
- Тек A2DP (AV) функциясын қолдайтын Bluetooth құрылғысына қосылыңыз.
- Soundbar құрылғысын тек HF (Қатты дауысты байланыс) функциясын қолдайтын Bluetooth құрылғысына қосуға болмайды.
- Soundbar құрылғысын Bluetooth құрылғысына қосқан кезде, оларды бір-біріне мүмкіндігінше жақын орналастырыңыз.
- Soundbar құрылғысы мен Bluetooth құрылғысы неғұрлым бір-бірінен алыс болса, дыбыс сапасы соғұрлым төмен болады. Bluetooth байланысы құрылғылар қосыла алатын аймақтан тыс болғанда үзілуі мүмкін.
- Bluetooth байланысы нашар аймақтарда дұрыс жұмыс істемеуі мүмкін.

- Bluetooth құрылғысы келесі жағдайларда шуды немесе ақаулықты сезуі мүмкін:
  - Дене Bluetooth құрылғысындағы немесе Soundbar құрылғысындағы сигнал трансиверімен жанасқан кезде.
  - Бұрыштарда немесе жақын жерде электрлік өзгерістер болуы мүмкін қабырға немесе аралық қабырға сияқты кедергі болған кезде.
  - Радиокедергілердің медициналық жабдық, микротолқынды пештер және сымсыз LAN құрылғылары сияқты жиіліктер диапазоңдарында жұмыс істейтін басқа құрылғылармен әсер еткен кезде.
  - Есіктер мен қабырғалар сияқты кедергілер, құрылғылар тиімді ауқымда болса да, дыбыс сапасына бұрынғысынша әсер етуі мүмкін.
- Bluetooth опциясын пайдаланған кезде, Soundbar құрылғысын басқа Bluetooth құрылғыларымен жұптастыруға болмайтынын ескеріңіз.
- Бұл сымсыз құрылғы пайдалану кезінде электр кедергілерін туғызуы мүмкін.

### **Bluetooth құрылғысын Soundbar құрылғысынан ажырату**

Bluetooth құрылғысын Soundbar құралынан ажырата аласыз. Нұсқауларды Bluetooth құрылғысының пайдаланушы нұсқаулығынан қараңыз.

- Soundbar құралы ажыратылады.
- Soundbar құрылғысы Bluetooth құрылғысынан ажырағанда, Soundbar алдыңғы дисплейінде “**BT DISCONNECTED**” хабары шығады.

### **Bluetooth құрылғысынан Soundbar құрылғысын ажырату**

Астыңғы панельдегі немесе қашықтан басқару пультіндегі  (**Бастапқы көз**) түймесін басыңыз, одан кейін “**BT**” режимінен басқа кез келген режимге ауыстырыңыз.

- Ажырау процесі біраз уақыт алады, себебі Bluetooth құрылғысы Soundbar құрылғысынан жауап алуы керек. (Bluetooth құрылғысына байланысты ажырау уақыты әртүрлі болады)
- Soundbar құрылғысы Bluetooth құрылғысынан ажырағанда, Soundbar алдыңғы дисплейінде “**BT DISCONNECTED**” хабары шығады.



## 2-әдіс. Wi-Fi (сымсыз желі) арқылы қосылу

Soundbar құрылғысын сымсыз желі (Wi-Fi) арқылы мобильді құрылғыға қосу үшін **SmartThings** бағдарламасы қажет.

### Бастапқы қосылым

1. **SmartThings** қолданбасын мобильді құрылғыңыздан (смартфон немесе планшет) орнатыңыз және іске қосыңыз.
2. Қолданбада Soundbar құрылғысын қосу үшін экрандағы нұсқауларды орындаңыз.
  - Автоматты қалқымалы мәзір (төменде берілген екінші экран суреті) кейбір құрылғыларда шықпауы мүмкін.Егер ашылмалы терезе пайда болмаса, **Home** экранында “+” түймесін басыңыз. Soundbar құрылғысы қолданбаға қосылады.

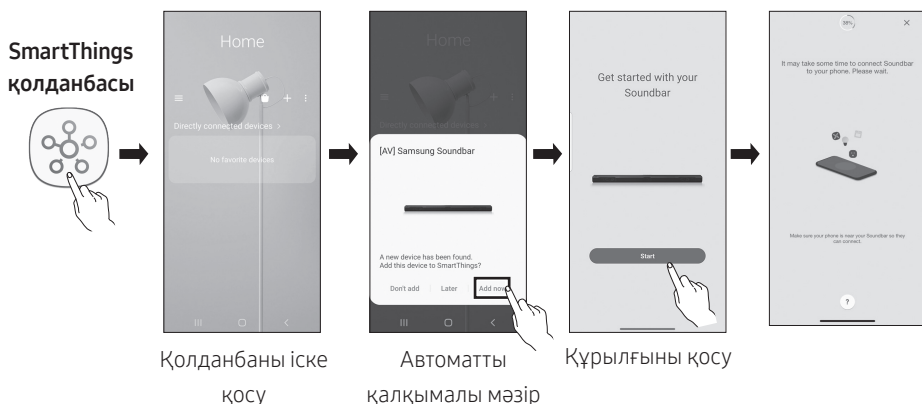

# Tap Sound функциясын пайдалану

Мобильді құрылғыдағы контенттің дыбысын Soundbar құрылғысы арқылы ойнату үшін мобильді құрылғыңыздағы Soundbar белгісін түртіңіз.

- Мобильді құрылғыға байланысты бұл функцияға қолдау көрсетілмеуі мүмкін.
- Бұл функция Android 8.1 немесе одан кейінгі нұсқадағы Samsung мобильді құрылғыларымен ғана үйлесімді.

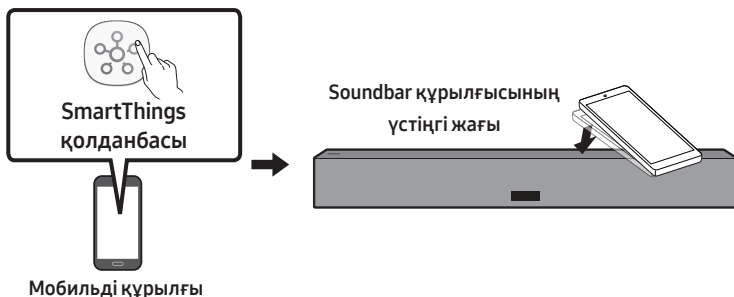

1. Мобильді құрылғыдағы **Tap Sound** функциясын қосыңыз.
  - Функцияны қосу жолы туралы мәліметтерді төмендегі “**Tap Sound функциясын орнату**” бөлімінен қараңыз.
2. Soundbar белгісін мобильді құрылғымен түртіңіз. Көрсетілген хабарлама терезесіндегі “**Start now**” опциясын таңдаңыз. Bluetooth арқылы мобильді құрылғы мен Soundbar арасында байланыс орнатылады.
3. Мобильді құрылғыдағы контенттің дыбысын Soundbar арқылы ойнату.
  - Бұл функция құрылғы Soundbar жүйесін түрткен кезде орын алатын дірілді анықтау арқылы мобильді құрылғыны Soundbar құрылғысына Bluetooth арқылы қосады.
  - Мобильді құрылғының Soundbar құрылғысының өткір бұрышына тимейтініне көз жеткізіңіз. Soundbar немесе мобильді құрылғы сырылуы немесе зақымдалуы мүмкін.
  - Мобильді құрылғыны қабына салған жөн. Soundbar құрылғысының жоғарғы бөлігіндегі кең аймақты, шамадан тыс күш жұмсамай, аздап түртіңіз.
  - Бұл функцияны пайдалану үшін **SmartThings** қолданбасын соңғы нұсқасына дейін жаңартыңыз. Қолданбаның нұсқасына байланысты функцияға қолдау көрсетілмеуі мүмкін.

## Tap Sound функциясын орнату

**Tap View, Tap Sound** функциясын қосу үшін **SmartThings** қолданбасын пайдаланыңыз.

1. Мобильді құрылғыдағы **SmartThings** қолданбасын іске қосыңыз.
2. Мобильді құрылғыда көрсетілген **SmartThings** қолданбасының экранында (☰ → ⚙️) белгішесін таңдаңыз.
3. Мобильді құрылғы Soundbar құрылғысына жақындаған кезде, функцияның жұмыс істеуіне мүмкіндік беру үшін “**Tap View, Tap Sound**” функциясын қосуды күйге орнатыңыз. Функция қосылады.

## **ЕСКЕРТПЕЛЕР**

- Мобильді құрылғы қуатты үнемдеу режимінде болған кезде, **Tap Sound** функциясы жұмыс істемейді.
- Егер Soundbar құрылғысының жанында электрлік құрылғылар сияқты радио кедергілер тудыратын құрылғылар болса, **Tap Sound** функциясы жұмыс істемейді мүмкін. Радио кедергі тудыра алатын құрылғылардың Soundbar құрылғысынан жеткілікті қашықтықта орналасқанына көз жеткізіңіз.

# 10 AMAZON ӨНІМІН ЖАЛҒАУ

- Бұл функция кейбір елдерде қолжетімді болмауы мүмкін.
- Бұл қызметті Amazon ұсынады және ол кез келген уақытта тоқтатылуы мүмкін. Samsung бұл қызметтің қолжетімділігіне қатысты ешқандай жауапкершілікті мойнына алмайды.
- **Amazon Alexa** қолданбасының экраны алдын ала ескертусіз өзгертілуі мүмкін.

## Amazon өнімімен (Amazon Echo) жалғау және пайдалану

Soundbar құрылғысын басқару үшін Amazon Echo өнімін пайдаланып, Amazon Echo ұсынған музыка қызметтерін қолданыңыз.

### ЕСКЕРТПЕ

- Soundbar құрылғысының Wi-Fi желісіне қосылғандығын тексеріңіз. (“2-әдіс. Wi-Fi (сымсыз желі) арқылы қосылу” бөлімін қараңыз)

## Soundbar құрылғысын басқару үшін дауыстық пәрмендерді пайдаланыңыз

- Soundbar құрылғысымен пайдалануға болатын Amazon Echo қызметінде музыка шектеулі болады. Amazon Echo қызметі ұсынатын жаңалықтар және ауа райы сияқты басқа қызметтерді тек Amazon Echo өнімі арқылы қолдануға болады.



Іске қосу + Пәрмен + Динамик атауы

\* “Қонақ бөлме” деп аталатын Soundbar үшін дауыстық пәрмендерді пайдалану үшін

Әрекет	Дауыстық пәрмен
Дыбыс деңгейін 5 мәніне орнату үшін	“Alexa, қонақ бөлмесіндегі дыбыс деңгейін 5 мәніне орнатыңыз”
Дыбыс деңгейін көтеру үшін	“Alexa, қонақ бөлмесіндегі дыбыс деңгейін көтеріңіз”
Дыбысты сөндіру үшін	“Alexa, қонақ бөлмесіндегі дыбысты сөндіріңіз”
KISS FM деп аталатын радио станциясын тыңдау үшін	“Alexa, қонақ бөлмесінде Kiss FM радио станциясын ойнатыңыз”
Келесі өлеңді тыңдау үшін	“Alexa, қонақ бөлмесінде келесі өлеңді ойнатыңыз”
Дыбысты тоқтату үшін	“Alexa, қонақ бөлмесіндегі дыбысты тоқтатыңыз”
Дыбысты өшіру үшін	“Alexa, қонақ бөлмесіндегі дыбысты өшіріңіз”

# 11 БАҒДАРЛАМАЛЫҚ ЖАСАҚТАМАНЫ ЖАҒАРТУ

## Автоматты түрде жаңарту

Soundbar құрылғысы интернетке қосылған кезде, Soundbar құрылғысы өшірілген болса да, бағдарламалық жасақтаманы жаңарту автоматты түрде жүзеге асырылады.

- Автоматты түрде жаңарту функциясын пайдалану үшін, Soundbar құрылғысы интернетке қосылып тұруы керек. Soundbar құрылғысының қуат сымы ажыратылса немесе қуат өшірілсе, Soundbar құрылғысына қосылған Wi-Fi желісі ажыратылады. Егер қуат көзінен ажыратылған болса, қуат қайта қосылған кезде немесе қуат сымын қайта жалғаған кезде, Soundbar құрылғысын іске қосып, содан кейін оны интернетке қайта қосыңыз.

## USB арқылы жаңарту

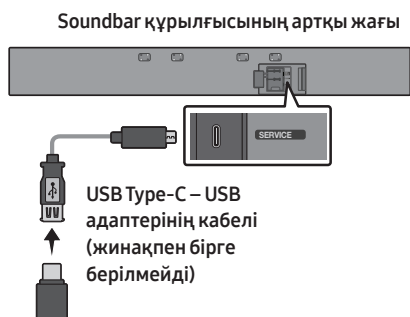

**Болашақта Samsung компаниясы Soundbar жүйесінің микробағдарламасы үшін жаңартуларды ұсынуы мүмкін.**

Жаңарту қолжетімді болғанда, Soundbar құрылғысының **SERVICE** портына микробағдарлама жаңартымын қамтитын USB дискісін жалғау арқылы Soundbar құрылғысын жаңартуға болады.

1. Samsung Electronics веб-сайтына ([www.samsung.com](http://www.samsung.com)) өтіңіз → клиенттерге қолдау көрсету қызметі мәзірінде үлгі атауын іздеңіз.
  - Жаңарту туралы қосымша ақпарат алу үшін жаңарту нұсқаулығын қараңыз.
2. Жаңарту файлын (USB түре-C) жүктеп алыңыз.
3. Файл атауы бар қалтаны жасау үшін файлды мұрағаттан шығарыңыз.
4. Жасалған қалтаны USB жадында сақтап, содан кейін оны Soundbar құрылғысына қосыңыз.
5. Soundbar құрылғысын қосыңыз. Содан кейін құрылғы **“UPDATE”** хабарын көрсетіп 3 минут ішінде жаңартылады.
  - Жаңарту кезінде құрылғыны өшірмеңіз және USB жадын ажыратпаңыз.
  - Дисплей терезесінде **“UPDATE”** хабары көрсетілмесе, Soundbar құрылғысынан қуат сымын шығарып, қайтадан қосыңыз.
  - Соңғы нұсқа орнатылған кезде, жаңарту орындалмайды.
  - USB түріне байланысты жаңартуға қолдау көрсетілмеуі мүмкін.

## Баптандыру

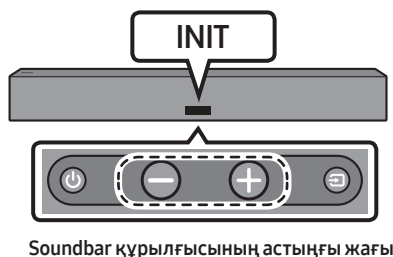

Soundbar құрылғысы қосылған кезде, корпустың **— + (Дыбыс деңгейі)** түймелерін бір уақытта кем дегенде 5 секунд басып тұрыңыз. Дисплейде **“INIT”** жазбасы пайда болып, Soundbar құрылғысы баптандырылады.

### ⚠ ЕСКЕРТУ

- Soundbar құрылғысының барлық параметрлері баптандырылады. Бұл әрекетті тек баптандыру қажет болғанда орындаңыз.

# 12 АҚАУЛЫҚТАРДЫ ЖОЮ

Көмек сұрамас бұрын, мыналарды тексеріңіз.

## Қуат қосылмаған жағдайда

- Soundbar құрылғысының қуат сымы розеткаға дұрыс салынғанын тексеріңіз.

## Функциялар тиісінше жұмыс істемеген жағдайда

- Қуат сымын суырып алғаннан кейін оны қайтадан салыңыз.
- Қуат кабелін сыртқы құрылғыдан ажыратып, әрекетті қайталаңыз.
- Сигнал болмаған кезде, Soundbar құрылғысы белгілі бір уақыт аралығында автоматты түрде өшіріледі. Қуатты қосыңыз. (11-бетті қараңыз)

## Қашықтан басқару құралы жұмыс істемеген жағдайда

- Soundbar құрылғысын мұқият қадағалай отырып, қашықтан басқару құралын басқарыңыз.
- Батареяларды жаңасына ауыстырыңыз.

## Soundbar құрылғысының дыбысы шықпаған жағдайда

- Soundbar құрылғысының дыбыс деңгейі тым төмен немесе дыбыс өшірілген. Дыбыс деңгейін реттеңіз.
- Кез келген сыртқы құрылғы (STB, Bluetooth құрылғысы, мобильді құрылғы және т.б.) қосылған кезде, сыртқы құрылғының дыбыс деңгейін реттеңіз.
- Теледидар дыбысын шығару үшін Soundbar құрылғысын таңдаңыз. (Samsung теледидары: Үй (🏠) → Баптаулар (⚙️) → Дыбыс → Дыбыс шығысы → Soundbar құрылғысын таңдаңыз)

- Soundbar құрылғысына қосылған кабель әлсіремеуі керек. Кабельді ажыратып, қайтадан жалғаңыз.
- Қуат кабелін толығымен алып, оны қайтадан қосып, қуат көзін қосыңыз.
- Құрылғыны іске қосып, әрекетті қайталаңыз. (34-бетті қараңыз.)

## Bluetooth арқылы қосылу мүмкін болмаған жағдайда

- Жаңа құрылғыны қосқан кезде, қосу үшін **"BT PAIRING"** режиміне ауысыңыз. (Қашықтан басқару құралында **PAIR** түймесін немесе корпустың **PAIR** (Бастапқы көз) түймесін 5 секундтан артық басып тұрыңыз.)
- Soundbar құрылғысы басқа құрылғыға қосылған болса, сол құрылғыны ауыстыру үшін, алдымен оны ажыратыңыз.
- Қосу үшін құрылғыдағы Bluetooth динамиктерінің тізімін жойғаннан кейін оны қайта жалғаңыз. (Samsung теледидары: Үй (🏠) → Баптаулар (⚙️) → Дыбыс → Дыбыс шығысы → Bluetooth динамиктері тізімі)
- Автоматты теледидар қосылымы өшірулі болуы мүмкін. Soundbar құрылғысы **"BT READY"** режимінде боған кезде, Soundbar қашықтан басқару пультіндегі **▶** түймесін **ON-TV CONNECT** таңдау үшін 5 секунд басып тұрыңыз. Егер **OFF-TV CONNECT** көрсетілсе, таңдауды ауыстыру үшін **▶** түймесін тағы 5 секунд басып тұрыңыз.
- Қуат штепселін ажыратып, қайтадан жалғаңыз, содан кейін әрекетті қайталаңыз.
- Құрылғыны іске қосып, әрекетті қайталаңыз. (34-бетті қараңыз.)

## Bluetooth дыбысы бұзылған жағдайда

- Дыбыстар жақын жердегі радиожиилік немесе электрондық құрылғылардың әсерінен туындаған кедергілерге байланысты үзілуі мүмкін. Радиокедергіні болдырмау үшін мұндай құрылғыларды Soundbar құрылғысынан алыс ұстаңыз. Мысалы: микротолқынды пештер.
- Қосылатын құрылғы Soundbar құрылғысынан алыс болғандықтан, дыбыс бұзылуы мүмкін. Құрылғыны Soundbar құрылғысына жақындатыңыз.
- Денеңіздің бір бөлігі Bluetooth трансиверімен жанасқан немесе бұйым металл жиһазға орнатылған болса, дыбыс бұзылуы мүмкін. Орнату ортасын және пайдалану шарттарын тексеріңіз.

## Wi-Fi желісіне қосылу мүмкін болмаған жағдайда

- Сымсыз роутердің қосулы болып тұрғанын тексеріңіз.
- Роутерді өшіріңіз, қайтадан қосыңыз және әрекетті қайталаңыз.
- Сымсыз маршрутизатордың сигналы тым әлсіз болғанда, байланыс орнатылмауы мүмкін. Маршрутизаторды Soundbar құрылғысына жақындатыңыз немесе ешқандай кедергісіз орнатылған орнын реттеңіз.
- Сымсыз роутер жаңа болса, желілік динамик параметрлерін қайтадан конфигурациялау керек.

## Теледидар қосылғаннан кейін, Soundbar құрылғысы қосылмаған жағдайда

- Теледидарды көру кезінде Soundbar құрылғысын өшіргенде, қуатты теледидармен синхрондау қолжетімсіз болады. Алдымен теледидарды өшіріңіз.

# 13 ЛИЦЕНЗИЯ



Manufactured under license from Dolby Laboratories. Dolby, Dolby Audio and the double-D symbol are trademarks of Dolby Laboratories Licensing Corporation.



For DTS patents, see <http://patents.dts.com>. Manufactured under license from DTS, Inc. (for companies headquartered in the U.S./Japan/Taiwan) or under license from DTS Licensing Limited (for all other companies). DTS, Digital Surround, and the DTS logo are registered trademarks or trademarks of DTS, Inc. in the United States and other countries. © 2020 DTS, Inc. ALL RIGHTS RESERVED.



# 14 АШЫҚ КӨЗ ЛИЦЕНЗИЯСЫ ТУРАЛЫ ЕСКЕРТУ

Ашық көздерге қатысты сұрақтар бойынша өтініштер мен сұрауларды жіберу үшін Samsung Open Source бөліміне (<http://opensource.samsung.com>) хабарласыңыз.

# 15 ҚЫЗМЕТ ТУРАЛЫ МАҢЫЗДЫ ЕСКЕРТУ

- Осы пайдаланушы нұсқаулығындағы суреттер мен кескіндер тек анықтама ретінде берілген және өнімнің нақты түрі өзгеше болуы мүмкін.
- Төмендегі жағдайдың бірінде әкімшілік ақы алынуы мүмкін:
  - (a) инженер өтініш бойынша шақырылса, бірақ өнімде ешқандай ақау болмаса (яғни, осы пайдаланушы нұсқаулығын оқымағансыз);
  - (b) құрылғыны жөндеу орталығына апарсаңыз, бірақ өнімде ешқандай ақау болмаса (яғни, осы пайдаланушы нұсқаулығын оқымағансыз).
- Мұндай әкімшілік ақының көлемі қандай да бір жұмыс орындалмастан немесе үйге бармастан бұрын хабарланады.

# 16 ТЕХНИКАЛЫҚ СИПАТТАМАЛАР ЖӘНЕ НҰСҚАУЛЫҚ

## Техникалық Сипаттар

### Акустикалық жүйе

Үлгі атауы	HW-LST70T
Қуат көзі	Тұрақты тоқ 23В
Қуат тұтынуы	25Вт
Салмағы	6,7 кг
Өлшемдері (ені x биіктігі x қалыңдығы)	1220,0 x 140,0 x 53,5 мм
Жұмыс Істеу Температурасы	-31°C – 50°C
Жұмыс Істеу Ылғалдылығы	10% – 80%, конденсациясыз
Сақтау температурасы ауқымы	-31°C – 50°C
Сақтау ылғалдылығы ауқымы	5% – 95%, конденсациясыз
КҮШЕЙТКІШ Қуат тұтынуы	(45W x 4) + (10W x 3)
Қолдау көрсететін ойнату пішімдері	LPCM 2ch, Dolby Audio™ (Dolby® Digital пішіміне қолдау көрсетеді), DTS
СЫМСЫЗ ҚҰРЫЛҒЫНЫҢ ШЫҒЫС ҚУАТЫ Wi-Fi таратқышының максималды қуаты	2,4 ГГц – 2,4835 ГГц шамасында 100 мВт, 5,15 ГГц – 5,25 ГГц шамасында 50 мВт, 5,25 ГГц – 5,35 ГГц шамасында 100 мВт
СЫМСЫЗ ҚҰРЫЛҒЫНЫҢ ШЫҒЫС ҚУАТЫ BT таратқышының максималды қуаты	2,4 ГГц – 2,4835 ГГц шамасында 100 мВт

### ЕСКЕРТПЕЛЕР

- Samsung Electronics Co., Ltd компаниясы техникалық сипаттарды ескертусіз өзгертуге құқылы.
- Салмағы мен өлшемдері шамамен алынған.
- Бұл өнімді -20°C температурада қолдану қауіпсіз емес. Қуат кабелін розеткаға жалғап, 1 сағаттан кейін Soundbar құрылғысының қуатын қосу ұсынылады.
  - Қуат көзіне -20°C – -31°C аралығындағы температурада қосып қойыңыз.



Wi-Fi Портын өшіру әдісі	Wi-Fi желісін қосу/өшіру үшін Soundbar қашықтан басқару пультіндегі <b>BASS</b> түймесін 30 секунд басып тұрыңыз.
Bluetooth Портын өшіру әдісі	Bluetooth функциясын қосу/өшіру үшін Soundbar қашықтан басқару пультіндегі <b>Ақпарат</b> түймесін 30 секунд басып тұрыңыз.



- Импорттаушы : «SAMSUNG ELECTRONICS CENTRAL EURASIA»  
(САМСУНГ ЭЛЕКТРОНИКС ЦЕНТРАЛЬНАЯ ЕВРАЗИЯ) ЖШС  
Қазақстан Республикасы, 050059, Алматы қаласы, Медеу ауданы, Әл-Фараби даңғылы, 36 үй, 3, 4 қабат  
Импортер : ТОО «SAMSUNG ELECTRONICS CENTRAL EURASIA»  
(САМСУНГ ЭЛЕКТРОНИКС ЦЕНТРАЛЬНАЯ ЕВРАЗИЯ)  
Республика Казахстан, 050059, г. Алматы, Медеуский район, пр. Аль-Фараби, д. 36, 3, 4 этажи
- Өндіруші : Самсунг Электроникс Ко., Лтд.  
129, Самсунг-ро, Ёнгтонг-гу, Сувон-си, Гунги-до, 16677, Корея Республикасы
- Производитель : Самсунг Электроникс Ко., Лтд.  
129, Самсунг-ро, Ёнгтонг-гу, Сувон-си, Кёнги-до, 16677, Республика Корея
- Бұл өнім «SAMSUNG ELECTRONICS CO., LTD.» толық өндірістік бақылауында өндірілген. Өндіруші атауы (үлгісіне және көрсетілген заттаңбасына байланысты):
  1. «Самсунг Электроникс Хойчжоу Ко., Лтд.» Қытайда жасалған
  2. «П.Т. Самсунг Электроникс Индонезия» Индонезияда жасалған
  3. «Хьюянг Истерн Эйжа Электроникс Ко., Лтд.» Қытайда жасалған
  4. «Хьюджоу Сити Бумджин Текнолоджи Ко., Лтд.» Қытайда жасалған
- Өндірілген күнін өнімдегі затбелгіден қараңыз.



### [Осы өнімдегі батареяларды дұрыс тастау]

#### **(Бөлек жинау жүйелері бар елдерде қол жетімді)**

Батареяда, нұсқаулықта немесе қаптамада көрсетілген бұл белгі осы өнімдегі батареялар қызметі аяқталғаннан кейін өзге үй қалдықтарымен бірге тасталмауы тиіс екенін көрсетеді. Белгі тұрса, Hg, Cd немесе Pb химиялық таңбалары батареядағы сынап, кадмий немесе қорғасын мөлшері 2006/66 ЕО директивасында көрсетілген деңгейлерден жоғары екенін білдіреді.

Батареяларды тиісті түрде тастамаса, бұл заттар адам денсаулығына немесе қоршаған ортаға зардап тигізуі мүмкін.

Табиғи ресурстарды қорғау және материалдардың қайта пайдалануын ынталандыру үшін, батареяларды өзге қалдықтардан тыс ұстап, жергілікті батареяларды қайтару жүйесі арқылы қайта еңдеңіз.



### **Осы мониторды дұрыс тастау (қоқыс электр және электрондық жабдықтар)**

#### **(Бөлек жинау жүйелері бар елдерде қол жетімді)**

Монитордағы, керек-жарақтардағы немесе әдебиеттегі бұл белгі монитор және оның электрондық керек-жарақтарын (мысалы, зарядтағыш, гарнитура, USB кабелі) жұмыс мерзімінің соңында басқа үй қоқысымен бірге тастамау керек екенін білдіреді. Басқарылмайтын қоқысты тастаудан қоршаған ортаға немесе адам денсаулығына мүмкін зиянды болдырмау үшін материалдық ресурстардың қоршаған ортаға зиянсыз қайта пайдаланылуын ынталандыру үшін бұл заттарды басқа қоқыс түрлерінен бөліңіз және жауапкершілікпен тастаңыз.

Үй пайдаланушылары осы заттарды қоршаған ортаға қауіпсіз қайта пайдалану мақсатында қайда және қалай апара алатыны туралы мәліметтер алу үшін осы өнімді сатып алған сатушыға немесе жергілікті мекемеге хабарласу керек.

Өнеркәсіптік тұтынушылар жеткізушіге хабарласуы және сатып алу келісімінің шарттарын тексеруі керек. Бұл мониторды және оның электрондық керек-жарақтарын тастау кезінде басқа пайдаланылған орамның қалдықтарымен араластырмау керек.

# SAMSUNG

© 2020 Samsung Electronics Co., Ltd. Барлық құқықтары қорғалған.

## ДҮНИЕЖҮЗІЛІК SAMSUNG КОМПАНИЯСЫНА хабарласыңыз

Samsung өнімдеріне қатысты қандай да бір сауалдарыңыз немесе пікірлеріңіз болса, SAMSUNG тұтынушыларды қолдау орталығына хабарласыңыз.

Аймақ	Samsung қызмет көрсету орталығы ☎	Веб-сайт
■ CIS		
RUSSIA	8-800-555-55-55	<a href="http://www.samsung.com/ru/support">www.samsung.com/ru/support</a>
BELARUS	810-800-500-55-500	<a href="http://www.samsung.com/support">www.samsung.com/support</a>
GEORGIA	0-800-555-555	
ARMENIA	0-800-05-555	
AZERBAIJAN	0-88-555-55-55	
KAZAKHSTAN	8-10-800-500-55-500 (GSM: 7799)	<a href="http://www.samsung.com/kz_ru/support">www.samsung.com/kz_ru/support</a>
UZBEKISTAN	00-800-500-55-500 (GSM: 7799)	<a href="http://www.samsung.com/uz_ru/support">www.samsung.com/uz_ru/support</a>
KYRGYZSTAN	00-800-500-55-500 (GSM: 9977)	<a href="http://www.samsung.com/support">www.samsung.com/support</a>
TAJIKISTAN	8-10-800-500-55-500 (GSM: 8888)	
MONGOLIA	1800-25-55	
UKRAINE	0-800-502-000	<a href="http://www.samsung.com/ua/support">www.samsung.com/ua/support</a>
MOLDOVA	+373-22-667-400	<a href="http://www.samsung.com/support">www.samsung.com/support</a>